

**ФЕДЕРАЛЬНАЯ СЛУЖБА ГОСУДАРСТВЕННОЙ СТАТИСТИКИ  
(РОССТАТ)**

**ТЕРРИТОРИАЛЬНЫЙ ОРГАН ФЕДЕРАЛЬНОЙ СЛУЖБЫ  
ГОСУДАРСТВЕННОЙ СТАТИСТИКИ ПО КОСТРОМСКОЙ ОБЛАСТИ  
(КОСТРОМАСТАТ)**

**«КОСТРОМСКАЯ ОБЛАСТЬ»  
СТАТИСТИЧЕСКИЙ ЕЖЕГОДНИК**

**официальное издание**

**КОСТРОМА  
2012**

**УДК 311(470.317)**  
**ББК М 0,02**  
**К725**

**К725 Костромская область.** Статистический ежегодник:  
Стат.сб./Костромастат. – К., 2012. – 457с. : табл.

ISBN 978-5-98295-056-7

Представлены статистические данные о социально-экономическом положении Костромской области в 2011г. в сравнении с предыдущими периодами. В сборник включены показатели, характеризующие развитие экономики области в целом, а также ее отдельных секторов. Информация о деятельности организаций представлена по видам экономической деятельности.

Для высшего управленческого персонала, руководителей и работников предприятий и организаций, научных, предпринимательских и банковских кругов, профессорско-преподавательского состава, аспирантов и студентов экономических вузов, других заинтересованных пользователей.

**УДК 311(470.317)**  
**ББК М 0,02**

**ISBN 978-5-98295-056-7**

© Территориальный орган Федеральной  
службы государственной статистики  
по Костромской области (Костромастат),  
2012  
© ООО «Костромаиздат», 2012

E-mail: [stat@stat.kostroma.ru](mailto:stat@stat.kostroma.ru)  
<http://kostroma.gks.ru>

## ПРЕДИСЛОВИЕ

Настоящий сборник является наиболее полным ежегодным изданием Территориального органа Федеральной службы государственной статистики по Костромской области (Костромастат), отражающим явления и процессы, происходящие в экономической и социальной жизни области.

Статистический сборник подготовлен Костромастатом на основе данных форм федерального статистического наблюдения, а также сведений, полученных органами государственной статистики Костромской области от предприятий, организаций, населения путем проведения переписей и выборочных обследований.

В сборнике публикуются основные социально-экономические характеристики Костромской области. Представлены сведения о производстве валового регионального продукта. Приведена информация о численности населения, его занятости, уровне жизни (доходах и расходах, потреблении продуктов питания, жилищных условиях), о социальной сфере (образовании, здравоохранении, культуре и отдыхе), научной деятельности, финансовом состоянии, инвестициях, ценах и тарифах.

В специальных разделах сборника представлена информация по организациям отдельных видов экономической деятельности: добывающих и обрабатывающих производств, производства и распределения электроэнергии, газа и воды, сельского хозяйства, строительства, торговли, транспорта и связи.

Внешнеэкономическая деятельность представлена данными об объемах внешней торговли и товарной структуры экспорта и импорта.

Данные о численности населения приведены по итогам Всесоюзных переписей населения: 1959 и 1970гг. – на 15 января; 1979г. – на 17 января; 1989г. – на 12 января; Всероссийских переписей населения 2002г. – на 9 октября; 2010г. – на 14 октября; 2011, 2012гг. – оценка на 1 января.

За 2005-2009гг. относительные показатели рассчитаны с использованием численности населения без пересчетов от итогов ВПН-2010, за 2010, 2011гг. – с учетом окончательных итогов ВПН-2010.

Социально-экономические показатели в сборнике приводятся в разрезе видов экономической деятельности в соответствии с Общероссийским классификатором видов экономической деятельности (ОКВЭД), введенным в действие на территории России с 2003г. согласно постановлению Госстандарта России от 06.11.2001 № 454, с учетом пересчетов данных по показателям, ранее опубликованным по отраслям экономики согласно действовавшему Общероссийскому классификатору отраслей народного хозяйства (ОКОНХ).

Данные в таблицах, содержащих показатели по видам продукции, с 2009г. приводятся в соответствии с внедренным в статистическую практику с 1 января 2010г. Общероссийским классификатором продукции по видам экономической деятельности ОК 034-2007 (КПЕС 2002) (ОКПД). Аналогичные сведения за период по 2009г. включительно разработаны в соответствии с ранее действовавшим Общероссийским классификатором продукции ОК 005-93 (ОКП).

Статистические данные за 1995, 2000, 2005-2011гг. в основном приведены с учетом сопоставимости показателей.

Данные за 2010г. по некоторым показателям уточнены по сравнению с опубликованными ранее, за 2011г. в ряде случаев являются предварительными.

Электронная версия ежегодника размещена на официальном Интернет-сайте Костромастата ([kostroma.gks.ru](http://kostroma.gks.ru)) в рубрике «Публикации».





## СО Д Е Р Ж А Н И Е

Предисловие .....	3
-------------------	---

### 1. ОСНОВНЫЕ СОЦИАЛЬНО-ЭКОНОМИЧЕСКИЕ ХАРАКТЕРИСТИКИ КОСТРОМСКОЙ ОБЛАСТИ

Территория и число муниципальных образований Костромской области на 1 января 2012г. ....	25
Основные социально-экономические показатели .....	26
Динамика основных социально-экономических показателей .....	30

### 2. НАСЕЛЕНИЕ

<b>Численность и состав населения .....</b>	<b>35</b>
Численность населения .....	35
Численность мужчин и женщин .....	35
Распределение численности населения по возрастным группам и полу .....	36
Соотношение численности мужчин и женщин по регионам Центрального федерального округа России .....	42

<b>Распределение городских и сельских населенных пунктов по числу жителей... 45</b>	
Распределение городов и поселков городского типа по числу жителей .....	45
Распределение сельских населенных пунктов по числу жителей .....	45

<b>Показатели естественного движения населения .....</b>	<b>46</b>
Рождаемость, смертность и естественный прирост населения .....	46
Браки и разводы .....	46
Число родившихся у женщин, не состоявших в зарегистрированном браке .....	47
Смертность по основным классам причин смерти .....	48
Младенческая смертность .....	49
Младенческая смертность по основным классам причин смерти .....	49

<b>Миграция .....</b>	<b>50</b>
Внешняя миграция .....	50
Число семей вынужденных переселенцев и численность беженцев .....	51

Методологические пояснения .....	51
----------------------------------	----

### 3. ТРУД

<b>Занятость и безработица .....</b>	<b>55</b>
Численность экономически активного населения .....	55
Экономическая активность населения .....	56
Среднегодовая численность занятых в экономике по формам собственности .....	56
Среднегодовая численность занятых в экономике по видам экономической деятельности .....	57
Среднегодовая численность занятых в экономике по основным видам экономической деятельности .....	58
Среднесписочная численность работников организаций по видам экономической деятельности .....	59

Среднесписочная численность работников организаций, осуществляющих промышленное производство .....	60
Распределение численности занятых в экономике по статусу занятости .....	62
Распределение численности занятых в экономике по возрастным группам.....	62
Распределение численности занятых в экономике по уровню образования.....	63
Распределение численности занятых по видам экономической деятельности по статусу на основной работе в 2011г. ....	64
Потребность в работниках, заявленная организациями в государственную службу занятости .....	64
Распределение численности безработных по возрастным группам.....	65
Распределение численности безработных по уровню образования.....	66
Трудоустройство граждан органами государственной службы занятости .....	67

#### **Прием и выбытие работников, использование рабочего времени..... 68**

Движение численности работников организаций по видам экономической деятельности в 2011г.....	68
Движение численности работников в организациях промышленного производства в 2011г. ....	69
Забастовки.....	70

#### **Условия труда, производственный травматизм ..... 71**

Удельный вес численности работников, занятых во вредных и опасных условиях труда .....	71
Удельный вес численности работников, занятых во вредных и опасных условиях труда, по видам воздействующих производственных факторов.....	72
Удельный вес численности мужчин и женщин, занятых во вредных и опасных условиях труда, на конец 2011г. ....	73
Удельный вес численности работников, имеющих право на компенсации за работу во вредных и опасных условиях труда.....	74
Травматизм на производстве.....	75
Численность пострадавших на производстве по видам экономической деятельности ..	75
Методологические пояснения.....	76

### **4. УРОВЕНЬ ЖИЗНИ НАСЕЛЕНИЯ**

#### **Индикаторы уровня жизни населения ..... 81**

Основные социально-экономические индикаторы уровня жизни населения.....	81
---	----

#### **Доходы и расходы населения ..... 83**

Состав и использование денежных доходов населения .....	83
Вклады физических лиц в учреждениях Сберегательного банка Российской Федерации .....	84
Покупательная способность среднедушевых денежных доходов населения .....	84
Среднемесячная номинальная начисленная заработная плата работников организаций по видам экономической деятельности .....	86
Соотношение среднемесячной номинальной начисленной заработной платы работников со средним уровнем по области по видам экономической деятельности....	87
Среднемесячная номинальная начисленная заработная плата работников организаций, осуществляющих промышленное производство .....	88
Численность пенсионеров и средний размер назначенных пенсий по видам пенсионного обеспечения.....	89









Удельный вес полностью изношенных основных фондов коммерческих организаций в общем объеме основных фондов по отдельным видам экономической деятельности .....	169
Степень износа основных фондов некоммерческих организаций по отдельным видам экономической деятельности.....	170
Методологические пояснения.....	171

## **10. ПРЕДПРИЯТИЯ И ОРГАНИЗАЦИИ**

<b>Общая характеристика хозяйствующих субъектов .....</b>	<b>175</b>
Распределение организаций по видам экономической деятельности.....	175
Число организаций, состоящих на учете в Статистическом регистре хозяйствующих субъектов, по видам экономической деятельности (график) .....	177
Распределение организаций по формам собственности.....	177
Изменение числа организаций в Российской Федерации, Центральном федеральном округе и Костромской области (график).....	177
Распределение индивидуальных предпринимателей по видам экономической деятельности .....	178
Соотношение доли хозяйствующих субъектов с различными видами экономической деятельности Костромской области и Российской Федерации (диаграмма) .....	179
 <b>Деятельность организаций с участием иностранного капитала .....</b>	<b>180</b>
Основные показатели деятельности организаций с участием иностранного капитала.....	180
Распределение организаций с участием иностранного капитала по видам экономической деятельности в 2011г. ....	180
Доля иностранных инвесторов в уставном капитале организаций по странам-партнерам на конец 2011г. ....	181
 <b>Приватизация.....</b>	<b>182</b>
Поступление и распределение средств, полученных от приватизации государственного и муниципального имущества .....	182
Методологические пояснения.....	183

## **11. ДОБЫЧА ПОЛЕЗНЫХ ИСКОПАЕМЫХ, ОБРАБАТЫВАЮЩИЕ ПРОИЗВОДСТВА, ПРОИЗВОДСТВО И РАСПРЕДЕЛЕНИЕ ЭЛЕКТРОЭНЕРГИИ, ГАЗА И ВОДЫ**

<b>Общеэкономические показатели .....</b>	<b>187</b>
Отдельные показатели видов экономической деятельности .....	187
Индексы производства по видам экономической деятельности .....	189
Объем отгруженных товаров собственного производства, выполненных работ и услуг собственными силами по видам экономической деятельности в 2011г. ....	191
Структура отгруженных товаров собственного производства, выполненных работ и услуг собственными силами по видам экономической деятельности (диаграмма) ...	192
Отдельные показатели видов экономической деятельности по формам собственности в 2011г. ....	192
Уровень использования среднегодовой производственной мощности организаций по выпуску отдельных видов продукции в 1995, 2000, 2005, 2007-2009гг. ....	196
Уровень использования среднегодовой производственной мощности организаций по выпуску отдельных видов продукции в 2010-2011гг. ....	197



Продукция сельского хозяйства по категориям хозяйств .....	214
Индексы производства продукции сельского хозяйства по категориям хозяйств .....	214
Структура продукции сельского хозяйства по категориям хозяйств .....	215
Структура производства основных видов сельскохозяйственной продукции по категориям хозяйств .....	215
Реализация основных продуктов растениеводства и животноводства по категориям хозяйств .....	216
Структура реализации основных продуктов растениеводства и животноводства по категориям хозяйств .....	217
Число крестьянских (фермерских) хозяйств .....	217
Производство основных видов сельскохозяйственной продукции в крестьянских (фермерских) хозяйствах .....	218
Число хозяйств населения, имеющих земельные участки .....	218
Производство основных видов сельскохозяйственной продукции в хозяйствах населения .....	218
<b>Материально-техническая база сельского хозяйства .....</b>	<b>219</b>
Парк основных видов техники в сельскохозяйственных организациях .....	219
Обеспеченность сельскохозяйственных организаций тракторами и комбайнами .....	219
Энергетические мощности в сельскохозяйственных организациях .....	220
Потребление электроэнергии в сельскохозяйственных организациях .....	220
Внесение минеральных удобрений под посевы в сельскохозяйственных организациях .....	220
Внесение органических удобрений под посевы в сельскохозяйственных организациях .....	220
Проведение работ по химической мелиорации в сельскохозяйственных организациях .....	220
<b>Растениеводство .....</b>	<b>221</b>
Посевные площади сельскохозяйственных культур в хозяйствах всех категорий .....	221
Структура посевных площадей сельскохозяйственных культур в хозяйствах всех категорий (диаграмма) .....	221
Структура посевных площадей по видам сельскохозяйственных культур в хозяйствах всех категорий .....	222
Структура посевных площадей основных сельскохозяйственных культур по категориям хозяйств .....	222
Валовой сбор продуктов растениеводства в хозяйствах всех категорий .....	223
Урожайность сельскохозяйственных культур в хозяйствах всех категорий .....	223
<b>Животноводство .....</b>	<b>224</b>
Поголовье скота и птицы по категориям хозяйств .....	224
Структура поголовья скота по категориям хозяйств .....	225
Изменение поголовья скота (график) .....	225
Производство основных продуктов животноводства в хозяйствах всех категорий .....	225
Структура производства основных продуктов животноводства по категориям хозяйств (диаграмма) .....	226
Продуктивность скота и птицы в хозяйствах всех категорий .....	226
Расход кормов в животноводстве в хозяйствах всех категорий .....	226
<b>Продовольственные ресурсы и их использование .....</b>	<b>227</b>
Ресурсы и использование картофеля .....	227
Ресурсы и использование овощей и продовольственных бахчевых культур .....	227

Ресурсы и использование мяса и мясопродуктов .....	227
Ресурсы и использование молока и молокопродуктов.....	228
Ресурсы и использование яиц и яйцопродуктов .....	228
Потребление основных продуктов питания на душу населения .....	228

### **Лесозаготовки .....** 229

Основные показатели работы организаций по виду экономической деятельности «Лесозаготовки».....	229
Производство основных видов продукции по виду экономической деятельности «Лесозаготовки» в 2010, 2011гг.....	229
Методологические пояснения.....	229

## **13. СТРОИТЕЛЬСТВО**

### **Деятельность строительных организаций .....** 235

Число строительных организаций .....	235
Объем работ, выполненных по виду экономической деятельности «Строительство» .....	235
Структура работ, выполненных по виду экономической деятельности «Строительство».....	235
Инвестиции, направленные на развитие материально-технической базы строительства.....	236
Основные фонды организаций основного вида экономической деятельности «Строительство».....	236
Состояние парка основных строительных машин в организациях области .....	236

### **Ввод в действие зданий, мощностей и объектов .....** 237

Ввод в действие зданий .....	237
Ввод в действие зданий нежилого назначения.....	237
Ввод в действие мощностей и объектов за счет нового строительства, расширения и реконструкции по видам экономической деятельности.....	238

### **Жилищное строительство.....** 240

Ввод в действие жилых домов .....	240
Ввод в действие жилых домов в городах и поселках городского типа и сельской местности .....	240
Ввод в действие жилых домов в расчете на 1000 человек населения.....	240
Не завершенные строительством жилые дома .....	241
Число построенных квартир и их средний размер.....	241
Методологические пояснения.....	242

## **14. ТРАНСПОРТ**

Основные показатели транспорта.....	245
-------------------------------------	-----

### **Грузовые перевозки .....** 247

Перевозки грузов и грузооборот по основным видам транспорта в 2011г. (диаграмма) .....	247
---	-----

Перевозки грузов и грузооборот автомобильного транспорта организаций всех видов экономической деятельности .....	247
Перевозки грузов и грузооборот промышленного железнодорожного транспорта.....	248
Перевозки грузов предпринимателями (физическими лицами), осуществляющими коммерческие перевозки автомобильным транспортом .....	248
<b>Пассажирские перевозки .....</b>	<b>248</b>
Перевозки пассажиров и пассажирооборот по видам транспорта общего пользования в 2011г. (диаграмма) .....	248
Перевозки пассажиров организациями транспорта общего пользования по видам сообщения.....	249
Пассажирооборот организаций транспорта общего пользования по видам сообщения .....	249
Число городов и поселков городского типа, имеющих внутригородское пассажирское сообщение, по видам транспорта общего пользования .....	250
Основные показатели работы городского троллейбусного транспорта .....	250
Основные показатели работы автобусного транспорта организаций .....	250
Выполнение расписания движения пассажирских автобусов и самолетов .....	250
<b>Транспортные средства и пути сообщения .....</b>	<b>251</b>
Наличие транспортных средств .....	251
Обеспеченность населения автотранспортом общего пользования.....	252
<b>Потребление топливно-энергетических ресурсов на транспорте .....</b>	<b>252</b>
Потребление топлива организациями транспорта .....	252
Потребление автомобильного бензина и дизельного топлива автотранспортом организаций всех видов экономической деятельности .....	252
Потребление электроэнергии организациями по видам деятельности транспорта.....	252
Протяженность путей сообщения.....	253
Плотность путей сообщения .....	253
Технические характеристики отдельных видов путей сообщения .....	254
Интенсивность перевозок грузов по видам путей сообщения.....	254
Интенсивность перевозок пассажиров по видам путей сообщения.....	254
<b>Аварийность на автомобильном транспорте.....</b>	<b>255</b>
Число дорожно-транспортных происшествий .....	255
Численность пострадавших в происшествиях на автомобильных дорогах и улицах.....	255
Число пострадавших в дорожно-транспортных происшествиях .....	255
Методологические пояснения.....	255

## 15. СВЯЗЬ

Основные показатели связи общего пользования.....	259
Доходы от основной деятельности организаций связи .....	260
Доходы от услуг связи населению.....	260
Охват населения телевизионным вещанием в 2011г. ....	261
Основные показатели развития звукового проводного вещания .....	261
Охват населения радиовещанием в 2011г.....	261
Основные показатели развития почтовой связи .....	262

Основные показатели развития телефонной сети общего пользования и подвижной связи .....	263
Методологические пояснения.....	265

## **16. ИНФОРМАЦИОННЫЕ И КОММУНИКАЦИОННЫЕ ТЕХНОЛОГИИ**

Основные показатели использования информационных и коммуникационных технологий в организациях .....	269
Распределение организаций по удельному весу численности работников, использовавших персональные компьютеры .....	269
Число организаций, использовавших вычислительную технику, по видам экономической деятельности .....	270
Число организаций, использовавших глобальные информационные сети, по видам экономической деятельности .....	271
Персональные компьютеры в организациях .....	273
Число персональных компьютеров в расчете на 100 человек работающих по видам экономической деятельности .....	274
Число персональных компьютеров в 2011г. (диаграмма).....	275
Число организаций, использовавших специальные программные средства .....	275
Число организаций, использовавших интернет для связи в коммерческих целях .....	277
Число организаций, использовавших сеть интернет для связи с поставщиками и потребителями товаров (работ, услуг), по видам экономической деятельности .....	277
Распределение затрат организаций на информационные и коммуникационные технологии по видам.....	279
Структура затрат на информационные технологии (диаграмма).....	279
Затраты организаций на информационные и коммуникационные технологии по видам экономической деятельности в 2011г. ....	280
Распределение домашних хозяйств по возможности пользоваться услугами сети Интернет в 2011г. ....	282
Распределение домашних хозяйств по целям использования доступа к сети Интернет в 2011г. ....	283
Методологические пояснения.....	284

## **17. ТОРГОВЛЯ И УСЛУГИ**

Число хозяйствующих субъектов торговли и общественного питания.....	287
Основные показатели деятельности организаций торговли и общественного питания .....	288
Оборот организаций торговли и общественного питания .....	290
Структура затрат на производство и реализацию продукции организаций торговли и общественного питания .....	290
<b>Розничная торговля .....</b>	<b>292</b>
Оборот розничной торговли.....	292
Оборот розничной торговли по формам торговли.....	292
Оборот розничной торговли по типам хозяйствующих субъектов.....	292
Оборот розничной торговли продовольственными и непродовольственными товарами .....	293
Оборот розничной торговли на душу населения .....	294
Распределение оборота розничной торговли по формам собственности.....	294
Товарная структура оборота розничной торговли .....	295

Индексы физического объема продажи отдельных продовольственных и непродовольственных товаров.....	296
Продажа алкогольных напитков и пива.....	297
Товарные запасы в организациях розничной торговли.....	297
Оборот общественного питания.....	297
Оборот общественного питания по типам хозяйствующих субъектов.....	297
Индекс предпринимательской уверенности в розничной торговле.....	298
Оценка экономической ситуации в розничной торговле.....	298
Оценка факторов, ограничивающих деловую активность организаций розничной торговли.....	298

### **Оптовая торговля..... 299**

Оборот оптовой торговли.....	299
Продажа организациями оптовой торговли отдельных видов продукции (товаров)....	299
Запасы отдельных видов продукции (товаров) в организациях оптовой торговли.....	300
Реализация алкогольной продукции организациями оптовой торговли, имеющими лицензию на закупку, хранение и поставку алкогольной и спиртосодержащей пищевой продукции.....	301

### **Услуги..... 302**

Объем платных услуг населению.....	302
Индексы физического объема платных услуг населению.....	302
Структура объема платных услуг населению.....	303
Объем платных услуг на душу населения по видам.....	303
Структура платных услуг населению (диаграмма).....	304
Объем бытовых услуг населению.....	304
Индексы физического объема бытовых услуг населению.....	305
Структура объема бытовых услуг населению.....	306
Объем бытовых услуг на душу населения по видам.....	307

Методологические пояснения.....	308
---------------------------------	-----

## **18. НАУЧНЫЕ ИССЛЕДОВАНИЯ И ИННОВАЦИИ**

### **Организации, выполнявшие исследования и разработки..... 311**

Число организаций, выполнявших исследования и разработки.....	311
Число организаций, выполнявших исследования и разработки, по секторам деятельности.....	311

### **Кадры науки..... 311**

Численность персонала, занятого исследованиями и разработками.....	311
Численность персонала, занятого исследованиями и разработками, по секторам деятельности.....	312
Численность исследователей по областям науки.....	312
Численность совместителей и работающих по договорам гражданско-правового характера, занятых исследованиями и разработками.....	313

### **Подготовка научных кадров..... 314**

Основные показатели деятельности аспирантуры.....	314
Численность аспирантов по отраслям наук.....	314
Прием в аспирантуру по отраслям наук.....	314

Выпуск из аспирантуры по отраслям наук .....	315
Численность, прием и выпуск докторантов.....	315
Численность, прием и выпуск докторантов по отраслям наук в 2011г. ....	315
<b>Финансирование науки .....</b>	<b>316</b>
Финансирование науки из средств бюджетов .....	316
Внутренние затраты на исследования и разработки по видам затрат.....	316
Внутренние затраты на исследования и разработки по источникам финансирования. ....	316
Внутренние затраты на исследования и разработки по секторам деятельности .....	316
Внутренние текущие затраты на исследования и разработки по видам работ .....	317
<b>Результативность исследований и разработок.....</b>	<b>317</b>
Поступление патентных заявок и выдача патентов.....	317
Число использованных передовых производственных технологий по продолжительности периода их внедрения в 2000г. ....	317
Число использованных передовых производственных технологий по продолжительности периода их внедрения в 2005г. ....	318
Число использованных передовых производственных технологий по продолжительности периода их внедрения в 2007г. ....	318
Число использованных передовых производственных технологий по продолжительности периода их внедрения в 2008-2010гг. ....	319
Число использованных передовых производственных технологий по продолжительности периода их внедрения в 2011г. ....	320
Торговля технологиями с зарубежными странами по объектам сделок в 2011г. ....	321
Торговля технологиями с зарубежными странами по секторам деятельности в 2011г. ....	321
Торговля технологиями с зарубежными странами по формам собственности организаций в 2011г. ....	321
Торговля технологиями с зарубежными странами по областям назначения предмета соглашения в 2011г. ....	322
Торговля технологиями с зарубежными странами в 2011г. ....	322
<b>Технологические, организационные и маркетинговые инновации.....</b>	<b>323</b>
Основные показатели инновационной деятельности .....	323
Инновационная активность организаций по видам экономической деятельности .....	324
Число организаций, осуществлявших технологические инновации по видам инновационной деятельности в 2011г. ....	325
Инновационная активность организаций по видам инноваций в 2011г. ....	326
Затраты на технологические инновации организаций по видам инновационной и экономической деятельности.....	328
Затраты на технологические инновации в организациях добывающих, обрабатывающих производств, по производству и распределению электроэнергии, газа и воды по источникам финансирования .....	338
Объем отгруженных инновационных товаров, работ и услуг организаций добывающих, обрабатывающих производств, по производству и распределению электроэнергии, газа и воды по видам экономической деятельности .....	338
Число организаций, осуществлявших отдельные виды организационных инноваций в течение последних трех лет, по видам экономической деятельности в 2011г.....	340
Число организаций, осуществлявших отдельные виды маркетинговых инноваций в течение последних трех лет, по видам экономической деятельности в 2011г.....	341
Методологические пояснения.....	342

## 19. ФИНАНСЫ

<b>Государственные финансы.....</b>	<b>347</b>
Консолидированный бюджет Костромской области в 1995, 2000, 2005гг.....	347
Консолидированный бюджет Костромской области в 2007-2011гг. ....	348
Исполнение консолидированного бюджета в 2011г.....	348
Расходы консолидированного бюджета на социально-культурные мероприятия в 1995, 2000, 2005, 2007-2010гг. ....	349
Расходы консолидированного бюджета на социально-культурные мероприятия в 2011г. ....	350
Поступление налоговых платежей в бюджетную систему .....	350
Задолженность по налоговым платежам в бюджетную систему на 1 января 2012г. ....	351
Структура задолженности по федеральным налогам и сборам в бюджетную систему на 1 января 2012г. ....	352
<b>Денежно-кредитная система.....</b>	<b>353</b>
Кредитные организации .....	353
Кредитные вложения в экономику (график) .....	353
<b>Страховой рынок.....</b>	<b>354</b>
Деятельность страховых организаций .....	354
<b>Финансовые результаты и платежеспособность организаций .....</b>	<b>355</b>
Сальдированный финансовый результат (прибыль минус убыток) организаций, удельный вес убыточных организаций и сумма убытка .....	355
Сальдированный финансовый результат (прибыль минус убыток) организаций по видам экономической деятельности .....	355
Удельный вес убыточных организаций и сумма убытка по видам экономической деятельности .....	356
Структура оборотных активов организаций по основным видам экономической деятельности .....	357
Отдельные показатели платежеспособности и финансовой устойчивости организаций .....	359
Отдельные показатели платежеспособности и финансовой устойчивости организаций основных видов экономической деятельности .....	360
Группировка организаций по коэффициенту текущей ликвидности.....	362
Группировка организаций по коэффициенту текущей ликвидности (диаграмма).....	362
Структура затрат на производство проданных товаров, работ и услуг по видам экономической деятельности.....	363
Рентабельность (убыточность) организаций по основным видам экономической деятельности .....	365
<b>Состояние расчетов в организациях.....</b>	<b>366</b>
Задолженность организаций в 2011г. ....	366
Структура суммарной задолженности по обязательствам организаций (диаграмма) ..	366
Структура суммарной задолженности по обязательствам организаций в 2011г. ....	367
Кредиторская и дебиторская задолженности организаций в 2011г. ....	368
Распределение кредиторской и дебиторской задолженностей организаций по видам экономической деятельности в 2011г. ....	369
Просроченная кредиторская задолженность организаций по видам экономической деятельности в 2011г.....	370
Структура просроченной кредиторской задолженности организаций (диаграмма) .....	371
Просроченная дебиторская задолженность организаций по видам экономической деятельности в 2011г.....	372



Соотношение потребительских цен на основные виды продовольственных товаров с ценой на говядину .....	410
Средние потребительские цены на отдельные виды непродовольственных товаров ...	411
Средние цены (тарифы) на отдельные виды услуг .....	412
<b>Уровень и динамика цен на рынке жилья .....</b>	<b>413</b>
Средние цены и индексы цен на рынке жилья .....	413
<b>Уровень и динамика цен в производственном секторе .....</b>	<b>414</b>
Индексы цен производителей по видам экономической деятельности .....	414
Индексы цен производителей на основные виды промышленных товаров .....	415
Индексы цен на топливно-энергетические ресурсы, приобретенные промышленными организациями .....	417
Средние цены на топливно-энергетические ресурсы, приобретенные промышленными организациями .....	417
Индексы цен производителей сельскохозяйственной продукции .....	418
Средние цены производителей сельскохозяйственной продукции .....	418
Индексы цен строительной продукции .....	419
Индексы тарифов на грузовые перевозки, осуществляемые автомобильным транспортом .....	419
Индексы тарифов на услуги связи для юридических и физических лиц .....	420
Методологические пояснения .....	420

## 22. ВНЕШНЯЯ ТОРГОВЛЯ

Внешняя торговля Костромской области .....	425
Сальдо торгового баланса .....	425
Внешняя торговля Костромской области со странами дальнего зарубежья .....	426
Внешняя торговля Костромской области со странами СНГ .....	429
Товарная структура экспорта .....	430
Товарная структура экспорта в страны дальнего зарубежья .....	430
Товарная структура экспорта в страны СНГ .....	431
Товарная структура импорта .....	432
Товарная структура импорта из стран дальнего зарубежья .....	432
Товарная структура импорта из стран СНГ .....	433
Внешняя торговля Костромской области основными товарами. Экспорт товаров .....	434
Внешняя торговля Костромской области основными товарами. Импорт товаров .....	438
Распределение экспорта основных товаров Костромской области по странам СНГ .....	442
Распределение импорта основных товаров в Костромскую область по странам СНГ ...	447
Удельный вес экспорта отдельных видов продукции и товаров в их производстве в Костромской области .....	452
Экспорт и импорт услуг .....	452
Структура экспорта услуг .....	453
Экспорт услуг по видам в страны дальнего зарубежья .....	453
Экспорт услуг по видам в страны СНГ .....	453
Структура импорта услуг .....	454
Импорт услуг по видам из стран дальнего зарубежья .....	455
Импорт услуг по видам из стран СНГ .....	455
Методологические пояснения .....	456

ОСНОВНЫЕ  
СОЦИАЛЬНО-ЭКОНОМИЧЕСКИЕ  
ХАРАКТЕРИСТИКИ  
КОСТРОМСКОЙ ОБЛАСТИ



1





**ОСНОВНЫЕ СОЦИАЛЬНО-ЭКОНОМИЧЕСКИЕ ПОКАЗАТЕЛИ <sup>1)</sup>**

	1995	2000	2005	2007	2008	2009	2010	2011
Естественный прирост, убыль (-) населения:								
<i>тыс. человек</i>	-7,3	-8,1	-8,1	-5,0	-4,7	-3,7	-3,8	-2,8
на 1000 человек населения <sup>2)</sup>	-9,2	-10,8	-11,3	-7,1	-6,7	-5,4	-5,6	-4,3
Среднегодовая численность занятых в экономике <sup>3)</sup> , <i>тыс. человек</i>	365,5	332,6	324,5	324,5	324,1	317,2	321,5	315,0
в том числе в организациях негосударственных форм собственности (без муниципальной) и в индивидуальном секторе	203,4	186,9	199,3	203,2	203,7	199,7	208,7	209,0
Численность безработных <sup>4)</sup> , <i>тыс. человек</i>	36,0	33,3	17,6	12,3	19,2	30,7	22,7	19,3
Численность безработных, зарегистрированных в органах государственной службы занятости (на конец года), <i>тыс. человек</i>	30,3	5,0	5,3	4,3	4,3	7,1	4,8	4,0
Среднедушевые денежные доходы населения <sup>2)</sup> , <i>руб. в месяц (1995г. – тыс.руб.)</i>	398,7	1438,9	4934,2	7711,4	9413,2	10463,9 <sup>5)</sup>	13036,4 <sup>5)</sup>	14572,3 <sup>6)</sup>
Среднедушевые денежные расходы населения <sup>2)</sup> , <i>руб. в месяц (1995г. – тыс.руб.)</i>	339,5	1239,2	4966,4	7189,2	9169,3	10153,7 <sup>5)</sup>	12229,6 <sup>5)</sup>	13879,6 <sup>6)</sup>
Среднемесячная номинальная начисленная заработная плата работников организаций, <i>руб. (1995г. – тыс.руб.)</i>	369,0	1508,3	5974,6	9058,1	11456,9	12447,1	13525,8	14890,5
Численность пенсионеров <sup>7)</sup> , <i>тыс. человек</i>	230,3	224,4	211,8	207,1	205,1	206,5	207,1	207,9
Средний размер назначенных месячных пенсий <sup>7)</sup> , (1995, 2000гг. – с учетом компенсации), <i>руб. (1995г. – тыс.руб.)</i>	220,1	821,7	2453,6	3525,7	4327,4	5852,6	7249,2	7863,3

Продолжение

	1995	2000	2005	2007	2008	2009	2010	2011
Валовой региональный продукт (в текущих основных ценах):								
всего, <i>млн.руб.</i> (1995г. – <i>млрд.руб.</i> )	5488,1	16662,2	44684,7	65700,4	81040,7	78920,7 <sup>5)</sup>	92291,4 <sup>6)</sup>	...
на душу населения <sup>2)</sup> , <i>руб.</i> (1995г. – <i>тыс.руб.</i> )	6936	21985	62650	93908	116659	114324 <sup>5)</sup>	137977 <sup>6)</sup>	...
Основные фонды в экономике (по полной учетной стоимости; на конец года), <i>млн.руб.</i> (1995г. – <i>млрд.руб.</i> )	30968	90668	189028	242020	263477	279921	295091	...
Ввод в действие основных фондов, <i>млн.руб.</i> (1995г. – <i>млрд.руб.</i> )	564	2609	10823	11495	11031	9590	11931	...
Объем промышленной продукции <sup>8)</sup> , <i>млн.руб.</i> (1995г. – <i>млрд.руб.</i> )	3532,7	13304,8	...	...	...	...	...	...
Объем отгруженных товаров собственного производства, выполненных работ и услуг собственными силами по видам экономической деятельности <sup>9)</sup> , <i>млн.руб.:</i>								
добыча полезных ископаемых	...	...	91,0	160,3	229,9	145,8	169,2	253,8
обрабатывающие производства	...	...	24826,9	50947,9	63379,2	49822,0	67454,3	81113,1
производство и распределение электроэнергии, газа и воды	...	...	13620,6	16441,2	20891,3	21174,5	24699,9	29509,2
Продукция сельского хозяйства <sup>10)</sup> , <i>млн.руб.</i> (1995г. – <i>млрд.руб.</i> )	1600,3	5082,7	8082,0	10371,6	12185,5	12553,2	13607,2	15264,0 <sup>6)</sup>
в том числе:								
продукция растениеводства	856,5	2239,7	3631,9	4785,0	5613,0	5625,2	6127,2	6430,9 <sup>6)</sup>
продукция животноводства	743,8	2843,0	4450,1	5586,6	6572,5	6928,0	7480,0	8833,1 <sup>6)</sup>
Объем работ, выполненных по виду экономической деятельности «Строительство» <sup>11)</sup> , <i>млн.руб.</i> (1995г. – <i>млрд.руб.</i> )	668,1	1758,5	3916,0	7991,2	9680,4	8416,9	8960,5 <sup>12)</sup>	8045,9 <sup>6)</sup>
Ввод в действие общей площади жилых домов, <i>тыс.кв.м</i>	162,1	157,1	116,7	140,4	149,0	180,4	151,4	156,4



	1995	2000	2005	2007	2008	2009	2010	2011
Сводный индекс цен строительной продукции (декабрь к декабрю предыдущего года), процентов	264,0	123,5	105,6	119,7	115,9	96,3	109,5	104,6
Индекс тарифов на грузовые перевозки (декабрь к декабрю предыдущего года), процентов	328,3	127,1	110,2	108,3	100,4	101,2	91,9	112,1
Внешнеторговый оборот <sup>19)</sup> (в фактически действовавших ценах), млн. долларов США	...	89,1	339,2	345,1	444,2	274,6	304,5	363,1
в том числе:								
экспорт	...	69,8	195,8	247,2	226,0	161,1	174,9	200,9
импорт	...	19,3	143,4	97,9	218,2	113,5	129,7	162,2

<sup>1)</sup> Данные в стоимостном выражении приведены в фактически действовавших ценах; с 2000г. – в масштабе цен, действующем с 1 января 1998г.

<sup>2)</sup> За 2005, 2007-2009гг. показатели рассчитаны с использованием численности населения без пересчетов от итогов ВПН-2010, за 2010, 2011гг. – с учетом окончательных итогов ВПН-2010.

<sup>3)</sup> По данным баланса трудовых ресурсов.

<sup>4)</sup> По материалам выборочных обследований населения по проблемам занятости (по методологии МОТ): 1995г. – на конец октября, 2000, 2005-2009гг. – по итогам ежеквартальных обследований в среднем за год, 2010, 2011гг. – по итогам ежемесячных обследований в среднем за год.

<sup>5)</sup> Данные утверждены Росстатом.

<sup>6)</sup> Предварительные данные.

<sup>7)</sup> 1995, 2000гг. – состоящих на учете в органах социальной защиты населения, с 2005г. – в отделении Пенсионного фонда Российской Федерации по Костромской области. Данные за 2007, 2008, 2010гг. приведены по состоянию на 1 января года, следующего за отчетным; за остальные годы – по состоянию на конец отчетного года.

<sup>8)</sup> 1995, 2000гг. – в структуре ОКОНХ.

<sup>9)</sup> 2005-2011гг. – в структуре ОКВЭД.

<sup>10)</sup> 1995г. – в структуре ОКОНХ, с 2000г. – в структуре ОКВЭД; с 2000г. данные пересчитаны от итогов Всероссийской сельскохозяйственной переписи 2006г.

<sup>11)</sup> 1995г. – объем работ, выполненных по договорам строительного подряда; 2000г. приведены данные, полученные при ретроспективном пересчете показателя «Объем работ, выполненных по договорам строительного подряда».

<sup>12)</sup> Данные уточнены по годовому расчету «Объем работ, выполненных собственными силами по виду экономической деятельности «Строительство».

<sup>13)</sup> За 2005, 2007-2011гг. включены объемы по пассажирообороту автобусов, находящихся в собственности физических лиц, привлеченных к работе на маршрутах общего пользования.

<sup>14)</sup> До 2006г. с учетом внутренних оборотов; с 2006г. – в соответствии с указаниями Министерства финансов Российской Федерации – без учета внутренних оборотов.

<sup>15)</sup> Расчет осуществлен исходя из утвержденного Росстатом объема ВРП.

<sup>16)</sup> Данные годовой бухгалтерской отчетности (кроме банков, страховых организаций, религиозных обществ, бюджетных учреждений и организаций, применяющих упрощенную систему налогообложения, учета и отчетности).

<sup>17)</sup> С 2000г. по методологии расчета, принятой Центральным банком РФ в 1996г., по банковской системе в целом в рублях и иностранной валюте.

<sup>18)</sup> По видам экономической деятельности «Добыча полезных ископаемых», «Обрабатывающие производства», «Производство и распределение электроэнергии, газа и воды».

<sup>19)</sup> Данные Федеральной таможенной службы РФ по участникам внешнеторговой деятельности, зарегистрированным на территории Костромской области.

**ДИНАМИКА ОСНОВНЫХ СОЦИАЛЬНО-ЭКОНОМИЧЕСКИХ ПОКАЗАТЕЛЕЙ**  
(стоимостные показатели в сопоставимых ценах; в процентах к предыдущему году)

	1995	2000	2005	2007	2008	2009	2010	2011
Среднегодовая численность занятых в экономике	98	99	99,7	100,1	99,9	97,9	101,3	98,0
Численность безработных <sup>1)</sup>	97	84	81	66	в1,6р.	в1,6р.	74	85
Численность пенсионеров <sup>2)</sup>	100,8	99,2	99,1	99,3	99,1	100,7	100,3	100,4
Реальные располагаемые денежные доходы населения	87,2	113,7	114,5	109,2	104,6	99,5 <sup>3)</sup>	113,5 <sup>3)</sup>	101,9 <sup>4)</sup>
Среднемесячная реальная начисленная заработная плата работников организаций (с учетом индекса потребительских цен)	77	111	113	113	110	97	101	101
Реальный размер назначенных месячных пенсий, (1995, 2000гг. – с учетом компенсации) <sup>2)</sup>	81	134	114	114	107	124	111	104
Валовой региональный продукт	...	107	104	106	104	90	106	...
Основные фонды по полной учетной стоимости (на конец года) <sup>5)</sup>	132	92	100,1	101	100,4	101	101	...
Ввод в действие основных фондов <sup>6)</sup>	92	105	118	56	86	76	121	...
Промышленное производство <sup>7)</sup>	85	108	109	106	100,2	84	115	108
Продукция сельского хозяйства в хозяйствах всех категорий – всего <sup>8)</sup>	107	103	99	99	98	102	89	115 <sup>4)</sup>
продукция растениеводства	129	109	103	100,3	99	107	78	132 <sup>4)</sup>
продукция животноводства	95	98	95	98	98	98	99	102 <sup>4)</sup>
Ввод в действие общей площади жилых домов	86	106	143	128	106	121	84	103
Грузооборот транспорта на коммерческой основе	106	111	98	106	110	103	83	101
Пассажирооборот транспорта общего пользования <sup>9)</sup>	90	110	99	86	102	85	92	99
Оборот розничной торговли	94	109	107	117	115	95	114 <sup>3)</sup>	112
Платные услуги населению	73	103	115	114	103	99	122 <sup>3)</sup>	103

Продолжение

	1995	2000	2005	2007	2008	2009	2010	2011
Сальдированный финансовый результат деятельности организаций (прибыль минус убыток) в фактически действовавших ценах (по сопоставимому кругу организаций соответствующих лет) <sup>10)</sup>	...	в2,1р.	116	в1,8р.	102	21	в2,7р.	108
Кредитные вложения в экономику (на конец года) <sup>11)</sup>	104	в1,9р.	в1,5р.	в2,0р.	124	101	137	134
Инвестиции в основной капитал	78	115	105	93	103	67	125 <sup>3)</sup>	94 <sup>4)</sup>
Внешнеторговый оборот (в фактически действовавших ценах) <sup>12)</sup>	...	116	103	104	129	62	111	119

<sup>1)</sup> По материалам выборочных обследований населения по проблемам занятости (по методологии МОТ): 1995г. – на конец октября; 2000г., 2005-2009гг. – по итогам ежеквартальных обследований в среднем за год, 2010, 2011гг. – по итогам ежемесячных обследований в среднем за год.

<sup>2)</sup> 1995, 2000гг. – состоящих на учете в органах социальной защиты населения, с 2005г. – в отделении Пенсионного фонда Российской Федерации по Костромской области. Данные за 2007, 2008, 2010, 2011гг. приведены по состоянию на 1 января года, следующего за отчетным; за остальные годы – по состоянию на конец отчетного года.

<sup>3)</sup> Данные утверждены Росстатом.

<sup>4)</sup> Предварительные данные.

<sup>5)</sup> В ценах 2000г.

<sup>6)</sup> С 2005г. в качестве постоянных цен приняты цены 2000г. (ранее – цены 1990г.).

<sup>7)</sup> Агрегированный индекс производства по видам экономической деятельности «Добыча полезных ископаемых», «Обрабатывающие производства», «Производство и распределение электроэнергии, газа и воды».

<sup>8)</sup> 1995г. – в структуре ОКОНХ, с 2000г. – в структуре ОКВЭД; с 2000г. данные пересчитаны от итогов Всероссийской сельскохозяйственной переписи 2006г.

<sup>9)</sup> За 2005, 2007-2011гг. включены объемы по пассажирообороту автобусов, находящихся в собственности физических лиц, привлеченных к работе на маршрутах общего пользования.

<sup>10)</sup> Данные годовой бухгалтерской отчетности (кроме банков, страховых организаций, религиозных обществ, бюджетных учреждений и организаций, применяющих упрощенную систему налогообложения, учета и отчетности).

<sup>11)</sup> С 2000г. по методологии расчета, принятой Центральным банком РФ в 1996г., по банковской системе в целом в рублях и иностранной валюте.

<sup>12)</sup> Данные Федеральной таможенной службы РФ по участникам внешнеторговой деятельности, зарегистрированным на территории Костромской области.



# НАСЕЛЕНИЕ

*Численность и состав  
населения*

*Распределение городских  
и сельских населенных пунктов  
по числу жителей*

*Показатели естественного  
движения населения*

*Миграция*



В разделе содержатся данные о численности и возрастном составе населения, естественном движении и миграции населения, а также группировки городских и сельских населенных пунктов по численности населения.

В таблицах с численностью населения приведены данные по переписям населения: 1959 и 1970гг. – на 15 января; 1979г. – на 17 января; 1989г. – на 12 января, 2002г. – на 9 октября; 2010г. – на 14 октября (окончательные итоги ВПН-2010); 2011, 2012гг. – оценка на 1 января.

Данные за 1959г. – наличное население, за 1970, 1979, 1989, 2002 и последующие годы – постоянное население.

## ЧИСЛЕННОСТЬ И СОСТАВ НАСЕЛЕНИЯ <sup>1)</sup>

### ЧИСЛЕННОСТЬ НАСЕЛЕНИЯ

Годы	Все население, человек	в том числе		В общей численности населения, процентов	
		городское	сельское	городское	сельское
1959	921230	366429	554801	39,8	60,2
1970	867895	462387	405508	53,3	46,7
1979	802420	509837	292583	63,5	36,5
1989	804296	551715	252581	68,6	31,4
2002	736641	496145	240496	67,4	32,6
2010	667562	466689	200873	69,9	30,1
2011	666391	466219	200172	70,0	30,0
2012	661764	464640	197124	70,2	29,8

### ЧИСЛЕННОСТЬ МУЖЧИН И ЖЕНЩИН

Годы	Все население, человек	в том числе		В общей численности населения, процентов	
		мужчины	женщины	мужчины	женщины
1959	921230	397722	523508	43,2	56,8
1970	867895	385070	482825	44,4	55,6
1979	802420	356713	445707	44,4	55,6
1989	804296	368930	435366	45,9	54,1
2002	736641	337074	399567	45,8	54,2
2010	667562	304103	363459	45,6	54,4
2011	666391	303553	362838	45,6	54,4

<sup>1)</sup> Данные о численности населения приведены на даты переписей населения; 2010г. – с учетом окончательных итогов ВПН-2010; 2011, 2012гг. – оценка на 1 января.







Продолжение

Возраст	2010			2011		
	Оба пола	Муж- чины	Жен- щины	Оба пола	Муж- чины	Жен- щины
<b>Городское население</b>	<b>466689</b>	<b>209677</b>	<b>257012</b>	<b>466219</b>	<b>209441</b>	<b>256778</b>
в том числе в возрасте, лет:						
0-4	26298	13395	12903	26460	13488	12972
5-9	23159	11778	11381	23341	11863	11478
10-14	19824	9999	9825	19870	10063	9807
15-19	24853	12647	12206	24341	12335	12006
20-24	37478	19227	18251	37106	19064	18042
25-29	39376	19600	19776	39403	19625	19778
30-34	35903	17661	18242	35887	17623	18264
35-39	32512	15463	17049	32712	15591	17121
40-44	28782	13537	15245	28789	13515	15274
45-49	34574	15823	18751	33999	15607	18392
50-54	38957	17134	21823	39034	17118	21916
55-59	34382	14397	19985	34510	14448	20062
60-64	26724	10866	15858	27402	11116	16286
65-69	12830	4534	8296	12386	4403	7983
70 лет и старше	50976	13593	37383	50979	13582	37397
возраст не указан	61	23	38	-	-	-
Из общей численности население в возрасте:						
моложе трудоспособного	73511	37323	36188	73775	37446	36329
трудоспособном	282602	143338	139264	281615	142894	138721
старше трудоспособного	110515	28993	81522	110829	29101	81728

Продолжение

Возраст	1989			2002		
	Оба пола	Муж- чины	Жен- щины	Оба пола	Муж- чины	Жен- щины
<b>Сельское население</b>	<b>252581</b>	<b>116281</b>	<b>136300</b>	<b>240496</b>	<b>112513</b>	<b>127983</b>
в том числе в возрасте, лет:						
0-4	20670	10488	10182	9485	4875	4610
5-9	18316	9330	8986	10852	5570	5282
10-14	15893	8066	7827	18917	9825	9092
15-19	10661	5811	4850	17503	9079	8424
20-24	14165	7289	6876	14335	7441	6894
25-29	19854	10929	8925	13026	6474	6552
30-34	19992	10921	9071	13025	6425	6600
35-39	16340	9070	7270	16420	8314	8106
40-44	8835	4854	3981	22401	11757	10644
45-49	12049	6063	5986	20292	10495	9797
50-54	17074	8674	8400	16195	8306	7889
55-59	20640	9357	11283	7230	3509	3721
60-64	20331	7463	12868	14903	6284	8619
65-69	12603	3472	9131	14545	5960	8585
70 лет и старше	25156	4494	20662	31323	8183	23140
возраст не указан	2	-	2	44	16	28
Из общей численности население в возрасте:						
моложе трудоспособного	57366	29129	28237	43872	22682	21190
трудоспособном	125840	71723	54117	132088	69388	62700
старше трудоспособного	69373	15429	53944	64492	20427	44065





	Городское население					
	1970	1979	1989	2002	2010	2011 <sup>1)</sup>
<b>Российская Федерация</b>	<b>1183</b>	<b>1170</b>	<b>1145</b>	<b>1165</b>	<b>1189</b>	<b>1189</b>
<b>Центральный федеральный округ</b>	<b>1241</b>	<b>1225</b>	<b>1198</b>	<b>1166</b>	<b>1198</b>	<b>1198</b>
Белгородская область	1196	1168	1151	1175	1185	1184
Брянская область	1217	1185	1157	1199	1220	1220
Владимирская область	1267	1232	1190	1213	1237	1237
Воронежская область	1201	1208	1169	1196	1213	1212
Ивановская область	1332	1321	1244	1251	1274	1274
Калужская область	1136	1169	1154	1192	1200	1200
<b>Костромская область</b>	<b>1224</b>	<b>1228</b>	<b>1184</b>	<b>1209</b>	<b>1226</b>	<b>1226</b>
Курская область	1220	1183	1168	1200	1231	1231
Липецкая область	1160	1141	1140	1182	1207	1207
Московская область	1221	1207	1198	1186	1185	1185
Орловская область	1226	1182	1177	1209	1244	1244
Рязанская область	1196	1160	1159	1188	1212	1213
Смоленская область	1236	1201	1161	1217	1228	1228
Тамбовская область	1226	1233	1195	1221	1227	1227
Тверская область	1268	1229	1202	1245	1249	1249
Тульская область	1202	1220	1200	1229	1253	1253
Ярославская область	1271	1229	1194	1223	1258	1258
г. Москва	1272	1261	1229	1097	1169	1169

Продолжение

	Сельское население					
	1970	1979	1989	2002	2010	2011 <sup>1)</sup>
<b>Российская Федерация</b>	<b>1218</b>	<b>1183</b>	<b>1125</b>	<b>1099</b>	<b>1094</b>	<b>1093</b>
<b>Центральный федеральный округ</b>	<b>1315</b>	<b>1299</b>	<b>1227</b>	<b>1164</b>	<b>1137</b>	<b>1137</b>
Белгородская область	1353	1322	1295	1188	1151	1151
Брянская область	1316	1329	1259	1171	1138	1138
Владимирская область	1335	1311	1243	1192	1166	1165
Воронежская область	1319	1292	1244	1169	1150	1149
Ивановская область	1346	1280	1176	1133	1094	1094
Калужская область	1345	1294	1210	1180	1115	1113
<b>Костромская область</b>	<b>1288</b>	<b>1288</b>	<b>1172</b>	<b>1137</b>	<b>1127</b>	<b>1127</b>
Курская область	1280	1264	1224	1170	1162	1162
Липецкая область	1332	1315	1240	1180	1166	1166
Московская область	1241	1257	1198	1142	1109	1108
Орловская область	1284	1286	1197	1165	1162	1162
Рязанская область	1332	1345	1252	1192	1171	1170
Смоленская область	1371	1309	1230	1156	1122	1121
Тамбовская область	1275	1246	1196	1140	1122	1121
Тверская область	1439	1449	1265	1161	1121	1119
Тульская область	1298	1273	1216	1178	1148	1147
Ярославская область	1389	1336	1216	1170	1161	1160
г. Москва	1149	1237	1388	-	-	-

<sup>1)</sup> На 1 января 2011г.







## СМЕРТНОСТЬ ПО ОСНОВНЫМ КЛАССАМ ПРИЧИН СМЕРТИ

	1995	2000	2005	2006	2007	2008	2009	2010	2011
<b>Человек</b>									
<b>Умершие от всех причин</b>	<b>13685</b>	<b>14301</b>	<b>15004</b>	<b>13348</b>	<b>12434</b>	<b>12537</b>	<b>11900</b>	<b>11861</b>	<b>11001</b>
в том числе от:									
инфекционных и паразитарных болезней	85	111	95	81	68	61	57	51	78
новообразований	1853	1712	1644	1532	1555	1484	1480	1468	1478
болезней системы кровообращения	6639	7998	8724	7760	7408	7437	7297	7360	6671
болезней органов дыхания	628	599	546	464	391	364	403	380	395
болезней органов пищеварения	314	305	575	484	442	557	492	515	433
внешних причин смерти	2114	2015	1948	1654	1422	1340	1178	1178	1108
из них от:									
случайных отравлений алкоголем	416	403	484	369	284	271	211	192	156
всех видов транспортных несчастных случаев	147	202	208	210	170	161	134	108	125
самоубийств	395	407	277	230	237	198	207	158	147
убийств	182	171	130	115	98	92	78	61	64
<b>На 100 000 человек населения <sup>1)</sup></b>									
<b>Умершие от всех причин</b>	<b>1729,4</b>	<b>1886,8</b>	<b>2103,6</b>	<b>1891,7</b>	<b>1777,2</b>	<b>1804,7</b>	<b>1723,8</b>	<b>1773,2</b>	<b>1656,6</b>
в том числе от:									
инфекционных и паразитарных болезней	10,7	14,6	13,3	11,5	9,7	8,8	8,3	7,6	11,7
новообразований	234,2	225,9	230,5	217,1	222,3	213,6	214,4	219,5	222,6
болезней системы кровообращения	839,0	1055,2	1223,1	1099,8	1058,9	1070,6	1057,0	1100,3	1004,6
болезней органов дыхания	79,4	79,0	76,6	65,8	55,9	52,4	58,4	56,8	59,5
болезней органов пищеварения	39,7	40,2	80,6	68,6	63,2	80,2	71,3	77,0	65,2
внешних причин смерти	267,2	265,9	273,1	234,4	203,3	192,9	170,6	176,1	166,8
из них от:									
случайных отравлений алкоголем	52,6	53,2	67,9	52,2	40,6	39,0	30,6	28,7	23,5
всех видов транспортных несчастных случаев	18,6	26,7	29,2	29,8	24,3	23,2	19,4	16,1	18,8
самоубийств	49,9	53,7	38,8	32,6	33,9	28,5	30,0	23,6	22,1
убийств	23,0	22,6	18,2	16,3	14,0	13,2	11,3	9,1	9,6

<sup>1)</sup> За 2005-2009гг. показатели рассчитаны с использованием численности населения без пересчетов от итогов ВПН-2010, за 2010, 2011гг. – с учетом окончательных итогов ВПН-2010.

### МЛАДЕНЧЕСКАЯ СМЕРТНОСТЬ

Годы	Умершие в возрасте до 1 года					
	всего, человек	в том числе		на 1000 ро- дившихся живыми	в том числе	
		мальчики	девочки		мальчики	девочки
1995	130	78	52	20,1	24,2	16,5
2000	85	46	39	13,8	14,7	12,8
2005	87	46	41	12,5	13,1	12,0
2006	102	53	49	14,5	14,6	14,3
2007	65	45	20	8,8	11,7	5,5
2008	83	50	33	10,7	12,5	8,6
2009	84	53	31	10,4	12,5	7,9
2010	52	37	15	6,4	9,0	3,7
2011	60	27	33	7,4	6,3	8,5

### МЛАДЕНЧЕСКАЯ СМЕРТНОСТЬ ПО ОСНОВНЫМ КЛАССАМ ПРИЧИН СМЕРТИ

	1995	2000	2005	2006	2007	2008	2009	2010	2011
<b>Человек</b>									
<b>Умершие в возрасте до 1 года от всех причин</b>	<b>130</b>	<b>85</b>	<b>87</b>	<b>102</b>	<b>65</b>	<b>83</b>	<b>84</b>	<b>52</b>	<b>60</b>
в том числе от:									
инфекционных и паразитарных болезней	7	5	1	2	1	2	-	1	4
болезней органов дыхания	15	22	14	9	10	5	8	7	7
болезней органов пищеварения	1	1	-	-	-	-	1	-	-
врожденных аномалий (пороков развития)	20	12	20	17	14	17	21	10	21
отдельных состояний, возникающих в перинатальном периоде	61	35	37	52	28	44	35	27	17
внешних причин смерти	9	4	2	5	2	2	6	2	4
<b>На 10 000 родившихся живыми</b>									
<b>Умершие в возрасте до 1 года от всех причин</b>	<b>201,4</b>	<b>138,2</b>	<b>124,5</b>	<b>144,6</b>	<b>87,8</b>	<b>106,5</b>	<b>103,6</b>	<b>64,1</b>	<b>73,6</b>
в том числе от:									
инфекционных и паразитарных болезней	10,8	8,1	1,4	2,8	1,4	2,6	-	1,2	4,9
болезней органов дыхания	23,2	35,8	20,0	12,8	13,5	6,4	9,9	8,6	8,6
болезней органов пищеварения	1,5	1,6	-	-	-	-	1,2	-	-
врожденных аномалий (пороков развития)	31,0	19,5	28,6	24,1	18,9	21,8	25,9	12,3	25,8
отдельных состояний, возникающих в перинатальном периоде	94,5	56,9	52,9	73,7	37,8	56,5	43,2	33,3	20,9
внешних причин смерти	13,9	6,5	2,9	7,1	2,7	2,6	7,4	2,5	4,9





В таблицах с данными о численности населения по основным возрастным группам к населению моложе трудоспособного возраста относятся дети и подростки до 16 лет; трудоспособного возраста – мужчины 16-59 лет, женщины 16-54 года; старше трудоспособного возраста – мужчины 60 лет и старше, женщины 55 лет и старше.

**Сведения о рождениях, смертях, браках, разводах** получают на основании ежегодной статистической разработки данных, содержащихся в актовых записях соответственно о рождении, смерти, заключении и расторжении брака, составляемых органами записи актов гражданского состояния. В число родившихся включены только родившиеся живыми.

Источником информации **о причинах смерти** являются записи в медицинских свидетельствах о смерти, составляемых врачом (или в фельдшерских справках, составляемых фельдшером) относительно заболевания, несчастного случая, убийства, самоубийства и другого внешнего воздействия, послуживших причиной смерти. Эти документы вместе с актовыми записями о смерти направляются для разработки в органы государственной статистики.

**Общие коэффициенты рождаемости и смертности** – отношение соответственно числа родившихся (живыми) и числа умерших в течение календарного года к среднегодовой численности населения, исчисляются в промилле (на 1000 человек населения).

**Коэффициент естественного прироста** – разность общих коэффициентов рождаемости и смертности. Исчисляется в промилле (на 1000 человек населения).

**Общие коэффициенты брачности и разводимости** – отношение числа заключенных и расторгнутых в течение календарного года браков к среднегодовой численности населения, исчисляются в промилле (на 1000 человек населения).

**Коэффициент младенческой смертности** исчисляется как сумма двух составляющих, первая из которых – отношение числа умерших в возрасте до 1 года из поколения, родившегося в том году, для которого исчисляется коэффициент, к общему числу родившихся в том же году; а вторая – отношение числа умерших в возрасте до одного года из поколения, родившегося в предыдущем году, к общему числу родившихся в предыдущем году. Исчисляется в промилле (на 1000 родившихся живыми).

**Коэффициенты смертности по причинам смерти** – отношение числа умерших от указанных причин смерти к среднегодовой численности населения по текущей оценке. В отличие от общих коэффициентов смертности они рассчитаны не на 1000 человек, а на 100 000 человек населения.

Для развернутой (полной) характеристики демографической ситуации наряду с общими коэффициентами используются и специальные коэффициенты, приведенные ниже.

Данные **о миграции** получены в результате разработки поступающих от органов внутренних дел документов статистического учета прибытия и убытия, которые составляются при регистрации населения по месту жительства.

Понятие «прибывшие» и «выбывшие» характеризуют миграцию с некоторой условностью, так как одно и то же лицо может в течение года менять место постоянного жительства не один раз.

С 2011г. в статистический учет миграции населения включены также лица, зарегистрированные по месту пребывания на срок 9 месяцев и более.

**Коэффициент миграционного прироста** вычислен как отношение миграционного прироста к среднегодовой численности постоянного населения по текущей оценке, исчисляются в промилле (на 1000 человек населения).

# Т Р У Д

*Занятость и безработица*

*Прием и выбытие работников,  
использование рабочего  
времени*

*Условия труда,  
производственный травматизм*







**СРЕДНЕГОДОВАЯ ЧИСЛЕННОСТЬ ЗАНЯТЫХ В ЭКОНОМИКЕ  
ПО ВИДАМ ЭКОНОМИЧЕСКОЙ ДЕЯТЕЛЬНОСТИ** <sup>1), 2)</sup>

	2000	2005	2007	2008	2009
<b>Тысяч человек</b>					
<b>Всего в экономике</b>	<b>332,6</b>	<b>324,5</b>	<b>324,5</b>	<b>324,1</b>	<b>317,2</b>
Сельское хозяйство, охота и лесное хозяйство	52,2	39,4	37,6	35,4	34,9
Рыболовство, рыбоводство	0,0	0,1	0,1	0,1	0,1
Добыча полезных ископаемых	1,1	0,4	0,4	0,4	0,4
Обрабатывающие производства	63,9	67,1	68,0	64,1	58,8
Производство и распределение электроэнергии, газа и воды	14,8	12,5	12,0	11,1	10,8
Строительство	19,8	18,5	18,0	18,1	18,1
Оптовая и розничная торговля; ремонт автотранспортных средств, мотоциклов, бытовых изделий и предметов личного пользования	45,0	47,1	47,1	50,6	50,4
Гостиницы и рестораны	3,7	5,2	5,0	5,6	5,0
Транспорт и связь	24,1	24,0	23,2	22,4	21,7
Финансовая деятельность	2,8	3,2	3,8	4,3	4,4
Операции с недвижимым имуществом, аренда и предоставление услуг	11,3	12,6	16,7	17,7	17,4
Государственное управление и обеспечение военной безопасности; социальное страхование	20,6	23,7	23,7	24,7	24,7
Образование	34,6	32,3	31,5	32,2	32,2
Здравоохранение и предоставление социальных услуг	26,3	26,7	25,0	25,0	25,5
Предоставление прочих коммунальных, социальных и персональных услуг	12,4	11,5	11,9	12,0	12,7
Деятельность домашних хозяйств	0,0	0,2	0,4	0,3	0,3
<b>В процентах к итогу</b>					
<b>Всего в экономике</b>	<b>100</b>	<b>100</b>	<b>100</b>	<b>100</b>	<b>100</b>
Сельское хозяйство, охота и лесное хозяйство	15,7	12,2	11,6	10,9	11,0
Рыболовство, рыбоводство	0,0	0,0	0,0	0,0	0,0
Добыча полезных ископаемых	0,3	0,1	0,1	0,1	0,1
Обрабатывающие производства	19,2	20,7	21,0	19,8	18,5
Производство и распределение электроэнергии, газа и воды	4,5	3,9	3,7	3,4	3,4
Строительство	6,0	5,7	5,6	5,6	5,7
Оптовая и розничная торговля; ремонт автотранспортных средств, мотоциклов, бытовых изделий и предметов личного пользования	13,5	14,5	14,5	15,6	15,9
Гостиницы и рестораны	1,1	1,6	1,5	1,7	1,6
Транспорт и связь	7,3	7,4	7,1	6,9	6,9
Финансовая деятельность	0,8	1,0	1,2	1,4	1,4
Операции с недвижимым имуществом, аренда и предоставление услуг	3,4	3,9	5,1	5,5	5,5
Государственное управление и обеспечение военной безопасности; социальное страхование	6,2	7,3	7,3	7,7	7,8
Образование	10,4	10,0	9,7	9,9	10,1
Здравоохранение и предоставление социальных услуг	7,9	8,2	7,7	7,7	8,0
Предоставление прочих коммунальных, социальных и персональных услуг	3,7	3,5	3,7	3,7	4,0
Деятельность домашних хозяйств	0,0	0,0	0,2	0,1	0,1

<sup>1)</sup> По данным баланса трудовых ресурсов; 2000г. – по данным ретроспективного пересчета динамических рядов из структуры отраслей экономики в структуру видов экономической деятельности.

<sup>2)</sup> Данные рассчитаны по фактически выполняемым работниками видам экономической деятельности.

**СРЕДНЕГОДОВАЯ ЧИСЛЕННОСТЬ ЗАНЯТЫХ В ЭКОНОМИКЕ  
ПО ОСНОВНЫМ ВИДАМ ЭКОНОМИЧЕСКОЙ ДЕЯТЕЛЬНОСТИ <sup>1)</sup>**

	2009	2010	2011
<b>Тысяч человек</b>			
<b>Всего в экономике</b>	<b>317,2</b>	<b>321,5</b>	<b>315,0</b>
Сельское хозяйство, охота и лесное хозяйство	35,4	36,6	36,5
Рыболовство, рыбоводство	0,1	0,2	0,2
Добыча полезных ископаемых	0,3	0,3	0,4
Обрабатывающие производства	58,9	63,6	62,7
Производство и распределение электроэнергии, газа и воды	11,3	12,4	12,4
Строительство	18,6	19,3	19,1
Оптовая и розничная торговля; ремонт автотранспортных средств, мотоциклов, бытовых изделий и предметов личного пользования	50,5	50,5	50,1
Гостиницы и рестораны	4,0	4,2	4,6
Транспорт и связь	21,4	21,1	20,5
Финансовая деятельность	4,3	4,5	4,0
Операции с недвижимым имуществом, аренда и предоставление услуг	17,5	18,1	17,2
Государственное управление и обеспечение военной безопасности; социальное страхование	25,2	23,8	22,4
Образование	32,9	32,0	30,5
Здравоохранение и предоставление социальных услуг	25,1	24,0	23,1
Предоставление прочих коммунальных, социальных и персональных услуг	11,4	10,7	11,0
Деятельность домашних хозяйств	0,3	0,2	0,3
<b>В процентах к итогу</b>			
<b>Всего в экономике</b>	<b>100</b>	<b>100</b>	<b>100</b>
Сельское хозяйство, охота и лесное хозяйство	11,2	11,4	11,6
Рыболовство, рыбоводство	0,0	0,1	0,1
Добыча полезных ископаемых	0,1	0,1	0,1
Обрабатывающие производства	18,5	19,7	19,9
Производство и распределение электроэнергии, газа и воды	3,6	3,9	3,9
Строительство	5,9	6,0	6,1
Оптовая и розничная торговля; ремонт автотранспортных средств, мотоциклов, бытовых изделий и предметов личного пользования	15,8	15,7	15,9
Гостиницы и рестораны	1,3	1,3	1,4
Транспорт и связь	6,8	6,6	6,5
Финансовая деятельность	1,4	1,4	1,3
Операции с недвижимым имуществом, аренда и предоставление услуг	5,5	5,6	5,5
Государственное управление и обеспечение военной безопасности; социальное страхование	7,9	7,4	7,1
Образование	10,4	9,9	9,7
Здравоохранение и предоставление социальных услуг	7,9	7,5	7,3
Предоставление прочих коммунальных, социальных и персональных услуг	3,6	3,3	3,5
Деятельность домашних хозяйств	0,1	0,1	0,1

<sup>1)</sup> С 2010г. расчет данных баланса трудовых ресурсов осуществляется в соответствии с основным видом деятельности организаций. Ранее расчет производился по фактически осуществляемым видам экономической деятельности. Данные за 2009г. приведены по итогам ретроспективного пересчета показателей баланса трудовых ресурсов по основным видам экономической деятельности.





Продолжение

	2000	2005	2007	2008	2009	2010	2011
<b>В процентах к итогу</b>							
<b>Добыча полезных ископаемых</b>	<b>100</b>	<b>100</b>	<b>100</b>	<b>100</b>	<b>100</b>	<b>100</b>	<b>100</b>
в том числе:							
добыча топливно-энергетических полезных ископаемых	31,6	39,9	32,0	28,3	27,0	31,2	31,3
добыча полезных ископаемых, кроме топливно-энергетических	68,4	60,1	68,0	71,7	73,0	68,8	68,7
<b>Обрабатывающие производства</b>	<b>100</b>	<b>100</b>	<b>100</b>	<b>100</b>	<b>100</b>	<b>100</b>	<b>100</b>
в том числе:							
производство пищевых продуктов, включая напитки, и табака	12,3	10,0	9,5	9,1	10,9	11,4	9,8
текстильное и швейное производство	16,3	13,5	11,9	10,4	9,7	9,7	9,2
производство кожи, изделий из кожи и производство обуви	0,6	1,6	1,2	1,6	2,1	1,7	1,6
обработка древесины и производство изделий из дерева	17,7	17,5	16,5	15,5	14,6	14,8	14,6
целлюлозно-бумажное производство; издательская и полиграфическая деятельность	3,7	4,2	3,8	3,8	4,0	4,1	3,5
химическое производство	2,7	3,6	3,0	3,2	3,8	3,5	3,4
производство резиновых и пластмассовых изделий	0,3	0,4	1,6	2,5	1,2	1,3	1,1
производство прочих неметаллических минеральных продуктов	5,2	4,8	4,3	4,3	4,7	5,4	6,0
металлургическое производство и производство готовых металлических изделий	2,5	6,3	8,3	9,1	9,4	8,8	7,1
производство машин и оборудования	19,9	13,8	15,0	14,1	13,2	10,9	11,5
производство электрооборудования, электронного и оптического оборудования	2,4	2,8	2,6	2,8	2,6	2,4	5,4
производство транспортных средств и оборудования	12,3	12,1	10,3	8,3	7,9	8,3	7,6
прочие производства	4,2	9,4	12,0	15,3	15,9	17,7	19,2
<b>Производство и распределение электроэнергии, газа и воды</b>	<b>100</b>	<b>100</b>	<b>100</b>	<b>100</b>	<b>100</b>	<b>100</b>	<b>100</b>
в том числе:							
производство, передача и распределение электроэнергии, газа, пара и горячей воды	...	86,4	86,1	87,0	87,2	87,9	87,3
из них:							
производство, передача и распределение электроэнергии, газа, пара и горячей воды	...	36,2	34,4	34,6	35,8	36,8	37,6
производство и распределение газообразного топлива	...	10,2	10,8	11,8	11,3	11,5	11,7
производство, передача и распределение пара и горячей воды (тепловой энергии)	...	40,0	40,9	40,6	40,1	39,6	38,0
сбор, очистка и распределение воды	...	13,6	13,9	13,0	12,8	12,1	12,7

<sup>1)</sup> К промышленному производству относятся виды экономической деятельности: «Добыча полезных ископаемых», «Обрабатывающие производства», «Производство и распределение электроэнергии, газа и воды».

<sup>2)</sup> По организациям, не относящимся к субъектам малого предпринимательства, и малым предприятиям.

<sup>3)</sup> 2000г. по данным ретроспективного пересчета динамических рядов из структуры отраслей экономики в структуру видов экономической деятельности.

**РАСПРЕДЕЛЕНИЕ ЧИСЛЕННОСТИ ЗАНЯТЫХ В ЭКОНОМИКЕ  
ПО СТАТУСУ ЗАНЯТОСТИ <sup>1)</sup>**  
(тысяч человек)

	1995	2000	2005	2007	2008	2009	2010	2011
<b>Всего</b>								
<b>Все занятое население</b>	<b>342,9</b>	<b>346,9</b>	<b>349,4</b>	<b>364,5</b>	<b>357,7</b>	<b>340,9</b>	<b>345,5</b>	<b>345,3</b>
в том числе:								
работавшие по найму	324,2	305,7	324,8	346,7	334,5	315,8	324,7	323,3
работавшие не по найму	18,7	41,1	24,7	17,8	23,2	25,2	20,8	22,0
работодатели	3,4	3,9	6,8	5,5	9,9	5,6	5,6	5,3
самостоятельно занятые	9,6	26,6	10,5	12,3	12,3	17,5	12,2	16,0
члены производственных кооперативов	5,9	10,6	7,3	-	0,7	1,6	1,4	0,5
помогающие на семейном предприятии	-	0,1	-	-	0,2	0,4	1,6	0,2
<b>Мужчины</b>								
<b>Все занятое население</b>	<b>178,2</b>	<b>177,0</b>	<b>177,4</b>	<b>181,4</b>	<b>178,6</b>	<b>171,0</b>	<b>171,2</b>	<b>170,6</b>
в том числе:								
работавшие по найму	167,6	157,4	162,1	172,9	165,4	156,7	159,3	158,8
работавшие не по найму	10,7	19,6	15,4	8,5	13,2	14,4	12,0	11,7
работодатели	2,7	2,0	5,0	3,2	6,6	4,4	3,8	3,4
самостоятельно занятые	6,7	11,1	6,5	5,3	6,3	9,0	6,5	7,9
члены производственных кооперативов	1,3	6,4	3,9	-	0,4	0,9	1,0	0,3
помогающие на семейном предприятии	-	0,1	-	-	-	0,1	0,6	0,1
<b>Женщины</b>								
<b>Все занятое население</b>	<b>164,7</b>	<b>169,9</b>	<b>172,0</b>	<b>183,1</b>	<b>179,1</b>	<b>169,9</b>	<b>174,3</b>	<b>174,7</b>
в том числе:								
работавшие по найму	156,6	148,4	162,7	173,8	169,1	159,1	165,4	164,5
работавшие не по найму	8,0	21,6	9,3	9,3	10,0	10,8	8,8	10,3
работодатели	0,8	1,9	1,8	2,3	3,4	1,3	1,7	1,8
самостоятельно занятые	2,7	15,5	4,0	7,0	6,0	8,5	5,7	8,1
члены производственных кооперативов	4,6	4,2	3,4	-	0,4	0,7	0,5	0,2
помогающие на семейном предприятии	-	-	-	-	0,2	0,4	1,0	0,1

**РАСПРЕДЕЛЕНИЕ ЧИСЛЕННОСТИ ЗАНЯТЫХ В ЭКОНОМИКЕ  
ПО ВОЗРАСТНЫМ ГРУППАМ <sup>1)</sup>**  
(в процентах к итогу)

	1995	2000	2005	2007	2008	2009	2010	2011
<b>Всего</b>								
<b>Всего</b>	<b>100</b>	<b>100</b>	<b>100</b>	<b>100</b>	<b>100</b>	<b>100</b>	<b>100</b>	<b>100</b>
в том числе в возрасте, лет:								
15-19	1,5	2,9	2,4	1,8	2,2	1,4	1,1	0,8
20-24	9,4	10,4	10,7	11,8	11,4	10,8	10,9	10,2
25-29	12,0	11,5	12,5	12,8	12,0	12,7	13,0	13,6
30-49	59,0	58,0	54,1	51,4	50,5	49,8	49,3	48,8
50-54	6,6	8,7	12,1	12,7	12,6	13,0	13,6	13,6
55-59	8,1	3,9	5,7	7,2	7,4	8,7	8,7	8,9
60-72	3,4	4,6	2,5	2,3	3,9	3,6	3,4	4,1
Средний возраст, лет	38,7	38,8	39,0	39,2	39,6	40,1	40,0	40,0
<b>Мужчины</b>								
<b>Всего</b>	<b>100</b>	<b>100</b>	<b>100</b>	<b>100</b>	<b>100</b>	<b>100</b>	<b>100</b>	<b>100</b>
в том числе в возрасте, лет:								
15-19	0,6	3,4	3,6	2,0	2,7	2,3	1,6	1,0
20-24	10,3	10,3	12,0	12,6	11,6	12,0	12,0	11,4
25-29	12,2	11,8	12,9	13,4	12,5	13,7	13,9	14,3
30-49	57,6	56,2	51,3	50,1	49,3	48,2	48,2	47,6
50-54	5,5	8,5	11,2	11,8	11,8	12,1	12,5	12,9
55-59	8,9	4,2	6,3	7,8	7,7	8,6	8,9	8,8
60-72	4,9	5,6	2,7	2,3	4,4	3,1	2,9	4,0
Средний возраст, лет	38,9	38,8	38,5	38,9	39,4	39,2	39,2	40,0

<sup>1)</sup> По материалам выборочных обследований населения по проблемам занятости: 1995г. – на конец октября, с 2000г. – в среднем за год.







**РАСПРЕДЕЛЕНИЕ ЧИСЛЕННОСТИ БЕЗРАБОТНЫХ ПО УРОВНЮ ОБРАЗОВАНИЯ**<sup>1), 2)</sup>  
(в процентах к итогу)

	1995	2000	2005	2007	2008	2009	2010	2011
<b>Всего</b>								
<b>Безработные – всего</b>	<b>100</b>	<b>100</b>	<b>100</b>	<b>100</b>	<b>100</b>	<b>100</b>	<b>100</b>	<b>100</b>
в том числе имеют образование:								
высшее профессиональное	10,2	5,1	3,3	7,9	9,3	11,1	8,8	11,5
неполное высшее профессиональное	1,6	0,5	8,1	1,8	1,7	...	...	...
среднее профессиональное	20,4	24,6	27,1	23,7	22,2	24,5	23,7	25,3
начальное профессиональное	-	20,3	17,5	21,6	27,6	25,4	29,6	29,3
среднее (полное) общее	40,3	22,9	29,5	22,0	25,5	22,3	22,8	21,6
основное общее	23,4	21,3	14,5	21,4	11,4	13,3	14,0	10,8
не имеют основного общего	4,1	5,3	-	1,6	2,3	3,4	1,1	1,5
<b>Мужчины</b>								
<b>Безработные – всего</b>	<b>100</b>	<b>100</b>	<b>100</b>	<b>100</b>	<b>100</b>	<b>100</b>	<b>100</b>	<b>100</b>
в том числе имеют образование:								
высшее профессиональное	8,6	3,8	3,3	5,3	7,7	11,3	5,5	9,4
неполное высшее профессиональное	-	-	3,2	-	2,7	...	...	...
среднее профессиональное	13,3	17,5	14,0	13,7	16,6	20,1	19,2	18,9
начальное профессиональное	-	21,0	26,9	22,1	30,9	26,9	34,9	34,8
среднее (полное) общее	38,2	23,8	34,0	23,1	24,8	17,9	24,5	21,3
основное общее	31,9	27,8	18,6	35,8	16,6	19,7	15,6	13,5
не имеют основного общего	8,0	6,1	-	-	0,7	4,1	0,3	2,1
<b>Женщины</b>								
<b>Безработные – всего</b>	<b>100</b>	<b>100</b>	<b>100</b>	<b>100</b>	<b>100</b>	<b>100</b>	<b>100</b>	<b>100</b>
в том числе имеют образование:								
высшее профессиональное	12,0	6,8	3,2	10,4	11,8	10,8	13,5	14,3
неполное высшее профессиональное	3,3	1,2	11,6	3,4	-	...	...	...
среднее профессиональное	27,8	34,7	36,7	32,8	31,0	30,1	30,0	34,1
начальное профессиональное	-	19,3	10,8	21,1	22,4	23,4	21,9	22,0
среднее (полное) общее	42,4	21,6	26,2	21,0	26,7	28,0	20,4	22,0
основное общее	14,5	12,2	11,5	8,2	3,2	5,2	11,8	7,0
не имеют основного общего	-	4,2	-	3,1	4,9	2,5	2,4	0,6

<sup>1)</sup> По материалам выборочных обследований населения по проблемам занятости: 1995г. – на конец октября, с 2000г. – в среднем за год.

<sup>2)</sup> 1995г. – лица, имеющие начальное профессиональное образование, учитывались по уровню среднего (полного) общего или основного общего образования; с 2009г. – лица, не закончившие высшее учебное заведение, учитываются по тому уровню образования, который они имели до поступления в ВУЗ.

**ТРУДОУСТРОЙСТВО ГРАЖДАН ОРГАНАМИ ГОСУДАРСТВЕННОЙ  
СЛУЖБЫ ЗАНЯТОСТИ <sup>1)</sup>**  
(человек)

	Обратилось по вопросу трудоустройства	Трудоустроено	В процентах от числа обратившихся
<b>Численность граждан, ищущих работу</b>			
1995	56060	27982	49,9
2000	27321	22336	81,8
2005	35665	28026	78,6
2007	39347	25581	65,0
2008	41161	26494	64,4
2009	56093	31021	55,3
2010	40606	26430	65,1
2011	35673	23211	65,1
в том числе:			
занятые трудовой деятельностью			
1995	-	-	-
2000	460	401	87,2
2005	1086	1064	98,0
2007	2593	973	37,5
2008	3847	1743	45,3
2009	2286	990	43,3
2010	1542	858	55,6
2011	1474	730	49,5
учащиеся, желающие работать в свободное от учебы время			
1995	5929	5725	96,6
2000	5176	5175	99,98
2005	6602	6589	99,8
2007	7716	7180	93,1
2008	8137	7633	93,8
2009	7791	7481	96,0
2010	7448	7274	97,7
2011	6330	6166	97,4
не занятые трудовой деятельностью			
1995	48256	21877	45,3
2000	21685	16760	77,3
2005	27977	20373	72,8
2007	29038	17428	60,0
2008	29177	17118	58,7
2009	46016	22550	49,0
2010	31616	18298	57,9
2011	27869	16315	58,5
из численности граждан, ищущих работу, ранее не работавшие (ищущие работу впервые)			
1995	5195	1925	37,1
2000	9055	7871	86,9
2005	10743	9615	89,5
2007	11426	9493	83,1
2008	12072	9973	82,6
2009	14597	12030	82,4
2010	10777	9341	86,7
2011	9289	8163	87,9
пенсионеры			
1995	1875	380	20,3
2000	869	567	65,2
2005	2387	791	33,1
2007	890	291	32,7
2008	1257	422	33,6
2009	1659	274	16,5
2010	1050	176	16,8
2011	1304	311	23,8

<sup>1)</sup> По данным Департамента по труду и занятости населения Костромской области.

**ПРИЕМ И ВЫБЫТИЕ РАБОТНИКОВ, ИСПОЛЬЗОВАНИЕ  
РАБОЧЕГО ВРЕМЕНИ <sup>1)</sup>**

**ДВИЖЕНИЕ ЧИСЛЕННОСТИ РАБОТНИКОВ ОРГАНИЗАЦИЙ ПО ВИДАМ  
ЭКОНОМИЧЕСКОЙ ДЕЯТЕЛЬНОСТИ в 2011г.**

	Принято работников в течение года		Выбыло работников	
	<i>человек</i>	<i>в процентах от среднеспи- сочной чис- ленности</i>	<i>человек</i>	<i>в процентах от среднеспи- сочной чис- ленности</i>
<b>Всего в экономике</b>	<b>41737</b>	<b>27</b>	<b>48624</b>	<b>32</b>
Сельское хозяйство, охота и лесное хозяйство	2066	28	2794	38
в том числе:				
сельское хозяйство, охота и предоставление услуг в этих областях	1210	28	1578	36
лесное хозяйство, лесозаготовки и предоставление услуг в этой области	856	28	1216	40
Рыболовство, рыбоводство	1	20	-	-
Добыча полезных ископаемых	41	27	44	29
Обрабатывающие производства	8772	31	11196	39
Производство и распределение электроэнергии, газа и воды	3214	28	4159	37
Строительство	1184	53	1175	53
Оптовая и розничная торговля; ремонт автотранспортных средств, мотоциклов, бытовых изделий и предметов личного пользования	2923	73	2105	53
Гостиницы и рестораны	314	44	314	44
Транспорт и связь	4478	36	4578	37
из них связь	2115	54	2101	54
Финансовая деятельность	865	25	917	26
Операции с недвижимым имуществом, аренда и предоставление услуг	3551	70	3882	77
Государственное управление и обеспечение военной безопасности; социальное страхование	3418	17	4224	20
Образование	4973	17	6542	23
Здравоохранение и предоставление социальных услуг	3976	19	4754	23
Предоставление прочих коммунальных, социальных и персональных услуг	1961	31	1940	31

<sup>1)</sup> Без субъектов малого предпринимательства.

**ДВИЖЕНИЕ ЧИСЛЕННОСТИ РАБОТНИКОВ В ОРГАНИЗАЦИЯХ  
ПРОМЫШЛЕННОГО ПРОИЗВОДСТВА в 2011г. <sup>1)</sup>**

	Принято работников в течение года		Выбыло работников	
	человек	в процентах от средне- списочной численности	человек	в процентах от средне- списочной численности
<b>Добыча полезных ископаемых</b>	<b>41</b>	<b>27</b>	<b>44</b>	<b>29</b>
в том числе:				
добыча топливно-энергетических полезных ископаемых	23	44	17	33
добыча полезных ископаемых, кроме топливно-энергетических	18	18	27	27
<b>Обрабатывающие производства</b>	<b>8772</b>	<b>31</b>	<b>11196</b>	<b>39</b>
в том числе:				
производство пищевых продуктов, включая напитки, и табака	688	41	1047	62
текстильное и швейное производство	902	35	1778	69
производство кожи, изделий из кожи и производство обуви	207	40	340	66
обработка древесины и производство изделий из дерева	1482	34	1735	40
целлюлозно-бумажное производство; издательская и полиграфическая деятельность	194	20	216	23
химическое производство	463	38	552	45
производство резиновых и пластмас- совых изделий	153	75	139	68
производство прочих неметалличе- ских минеральных продуктов	333	24	368	27
металлургическое производство и производство готовых металлических изделий	634	22	632	22
производство машин и оборудования	809	43	990	55
производство электрооборудования, электронного и оптического оборудо- вания	165	18	124	13
производство транспортных средств и оборудования	1074	33	1794	55
прочие производства	1668	33	1481	29





**УДЕЛЬНЫЙ ВЕС ЧИСЛЕННОСТИ РАБОТНИКОВ, ЗАНЯТЫХ ВО ВРЕДНЫХ  
И ОПАСНЫХ УСЛОВИЯХ ТРУДА, ПО ВИДАМ ВОЗДЕЙСТВУЮЩИХ  
ПРОИЗВОДСТВЕННЫХ ФАКТОРОВ**

(на конец года; в процентах от общей численности работников соответствующего  
вида экономической деятельности)

	Всего работали в условиях, не отве- чающих гигиениче- ским нормативам условий труда	Работали под воздействием повышенного (ной)				Занятые на тяже- лых работах	Работали на обору- довании, не отве- чающем требова- ниям безопа- сности	Занятые на работах, связанных с напря- женностью трудового процесса <sup>1)</sup>
		уровня шума, ультра и инфра- звуков	уровня вибрации	запылен- ности воздуха рабочей зоны	загазо- ван- ности воздуха рабочей зоны			
<b>Добыча полезных ископаемых</b>								
2005	16,9	16,9	16,9	7,6	-	-	-	...
2007	26,5	22,2	22,2	9,1	-	-	-	21,3
2008	33,2	29,0	29,0	8,8	-	-	-	20,6
2009	25,2	16,3	-	8,8	-	6,8	-	15,0
2010	22,9	14,6	-	8,3	-	7,0	-	15,3
2011	23,0	14,5	-	8,6	-	3,3	-	15,1
<b>Обрабатывающие производства</b>								
2005	25,6	16,8	4,0	5,5	6,6	2,2	-	...
2007	27,2	18,0	5,6	4,9	5,7	2,9	1,8	1,3
2008	30,5	19,2	6,1	5,4	5,0	4,2	0,5	1,8
2009	29,4	17,7	5,2	4,8	4,8	5,9	0,4	2,0
2010	29,8	18,2	5,4	4,3	4,3	6,1	0,7	2,6
2011	31,6	19,7	6,4	4,5	4,6	8,4	1,0	3,5
<b>Производство и распределение электроэнергии, газа и воды</b>								
2005	26,5	13,7	3,6	8,7	6,4	5,2	-	...
2007	29,6	16,3	2,8	8,8	7,4	6,7	-	10,5
2008	32,7	20,4	3,6	4,3	6,2	3,8	-	14,7
2009	31,8	15,9	3,7	5,8	3,7	7,4	-	5,9
2010	32,7	15,7	4,9	7,4	3,2	7,9	-	6,2
2011	40,1	20,8	7,2	7,1	3,3	11,7	-	6,4
<b>Строительство</b>								
2005	10,4	5,1	3,2	2,5	4,1	2,6	0,2	...
2007	11,6	4,3	2,6	1,6	2,3	3,1	-	5,1
2008	12,7	5,6	4,2	1,7	1,7	5,6	-	4,2
2009	13,6	5,3	3,3	1,8	3,1	4,0	-	4,5
2010	15,1	5,9	3,8	0,4	1,5	5,9	-	7,5
2011	13,8	3,5	3,4	0,3	0,9	8,3	-	5,5
<b>Транспорт и связь</b>								
2005	21,7	8,6	1,9	0,6	1,4	6,7	-	...
2007	24,7	13,3	12,2	0,5	1,5	12,5	-	5,5
2008	31,8	19,2	16,1	0,6	1,7	11,5	-	6,7
2009	31,9	19,9	16,5	0,5	1,4	12,7	0,1	10,1
2010	39,8	21,9	18,0	0,7	1,4	14,0	0,1	12,1
2011	32,1	13,2	16,3	0,7	1,3	15,3	-	12,4
<b>из них связь</b>								
2005	1,0	0,2	-	0,3	0,1	-	-	...
2007	1,1	0,1	-	0,2	0,1	3,3	-	-
2008	0,5	0,2	-	0,2	0,1	-	-	-
2009	0,6	0,1	-	0,1	0,1	0,1	-	0,1
2010	17,1	0,2	-	0,1	0,1	-	-	0,1
2011	7,9	0,8	-	0,1	0,1	3,8	-	0,4

<sup>1)</sup> Показатель введен в 2007г.

**УДЕЛЬНЫЙ ВЕС ЧИСЛЕННОСТИ МУЖЧИН И ЖЕНЩИН, ЗАНЯТЫХ  
ВО ВРЕДНЫХ И ОПАСНЫХ УСЛОВИЯХ ТРУДА, на конец 2011г.**  
(в процентах от общей численности работников соответствующего пола данного вида  
экономической деятельности)

	По видам экономической деятельности:					
	добыча полезных ископае- мых	обрабаты- вающие производ- ства	производ- ство и распреде- ление электро- энергии, газа и воды	строи- тельство	транспорт и связь	из них связь
Работали в условиях, не отвечающих гигиеническим нормативам условий труда						
<i>всего</i>	23,0	31,6	40,1	13,8	32,1	7,9
мужчины	30,7	37,0	43,1	14,4	44,4	17,9
женщины	-	24,7	31,7	10,8	11,1	2,7
Работали в условиях повышенного (ной):						
уровня шума, ультра- и инфразвуков						
<i>всего</i>	14,5	19,7	20,8	3,5	13,2	0,8
мужчины	19,3	25,5	24,0	3,9	17,0	2,2
женщины	-	12,4	11,9	1,1	6,8	-
уровня вибрации						
<i>всего</i>	-	6,4	7,2	3,4	16,3	-
мужчины	-	9,5	8,4	4,1	22,1	-
женщины	-	2,5	3,9	-	6,5	-
запыленности воздуха рабочей зоны						
<i>всего</i>	8,6	4,5	7,1	0,3	0,7	0,1
мужчины	11,4	5,4	8,7	0,4	1,2	0,3
женщины	-	3,4	2,7	-	-	-
загазованности воздуха рабочей зоны						
<i>всего</i>	-	4,6	3,3	0,9	1,3	0,1
мужчины	-	6,3	2,7	1,1	1,7	0,1
женщины	-	2,5	4,7	0,3	0,7	-
уровня неионизирующего излучения						
<i>всего</i>	-	1,2	2,4	0,4	0,1	-
мужчины	-	1,2	2,6	0,5	0,1	-
женщины	-	1,2	1,8	-	-	-
уровня ионизирующего излучения						
<i>всего</i>	-	-	-	0,1	0,2	-
мужчины	-	-	-	0,2	0,3	-
женщины	-	-	-	-	0,1	-
Заняты на тяжелых работах						
<i>всего</i>	3,3	8,4	11,7	8,3	15,3	3,8
мужчины	4,4	9,6	15,1	9,3	23,8	11,1
женщины	-	6,8	2,3	3,0	1,0	-
Работали на оборудовании, не отвечающем требованиям безопасности						
<i>всего</i>	-	1,0	-	-	-	-
мужчины	-	1,5	-	-	-	-
женщины	-	0,3	-	-	-	-
Занятые на работах, связанных с напряженностью трудового процесса						
<i>всего</i>	15,1	3,5	6,4	5,5	12,4	0,4
мужчины	20,2	5,2	7,2	5,3	19,1	1,1
женщины	-	1,5	4,2	6,1	1,2	-

**УДЕЛЬНЫЙ ВЕС ЧИСЛЕННОСТИ РАБОТНИКОВ, ИМЕЮЩИХ ПРАВО НА  
КОМПЕНСАЦИИ ЗА РАБОТУ ВО ВРЕДНЫХ И ОПАСНЫХ УСЛОВИЯХ ТРУДА**  
(на конец года; в процентах от общей численности работников соответствующего  
вида экономической деятельности)

	Добыча полез- ных ис- копае- мых	Обраба- тываю- щие про- извод- ства	Произ- водство и рас- преде- ление электро- энергии, газа и воды	Строи- тельство	Транс- порт и связь	из них связь
<b>Работники, занятые во вредных и опасных условиях труда<sup>1)</sup></b>						
2005	37,8	40,6	41,7	28,3	39,1	17,7
2007	30,4	37,5	44,9	19,1	39,2	11,9
2008	29,0	38,3	44,2	20,4	37,6	7,0
2009	37,4	36,6	46,3	25,0	37,5	6,9
2010	36,9	36,6	46,4	17,1	38,5	8,3
2011	30,9	37,7	45,2	15,1	37,0	6,6
<b>Работники, которые за работу во вредных и опасных условиях труда имели право на:</b>						
<b>дополнительные отпуска</b>						
2005	30,2	29,5	35,7	18,9	26,2	3,9
2007	24,8	30,4	36,5	13,7	27,7	3,6
2008	23,9	29,7	39,1	16,2	26,7	2,3
2009	23,8	28,9	35,3	15,5	26,4	3,1
2010	24,2	27,0	33,6	11,2	27,2	4,5
2011	22,4	26,3	30,6	12,1	25,9	4,5
<b>сокращенный рабочий день</b>						
2005	-	0,5	0,0	-	1,4	3,4
2007	-	1,8	-	0,6	0,5	0,8
2008	-	2,3	-	0,1	0,5	0,7
2009	-	2,3	0,2	-	0,4	0,7
2010	-	2,4	0,6	-	0,4	0,6
2011	-	3,2	1,5	0,3	0,9	2,1
<b>бесплатное лечебно-профилакти- ческое питание</b>						
2005	-	0,6	-	0,1	-	-
2007	-	0,4	-	-	-	-
2008	-	0,5	-	-	-	-
2009	-	0,5	-	-	-	-
2010	-	0,5	-	-	-	-
2011	-	0,4	0,4	-	-	-
<b>бесплатное получение молока или других равноценных пищевых про- дуктов</b>						
2005	2,7	26,1	21,3	13,0	5,3	2,8
2007	2,6	23,8	25,6	4,7	6,0	7,0
2008	1,3	24,8	22,9	4,1	4,9	2,4
2009	-	22,0	18,8	4,7	4,5	2,4
2010	-	21,0	21,8	4,6	4,2	2,8
2011	-	19,6	22,6	4,6	4,4	2,4
<b>повышенные тарифные ставки (оклады) и доплаты</b>						
2005	2,7	23,5	22,6	8,6	10,6	8,6
2007	2,6	21,0	30,7	3,5	12,2	1,0
2008	10,5	20,2	33,4	4,1	13,9	4,4
2009	13,6	20,1	31,2	5,9	17,3	3,3
2010	14,6	20,7	31,8	4,5	19,1	4,0
2011	15,1	21,6	32,2	4,2	17,1	4,1
<b>право на государственную пенсию на льготных условиях по Спискам №№ 1 и 2</b>						
2005	4,9	11,9	12,2	8,7	2,7	0,8
2007	3,0	13,8	12,8	7,3	3,3	0,8
2008	4,2	13,2	10,2	5,4	3,2	0,6
2009	10,9	12,6	11,3	9,1	2,8	0,3
2010	10,2	12,5	11,3	5,6	3,0	0,2
2011	14,5	12,9	12,2	3,3	2,9	0,2

<sup>1)</sup> По данному показателю приведена численность лиц, которым установлен хотя бы один вид льгот или компенсаций.

**ТРАВМАТИЗМ НА ПРОИЗВОДСТВЕ**  
(человек)

Годы	Численность пострадавших при несчастных случаях на производстве с утратой трудоспособности на 1 рабочий день и более и со смертельным исходом		Численность пострадавших при несчастных случаях на производстве со смертельным исходом	
	всего	на 1000 работающих	всего	на 1000 работающих
1995	2793	9,5	39	0,132
2000	1750	10,0	22	0,125
2005	564	4,4	17	0,133
2007	460	3,5	19	0,144
2008	432	3,6	19	0,159
2009	269	2,5	9	0,085
2010	280	2,6	8	0,075
2011	264	2,6	10	0,097

**ЧИСЛЕННОСТЬ ПОСТРАДАВШИХ НА ПРОИЗВОДСТВЕ  
ПО ВИДАМ ЭКОНОМИЧЕСКОЙ ДЕЯТЕЛЬНОСТИ**

	Всего	По видам экономической деятельности			
		обрабатывающие производства	сельское хозяйство, охота и лесное хозяйство	строительство	транспорт и связь
<b>Человек</b>					
<b>Всего пострадавших на производстве</b>					
2005	564	254	143	61	32
2007	460	209	118	40	33
2008	432	209	110	22	42
2009	269	113	60	18	28
2010	280	123	59	18	34
2011	264	133	38	7	37
<b>в том числе со смертельным исходом</b>					
2005	17	6	6	2	1
2007	19	5	6	5	2
2008	19	3	12	1	2
2009	9	3	-	2	1
2010	280	123	59	18	34
2011	10	5	1	1	-
<b>На 1000 работающих</b>					
<b>Всего пострадавших на производстве</b>					
2005	4,4	6,8	6,0	8,0	2,0
2007	3,5	4,5	6,1	5,8	2,1
2008	3,6	4,9	6,7	4,3	2,7
2009	2,5	3,2	4,3	3,6	1,9
2010	2,6	3,3	4,1	4,2	2,5
2011	2,6	3,8	2,9	2,0	2,6
<b>в том числе со смертельным исходом</b>					
2005	0,133	0,161	0,250	0,264	0,062
2007	0,144	0,108	0,310	0,726	0,126
2008	0,159	0,070	0,733	0,196	0,129
2009	0,085	0,086	-	0,399	0,069
2010	0,075	0,162	0,069	-	-
2011	0,097	0,142	0,075	0,280	-



**Численность граждан, обратившихся в органы государственной службы занятости по вопросам трудоустройства** – численность населения, обратившегося в рассматриваемый период в службу занятости в целях поиска работы, включая занятых лиц, желающих иметь место работы или иметь вторую работу, а также студентов и учащихся, желающих работать в свободное от учебы время.

**Численность трудоустроенных граждан** – общая численность лиц, получивших в рассматриваемый период работу при содействии органов государственной службы занятости.

**Заявленная потребность в работниках** – число вакансий (требуемых работников), сообщенных организациями в органы государственной службы занятости.

В число **принятых** работников включаются лица, зачисленные в отчетном периоде в организацию приказом (распоряжением) о приеме на работу. В число **выбывших** включаются все работники, оставившие работу в данной организации независимо от причин выбытия, уход (выбытие) которых оформлен приказом (распоряжением).

Под **забастовкой** подразумевается временная остановка работы, преднамеренно осуществленная группой рабочих с целью удовлетворения различных требований. Забастовкой не считается остановка работы из-за недопоставки оборудования, сырья, материалов, комплектующих деталей по причине забастовки в организациях-поставщиках.

В **численность работников, участвовавших в забастовке**, не входят работники, отсутствовавшие на своих рабочих местах по таким причинам, как болезнь, ежегодный отпуск, командировка и т.п.

**Количество времени**, не отработанного участвовавшими в забастовке работниками, определяется по каждому предприятию умножением численности работников, непосредственно вовлеченных в забастовку, на число дней забастовки.

**Удельный вес численности работников, работающих в условиях, не отвечающих гигиеническим нормативам условий труда**, исчисляется делением численности работников, испытывающих воздействие хотя бы одного вредного производственного фактора в пределах, превышающих установленные гигиенические нормативы условий труда, на общую численность работников соответствующих видов экономической деятельности, в процентах.

**Удельный вес численности работников, занятых на тяжелых работах**, исчисляется путем деления численности работников, физическая нагрузка которых за смену превышает нормы предельно допустимых нагрузок при подъеме и перемещении тяжестей вручную, на общую численность работников соответствующих видов экономической деятельности, в процентах.

**Удельный вес численности работников, работающих на оборудовании, не отвечающем требованиям охраны труда**, исчисляется делением численности работников, работающих на оборудовании, машинах и механизмах, не отвечающих требованиям системы стандартов безопасности труда, на общую численность работников соответствующих видов экономической деятельности, в процентах.

**Удельный вес численности работников, работающих во вредных и опасных условиях труда**, исчисляется делением численности лиц, имеющих право на хотя бы один из основных видов компенсаций, предоставляемых им за работу в производствах, цехах и профессиях с тяжелыми и вредными условиями труда, на общую численность работников соответствующих видов экономической деятельности, в процентах. При этом каждый работник может иметь право на один или несколько видов компенсаций: дополнительный отпуск, сокращенный рабочий день, бесплатное лечебно-профилактическое питание, бесплатное получение молока или других равноценных пищевых продуктов, оплату труда в повышенном размере, право досрочного назначения трудовой пенсии по старости.

Информация о травматизме на производстве подготовлена на основании сведений, полученных сплошным методом от организаций, не относящихся к субъектам малого предпринимательства и ценовым методом от субъектов малого предпринимательства (без учета микропредприятий и индивидуальных предпринимателей) по наблюдаемым видам экономической деятельности.

В соответствии с постановлением Правительства РФ от 17.02.2003г. № 108 об окончании ведения Общероссийского классификатора отраслей народного хозяйства и введением в действие с 1 января 2005 года Общероссийского классификатора видов экономической деятельности, начиная с отчета за 2004 год разработка данных по травматизму на производстве осуществляется в разрезе видов экономической деятельности.

Статистическое наблюдение **за травматизмом на производстве** проводится по выборочному кругу видов экономической деятельности, где это явление наиболее распространено: сельское хозяйство, охота и лесное хозяйство; добыча полезных ископаемых, обрабатывающие производства; производство и распределение электроэнергии, газа и воды; строительство; оптовая торговля; ремонт автотранспортных средств, мотоциклов, бытовых изделий и предметов личного пользования; транспорт и связь; здравоохранение и предоставление социальных услуг; предоставление прочих коммунальных, социальных и персональных услуг.

Сбор статистической информации осуществляется по организациям, не относящимся к субъектам малого предпринимательства – сплошным методом, по субъектам малого предпринимательства (за исключением микропредприятий и индивидуальных предпринимателей) – ценовым методом, основанным на численности работающих.

**Травматизм на производстве** характеризуется числом лиц, пострадавших при несчастных случаях на производстве с утратой трудоспособности на один рабочий день и более или со смертельным исходом при выполнении ими трудовых обязанностей на территории предприятия, организации, а также при следовании на работу или с работы на предоставленном предприятии транспорте.

К **числу пострадавших при несчастных случаях на производстве** с утратой трудоспособности на один рабочий день и более и со смертельным исходом относятся лица, подлежащие учету в соответствии с «Положением о порядке расследования и учета несчастных случаев на производстве».





Раздел содержит информацию об объеме, составе, направлениях использования денежных доходов населения, социально-экономической дифференциации, структуре потребительских расходов, основных показателях социального обеспечения, жилищных условиях населения, жилищном фонде городской и сельской местности, предоставлении гражданам социальной поддержки (льгот) и субсидий на оплату жилья и коммунальных услуг.

Более подробная информация по тематике раздела представлена в сборниках Костромастата «Домашние хозяйства населения Костромской области», «Денежные доходы и расходы Костромской области», «Жилищное хозяйство Костромской области», «Коммунальное хозяйство Костромской области», «Платное обслуживание населения Костромской области».

## ИНДИКАТОРЫ УРОВНЯ ЖИЗНИ НАСЕЛЕНИЯ

### ОСНОВНЫЕ СОЦИАЛЬНО-ЭКОНОМИЧЕСКИЕ ИНДИКАТОРЫ УРОВНЯ ЖИЗНИ НАСЕЛЕНИЯ

	1995	2000	2005	2007	2008	2009	2010	2011
Среднедушевые денежные доходы населения (в месяц) <sup>1)</sup> , руб. (1995г. – тыс.руб.)	398,7	1438,9	4934,2	7711,4	9413,2	10463,9 <sup>2)</sup>	13036,4 <sup>2)</sup>	14572,3 <sup>3)</sup>
Реальные располагаемые денежные доходы населения, в процентах к предыдущему году	87,2	113,7	114,5	109,2	104,6	99,5 <sup>2)</sup>	113,5 <sup>2)</sup>	101,9 <sup>3)</sup>
Среднемесячная номинальная начисленная заработная плата работников организаций, руб. (1995г. – тыс.руб.)	369,0	1508,3	5974,6	9058,1	11456,9	12447,1	13525,8	14890,5
Реальная начисленная заработная плата работников организаций, в процентах к предыдущему году	77	111	113	113	110	97	101	101
Средний размер назначенных месячных пенсий (1995, 2000гг. – с учетом компенсации) <sup>4)</sup> , руб. (1995г. – тыс.руб.)	220,1	821,7	2453,6	3525,7	4327,4	5852,6	7249,2	7863,3
Реальный размер назначенных месячных пенсий (1995, 2000гг. – с учетом компенсации) <sup>4)</sup> , в процентах к предыдущему году	81	134	114	114	107	124	111	104
Величина прожиточного минимума <sup>5)</sup> (в среднем на душу населения): руб. в месяц (1995г. – тыс.руб.)	228,4	815,4	2529,0 <sup>6)</sup>	3447,0	4178,0	4815,0	5436,0	6180,0
в процентах к предыдущему году	287	106	116	121	121	115	113	114

Продолжение

	1995	2000	2005	2007	2008	2009	2010	2011
Соотношение с величиной прожиточного минимума, процентов:								
среднедушевых денежных доходов	174,6	176,5	195,1	223,7	225,3	216,9	239,8 <sup>2)</sup>	236,7 <sup>3)</sup>
среднемесячной номинальной начисленной заработной платы <sup>7)</sup>	143,7	158,2	216,3	243,6	254,3	240,6	230,9	223,6
среднего размера назначенных месячных пенсий <sup>8)</sup>	116,4	146,1	122,9	126,2	127,1	147,5	156,3	159,9
Численность населения с денежными доходами ниже величины прожиточного минимума:								
тыс. человек	237,4	285,7	168,6	132,5	130,2	136,4	111,3 <sup>2)</sup>	109,7 <sup>3)</sup>
в процентах от общей численности населения	29,9	37,5	23,5	18,9	18,7	19,7	16,2 <sup>2)</sup>	16,5 <sup>3)</sup>
в процентах к предыдущему году	-	97	81	97	98	105	82 <sup>2)</sup>	96 <sup>3)</sup>

<sup>1)</sup> За 2005, 2007-2009гг. показатели рассчитаны с использованием численности населения без пересчетов от итогов ВПН-2010, за 2010, 2011гг. – с учетом окончательных итогов ВПН-2010.

<sup>2)</sup> Данные утверждены Росстатом.

<sup>3)</sup> Предварительные данные.

<sup>4)</sup> 1995, 2000гг. – состоящих на учете в органах социальной защиты населения, с 2005г. – в отделении Пенсионного фонда Российской Федерации по Костромской области. Данные за 2007, 2008, 2010гг. приведены по состоянию на 1 января года, следующего за отчетным; за остальные годы – по состоянию на конец отчетного года.

<sup>5)</sup> Оценка на основе данных, установленных администрацией Костромской области за I-IV кварталы соответствующих лет.

<sup>6)</sup> На основании Федерального закона от 24 октября 1997г. № 134-ФЗ «О прожиточном минимуме в Российской Федерации» с 2005г. изменен состав потребительской корзины для определения величины прожиточного минимума.

<sup>7)</sup> Соотношение с величиной прожиточного минимума трудоспособного населения.

<sup>8)</sup> Соотношение с величиной прожиточного минимума пенсионеров.







**СРЕДНЕМЕСЯЧНАЯ НОМИНАЛЬНАЯ НАЧИСЛЕННАЯ  
ЗАРАБОТНАЯ ПЛАТА РАБОТНИКОВ ОРГАНИЗАЦИЙ  
ПО ВИДАМ ЭКОНОМИЧЕСКОЙ ДЕЯТЕЛЬНОСТИ <sup>1), 2)</sup>**  
(рублей)

	2000	2005	2007	2008	2009	2010	2011
<b>Всего в экономике</b>	<b>1508</b>	<b>5975</b>	<b>9058</b>	<b>11457</b>	<b>12447</b>	<b>13526</b>	<b>14891</b>
Сельское хозяйство, охота и лесное хозяйство	1045	4221	6538	8712	9344	10200	11058
Рыболовство, рыбоводство	908	2563	4657	6774	10322	11802	11631
Добыча полезных ископаемых	1226	4501	8636	10455	10107	12926	12087
Обрабатывающие производства	1753	6590	9551	12034	12062	13907	15016
Производство и распределение электроэнергии, газа и воды	2735	9480	13875	16607	18124	19966	21703
Строительство	1767	7376	10858	11722	12165	12460	14082
Оптовая и розничная торговля; ремонт автотранспортных средств, мотоциклов, бытовых изделий и предметов личного пользования	1169	4556	6824	8990	9518	10170	11186
Гостиницы и рестораны	1108	3761	5617	6696	7260	8251	8462
Транспорт и связь	2041	7663	10512	13652	14843	16645	18397
Финансовая деятельность	3727	13240	22039	28637	28734	32752	37224
Операции с недвижимым имуществом, аренда и предоставление услуг	1303	5594	8518	10711	11153	11767	12794
Государственное управление и обеспечение военной безопасности; социальное страхование	2162	8101	12780	16216	18353	19532	21537
Образование	875	3939	5990	7553	8984	9314	10527
Здравоохранение и предоставление социальных услуг	873	3815	6426	8458	10241	10485	11857
Предоставление прочих коммунальных, социальных и персональных услуг	938	4096	5939	7878	9528	10236	11080

<sup>1)</sup> По организациям, не относящимся к субъектам малого предпринимательства, и малым предприятиям.

<sup>2)</sup> 2000г. – по данным ретроспективного пересчета динамических рядов из структуры отраслей экономики в структуру видов экономической деятельности.

**СООТНОШЕНИЕ СРЕДНЕМЕСЯЧНОЙ НОМИНАЛЬНОЙ НАЧИСЛЕННОЙ  
ЗАРАБОТНОЙ ПЛАТЫ РАБОТНИКОВ СО СРЕДНИМ УРОВНЕМ ПО ОБЛАСТИ  
ПО ВИДАМ ЭКОНОМИЧЕСКОЙ ДЕЯТЕЛЬНОСТИ**  
(в процентах (разах) к среднему уровню по области)

	2000	2005	2007	2008	2009	2010	2011
<b>Всего в экономике</b>	<b>100</b>	<b>100</b>	<b>100</b>	<b>100</b>	<b>100</b>	<b>100</b>	<b>100</b>
Сельское хозяйство, охота и лесное хозяйство	69,3	70,6	72,2	76,0	75,1	75,4	74,3
Рыболовство, рыбоводство	60,2	42,9	51,4	59,1	82,9	87,3	78,1
Добыча полезных ископаемых	81,3	75,3	95,3	91,3	81,2	95,6	81,2
Обрабатывающие производства	116,2	110,3	105,4	105,0	96,9	102,8	100,8
Производство и распределение электроэнергии, газа и воды	в1,8р.	в1,7р.	153,2	144,9	145,6	147,6	145,7
Строительство	117,1	123,5	119,9	102,3	97,7	92,1	94,6
Оптовая и розничная торговля; ремонт автотранспортных средств, мотоциклов, бытовых изделий и предметов личного пользования	77,5	76,3	75,3	78,5	76,5	75,2	75,1
Гостиницы и рестораны	73,4	62,9	62,0	58,4	58,3	61,0	56,8
Транспорт и связь	135,3	128,3	116,1	119,2	119,3	123,1	123,6
Финансовая деятельность	в2,5р.	в2,2р.	в2,4р.	в2,5р.	в2,3р.	в2,4р.	в2,5р.
Операции с недвижимым имуществом, аренда и предоставление услуг	86,4	93,6	94,0	93,5	89,6	87,0	85,9
Государственное управление и обеспечение военной безопасности; социальное страхование	143,3	135,6	141,1	141,5	147,4	144,4	144,6
Образование	58,0	65,9	66,1	65,9	72,2	68,9	70,7
Здравоохранение и предоставление социальных услуг	57,8	63,9	70,9	73,8	82,3	77,5	79,6
Предоставление прочих коммунальных, социальных и персональных услуг	62,2	68,5	65,6	68,8	76,5	75,7	74,4





## РАСПРЕДЕЛЕНИЕ ДОХОДОВ И СОЦИАЛЬНО-ЭКОНОМИЧЕСКАЯ ДИФФЕРЕНЦИАЦИЯ НАСЕЛЕНИЯ

**ВЕЛИЧИНА ПРОЖИТОЧНОГО МИНИМУМА** <sup>1)</sup>  
(в среднем на душу населения, *рублей в месяц*; 1995г. – *тыс. рублей*)

Годы	Все население	в том числе по социально-демографическим группам населения		
		трудоспособное население	пенсионеры	дети
1995	228,4	256,7	188,6	216,8
2000	815,4	927,1	564,4	762,1
2005 <sup>2)</sup>	2529,0	2762,0	1997,0	2420,0
2007	3447,0	3718,0	2794,0	3322,0
2008	4178,0	4506,0	3404,0	3999,0
2009	4815,0	5173,0	3969,0	4632,0
2010	5436,0	5857,0	4455,0	5209,0
2011	6180,0	6659,0	5090,0	5941,0

## РАСПРЕДЕЛЕНИЕ ОБЩЕГО ОБЪЕМА ДЕНЕЖНЫХ ДОХОДОВ НАСЕЛЕНИЯ (в процентах)

	1995	2000	2005	2007	2008	2009	2010 <sup>3)</sup>	2011 <sup>4)</sup>
<b>Денежные доходы – всего</b>	<b>100</b>	<b>100</b>	<b>100</b>	<b>100</b>	<b>100</b>	<b>100</b>	<b>100</b>	<b>100</b>
в том числе по 20-процентным группам населения:								
первая (с наименьшими доходами)	6,6	7,4	6,8	6,5	6,5	6,6	6,5	6,5
вторая	11,5	12,2	11,6	11,4	11,3	11,4	11,4	11,4
третья	16,2	16,8	16,4	16,1	16,1	16,2	16,1	16,2
четвертая	23,0	23,1	23,0	23,0	23,0	23,0	23,0	23,0
пятая (с наибольшими доходами)	42,7	40,5	42,2	43,0	43,1	42,8	43,0	42,9
Соотношение дохода 10% наиболее и наименее обеспеченного населения (коэффициент фондов), <i>раз</i>	10,6	8,7	10,1	10,9	11,0	10,7	10,9	10,8
Коэффициент концентрации доходов (индекс Джини)	0,358	0,329	0,352	0,363	0,364	0,359	0,363	0,361

<sup>1)</sup> Данные в среднем за год; в среднем за год производится оценка на основе данных, установленных постановлениями администрации Костромской области за I-IV кварталы соответствующего года.

<sup>2)</sup> На основании Федерального закона от 24 октября 1997г. № 134-ФЗ «О прожиточном минимуме в Российской Федерации» с 2005г. изменен состав потребительской корзины для определения величины прожиточного минимума.

<sup>3)</sup> Данные уточнены Росстатом.

<sup>4)</sup> Предварительная оценка.

**РАСПРЕДЕЛЕНИЕ НАСЕЛЕНИЯ ПО РАЗМЕРУ СРЕДНЕДУШЕВЫХ  
ДЕНЕЖНЫХ ДОХОДОВ в 1995, 2000, 2005гг.**

	Тысяч человек			В процентах от общей численности населения		
	1995	2000	2005	1995	2000	2005
<b>Все население</b>	<b>794,1</b>	<b>761,9</b>	<b>717,5</b>	<b>100</b>	<b>100</b>	<b>100</b>
в том числе со среднедушевым денежным доходом в месяц, рублей						
до 1000,0	761,2	287,6	10,8	95,9	37,7	1,5
1000,1 - 1500,0	25,6	202,7	33,8	3,2	26,6	4,7
1500,1 - 2000,0	5,3	121,1	54,6	0,7	15,9	7,6
2000,1 - 3000,0	1,8	102,5	133,5	0,2	13,5	18,6
3000,1 - 4000,0	0,2	31,2	124,1	0,0	4,1	17,3
4000,1 - 5000,0	-	10,3	97,8	-	1,4	13,6
5000,1 - 7000,0	-	5,3	124,3	-	0,7	17,3
свыше 7000,0	-	1,2	138,6	-	0,1	19,4

**РАСПРЕДЕЛЕНИЕ НАСЕЛЕНИЯ ПО РАЗМЕРУ СРЕДНЕДУШЕВЫХ  
ДЕНЕЖНЫХ ДОХОДОВ <sup>1)</sup> в 2007-2011гг.**

	Тысяч человек					В процентах от общей численности населения				
	2007	2008	2009 <sup>2)</sup>	2010 <sup>2)</sup>	2011 <sup>3)</sup>	2007	2008	2009 <sup>2)</sup>	2010 <sup>2)</sup>	2011 <sup>3)</sup>
<b>Все население</b>	<b>702,2</b>	<b>697,0</b>	<b>692,3</b>	<b>672,9</b>	<b>666,4</b>	<b>100</b>	<b>100</b>	<b>100</b>	<b>100</b>	<b>100</b>
в том числе со среднедушевым денежным доходом в месяц, рублей <sup>4)</sup>										
до 2000,0	31,1	15,9	9,8	4,2	2,4	4,4	2,3	1,4	0,6	0,4
от 2000,1 до 4000,0	148,1	102,4	78,6	45,2	31,6	21,1	114,7	11,4	6,7	4,7
от 4000,1 до 6000,0	158,8	136,1	120,5	85,7	68,4	22,6	19,5	17,4	12,7	10,3
от 6000,1 до 8000,0	118,9	118,4	114,9	95,5	83,7	16,9	17,0	16,6	14,2	12,6
от 8000,1 до 10000,0	80,5	90,0	93,1	87,5	82,1	11,5	12,9	13,5	13,0	12,3
от 10000,1 до 15000,0	100,9	129,2	143,7	157,3	160,6	14,4	18,5	20,7	23,4	24,1
от 15000,1 до 25000,0	51,5	80,1	97,8	133,9	153,1	7,3	11,5	14,1	19,9	22,9
свыше 25000,0	12,4	24,9	33,9	63,6	84,5	1,8	3,6	4,9	9,5	12,7

<sup>1)</sup> За 2007-2009гг. показатели рассчитаны с использованием численности населения без пересчетов от итогов ВПН-2010, за 2010, 2011гг. – с учетом окончательных итогов ВПН-2010.

<sup>2)</sup> Данные уточнены Росстатом.

<sup>3)</sup> Предварительная оценка.

<sup>4)</sup> С 2007г. изменены заданные интервалы среднедушевых денежных доходов в месяц, в которых группируются показатели численности и долей населения по уровню денежных доходов.



**СТРУКТУРА РАСХОДОВ НА КОНЕЧНОЕ ПОТРЕБЛЕНИЕ ДОМАШНИХ ХОЗЯЙСТВ  
РАЗЛИЧНЫХ СОЦИАЛЬНО-ЭКОНОМИЧЕСКИХ КАТЕГОРИЙ в 2011г.**

	Расходы на конечное потребление (в среднем на члена домохозяйства в месяц), <i>рублей</i>	В процентах от общего объема расходов на конечное потребление									
		стоимость питания	в том числе					расходы на			стоимость льгот, предоставленных работодателем в натуральном выражении
			расходы на покупку продуктов питания	стоимость натуральных поступлений продуктов питания	из них		покупку непродовольственных товаров	покупку алкогольных напитков	оплату услуг		
				поступлений из личного подсобного хозяйства	полученных подарков и других поступлений						
<b>Все домашние хозяйства</b>	<b>9299,3</b>	<b>39,1</b>	<b>33,8</b>	<b>5,3</b>	<b>4,1</b>	<b>1,2</b>	<b>34,5</b>	<b>2,0</b>	<b>24,1</b>	<b>0,3</b>	
Домашние хозяйства, состоящие из											
1 человека	107744,5	47,3	40,4	6,9	4,1	2,8	25,9	1,8	25,0	0,0	
2 человек	10437,5	39,5	32,8	6,7	5,5	1,2	35,1	2,2	23,2	0,0	
3 человек	9437,6	39,6	35,6	4,0	3,1	0,8	35,7	2,2	22,4	0,1	
4 человек	8734,4	34,2	30,1	4,1	3,0	1,0	36,0	2,0	27,5	0,3	
5 и более человек	6560,8	37,9	30,9	7,0	5,9	1,0	36,9	1,4	22,1	1,7	
Домашние хозяйства, имеющие детей в возрасте до 16 лет:											
1 ребенка	8421,1	37,0	32,9	4,1	3,1	1,0	35,1	2,2	25,6	0,1	
2 детей	6081,6	42,3	35,7	6,6	3,9	2,7	28,7	2,1	26,3	0,6	
3 детей	4273,0	52,3	43,7	8,6	6,4	1,7	30,3	1,4	15,0	1,0	
4 и более детей	2683,8	68,9	46,3	22,6	13,0	9,6	16,1	1,6	13,4	-	
Домашние хозяйства по 10-процентным группам населения:											
первая	3944,0	54,9	45,6	9,3	6,8	2,5	22,9	2,5	19,6	0,1	
вторая	5148,4	49,8	42,2	7,6	5,4	2,2	27,7	2,0	19,9	0,6	
третья	5917,0	48,9	41,5	7,4	5,8	1,6	26,8	2,5	21,4	0,4	
четвертая	6614,5	46,9	39,4	7,5	6,6	0,9	28,4	2,1	22,4	0,2	
пятая	7436,4	46,1	39,7	6,4	5,3	1,1	27,7	2,0	24,0	0,2	
шестая	8856,7	41,2	35,7	5,5	4,5	1,0	32,2	1,8	23,4	1,4	
седьмая	9497,7	36,9	32,1	4,8	3,8	1,0	33,9	2,2	26,9	0,1	
восьмая	11804,2	37,3	33,0	4,3	3,2	1,1	34,0	2,4	26,3	0,0	
девятая	14027,9	34,9	29,6	5,3	4,2	1,1	38,5	2,1	24,5	0,0	
десятая	19745,7	29,3	26,3	3,0	1,9	1,1	44,4	1,6	24,7	0,0	

Примечание. Здесь и далее в группировках первая и десятая группы означают:  
первая – с наименьшими располагаемыми ресурсами;  
десятая – с наибольшими располагаемыми ресурсами.

**СТРУКТУРА ПОТРЕБИТЕЛЬСКИХ РАСХОДОВ ДОМАШНИХ ХОЗЯЙСТВ**  
(в процентах)

	1995	2000	2005	2007	2008	2009	2010	2011
<b>Потребительские расходы – всего</b>	<b>100</b>	<b>100</b>	<b>100</b>	<b>100</b>	<b>100</b>	<b>100</b>	<b>100</b>	<b>100</b>
в том числе:								
<b>расходы на покупку продуктов для домашнего питания</b>	<b>59,6</b>	<b>56,4</b>	<b>39,3</b>	<b>32,3</b>	<b>30,5</b>	<b>33,8</b>	<b>32,7</b>	<b>33,6</b>
из них на покупку:								
хлеба и хлебных продуктов	13,5	12,7	7,7	5,8	5,5	6,0	5,5	6,0
картофеля	0,5	0,7	0,5	0,3	0,3	0,3	0,4	0,6
овощей и бахчевых	2,3	2,0	1,9	1,7	1,7	2,0	1,8	1,7
фруктов и ягод	2,5	1,6	2,1	2,0	1,8	1,9	1,7	1,9
мяса и мясных продуктов	16,6	12,6	10,9	9,4	9,0	10,5	10,3	10,2
рыбы и рыбных продуктов	2,1	2,6	2,4	2,1	1,9	2,1	1,9	1,8
молока и молочных продуктов	8,7	7,0	4,9	4,6	4,3	4,8	4,6	5,0
сахара и кондитерских изделий	6,1	8,8	2,9	2,1	1,9	2,2	2,3	2,4
яиц	2,3	1,8	1,2	0,8	0,7	0,8	0,7	0,6
масла растительного и других жиров	1,9	2,6	1,3	0,9	0,9	0,7	0,7	0,7
чая, кофе, безалкогольных напитков и др.	3,1	4,0	3,5	2,6	2,5	2,5	2,8	2,7
<b>расходы на питание вне дома (общественное питание)</b>	<b>3,5</b>	<b>1,9</b>	<b>1,3</b>	<b>3,1</b>	<b>3,2</b>	<b>3,7</b>	<b>2,6</b>	<b>2,4</b>
<b>расходы на покупку алкогольных напитков</b>	<b>2,6</b>	<b>2,8</b>	<b>2,5</b>	<b>2,2</b>	<b>1,7</b>	<b>1,8</b>	<b>2,1</b>	<b>2,1</b>
<b>расходы на покупку непродовольственных товаров</b>	<b>21,6</b>	<b>28,6</b>	<b>32,5</b>	<b>36,8</b>	<b>39,6</b>	<b>32,6</b>	<b>37,4</b>	<b>36,5</b>
в том числе на покупку:								
одежды, обуви, белья, ткани	11,9	14,4	10,4	10,3	9,0	9,2	8,7	8,7
телерадиоаппаратуры, предметов для отдыха и увлечений, транспортных средств	3,0	4,2	6,6	11,3	16,2	5,6	10,8	10,1
строительных материалов	0,4	1,0	1,8	1,4	0,7	1,5	0,8	0,6
топлива	0,5	1,2	1,8	1,9	2,3	2,7	3,5	4,0
товаров и принадлежностей по ведению хозяйства, мебели	1,9	2,3	5,7	4,7	4,5	4,8	5,4	4,8
медицинских товаров, предметов гигиены и других непродовольственных товаров	3,2	4,0	5,3	6,3	6,0	7,8	6,8	6,8
табачных изделий	0,7	1,5	0,9	0,9	0,9	1,0	1,4	1,5
<b>расходы на оплату услуг</b>	<b>12,7</b>	<b>10,3</b>	<b>24,4</b>	<b>25,6</b>	<b>25,0</b>	<b>28,1</b>	<b>25,2</b>	<b>25,4</b>
в том числе на оплату:								
жилищно-коммунальных услуг	5,9	4,8	10,8	10,4	9,1	11,4	9,8	9,0
из них:								
жилья	1,1	1,2	1,1	1,2	1,1	1,7	1,7	0,8
коммунальных услуг	4,8	3,6	9,7	9,2	8,0	7,5	8,1	8,2
прочих бытовых услуг	1,5	1,4	3,3	2,4	2,6	3,6	3,4	4,0
услуг учреждений культуры	0,2	0,4	1,1	2,2	2,4	2,5	2,2	2,2
услуг в системе образования	1,0	0,5	1,3	1,5	1,1	1,4	1,3	1,0
медицинских услуг	0,2	0,2	1,0	1,3	1,2	1,3	0,7	1,0
санаторно-оздоровительных услуг	0,6	0,1	0,7	0,2	0,2	0,1	0,2	0,1
услуг пассажирского транспорта	2,5	1,6	2,6	3,3	2,7	2,6	2,5	2,4
услуг связи	0,8	1,1	3,0	3,9	3,5	4,0	3,6	3,7
прочих услуг	0,0	0,2	0,6	0,4	2,2	1,2	1,5	2,0

**НАЛИЧИЕ ПРЕДМЕТОВ ДЛИТЕЛЬНОГО ПОЛЬЗОВАНИЯ  
В ДОМАШНИХ ХОЗЯЙСТВАХ**

(по материалам выборочного обследования бюджетов домашних хозяйств;  
на конец года; на 100 домохозяйств; *штук*)

	1995	2000	2005	2007	2008	2009	2010	2011
Телевизоры	148	118	127	141	140	147	163	166
Видеомагнитофоны, видеокамеры	18	38	69	92	99	99	89	79
Магнитофоны, плееры	86	55	46	46	38	27	24	19
Персональные компьютеры	...	1	22	35	36	43	54	57
Музыкальные центры	2	8	30	34	34	37	41	35
Холодильники, морозильники	112	100	105	109	106	110	112	116
Стиральные машины	102	93	100	99	98	97	99	99
Электропылесосы	81	72	81	83	82	79	83	85
Швейные, вязальные машины	79	78	40	49	44	40	32	33

**НАЛИЧИЕ ПРЕДМЕТОВ ДЛИТЕЛЬНОГО ПОЛЬЗОВАНИЯ ПО ГРУППАМ  
НАСЕЛЕНИЯ С РАЗЛИЧНЫМ УРОВНЕМ ДОХОДОВ в 2011г.**

(по материалам выборочного обследования бюджетов домашних хозяйств;  
на конец года; на 100 домохозяйств; *штук*)

	По группам населения в зависимости от уровня располагаемых ресурсов									
	первая (с наименьшими располагаемыми ресурсами)	вторая	третья	четвертая	пятая	шестая	седьмая	восьмая	девятая	десятая (с наибольшими располагаемыми ресурсами)
Телевизоры	142	139	160	154	153	158	179	203	151	209
Видеомагнитофоны, видеокамеры	80	81	83	63	65	80	85	147	56	68
Магнитофоны, плееры	24	14	10	10	11	10	46	30	27	12
Персональные компьютеры	42	50	54	46	44	40	43	92	72	79
Музыкальные центры	36	23	22	29	27	26	42	52	37	51
Холодильники, морозильники	115	105	103	116	111	118	135	144	103	112
Стиральные машины	103	89	103	96	105	103	95	101	98	95
Электропылесосы	65	73	82	87	79	89	86	101	96	81
Швейные, вязальные машины	17	19	26	35	26	57	67	57	7	18

## ЖИЛИЩНЫЕ УСЛОВИЯ НАСЕЛЕНИЯ

### ОСНОВНЫЕ ПОКАЗАТЕЛИ ЖИЛИЩНЫХ УСЛОВИЙ НАСЕЛЕНИЯ

	1995	2000	2005	2008	2009	2010	2011
<b>Общая площадь жилых помещений, приходящаяся в среднем на одного жителя (на конец года) – всего<sup>1)</sup>, м<sup>2</sup></b>	<b>20,1</b>	<b>21,6</b>	<b>23,5</b>	<b>23,6</b>	<b>24,0</b>	<b>25,1</b>	<b>25,4</b>
в том числе:							
в городских поселениях	19,4	20,7	22,3	23,1	23,4	24,0	24,2
в сельской местности	21,5	23,4	26,0	24,7	25,2	27,6	28,3
<b>Число квартир – всего, тысяч</b>	<b>329,6</b>	<b>343,9</b>	<b>350,1</b>	<b>331,0</b>	<b>333,6</b>	<b>336,4</b>	<b>337,5</b>
в том числе:							
однокомнатных	92,9	91,5	91,6	87,1	87,7	88,5	88,5
двухкомнатных	149,2	150,4	151,8	137,4	138,7	139,8	140,3
трехкомнатных	76,2	91,4	94,1	91,1	91,3	92,0	92,4
четырёхкомнатных и более	7,2	10,6	12,6	15,4	15,8	16,1	16,3
<b>Средний размер одной квартиры, м<sup>2</sup> общей площади жилых помещений</b>	<b>45,2</b>	<b>45,7</b>	<b>46,3</b>	<b>48,4</b>	<b>48,6</b>	<b>48,7</b>	<b>48,9</b>
однокомнатной	32,9	31,5	31,9	31,5	31,4	31,5	31,6
двухкомнатной	44,1	44,5	44,3	45,0	45,2	45,3	45,3
трехкомнатной	59,9	58,1	57,7	60,7	60,6	60,7	60,9
четырёхкомнатной и более	72,8	78,9	91,5	102,0	103,9	105,2	105,9
Удельный вес числа семей, состоявших на учете в качестве нуждающихся в жилых помещениях, в общем числе семей (на конец года), процентов	22	13	8	7	7	7	7
<b>Капитально отремонтировано жилых домов за год, тыс. м<sup>2</sup> общей площади</b>	<b>247,5</b>	<b>161,6</b>	<b>47,2</b>	<b>67,3</b>	<b>64,0</b>	<b>8,5</b>	<b>39,4</b>
<b>Приватизировано жилых помещений:</b>							
за год, единиц	7024	5545	9491	4783	7396	5398	2172
с начала приватизации по состоянию на конец года, единиц	68344	98038	139235	159107	166503	171901	174073
в процентах от общего числа жилых помещений	20,7	28,5	39,8	48,1	49,9	51,1	51,6

<sup>1)</sup> За 2005, 2008, 2009 гг. показатели рассчитаны с использованием численности населения без пересчетов от итогов ВПН-2010, за 2010, 2011 гг. – с учетом окончательных итогов ВПН-2010.

**ЖИЛИЩНЫЙ ФОНД**(на конец года; общая площадь жилых помещений; *миллионов квадратных метров*)

	1995	2000	2005	2008	2009	2010	2011
<b>Жилищный фонд – всего</b>	<b>15,9</b>	<b>16,3</b>	<b>16,7</b>	<b>16,3</b>	<b>16,5</b>	<b>16,7</b>	<b>16,8</b>
в том числе:							
частный	9,4	11,1	13,0	13,2	13,6	14,0	14,2
из него в собственности граждан	7,1	9,4	11,8	12,4	12,8	13,2	13,4
государственный	1,4	0,8	0,7	0,6	0,7	0,7	0,6
муниципальный	3,9	4,0	2,9	2,5	2,2	2,0	1,9
другой	1,2	0,4	-	0,0	0,0	0,0	0,0
<b>Городской жилищный фонд – всего</b>	<b>10,2</b>	<b>10,4</b>	<b>10,8</b>	<b>11,0</b>	<b>11,1</b>	<b>11,2</b>	<b>11,2</b>
в том числе:							
частный	5,2	6,7	8,3	9,0	9,3	9,6	9,7
из него в собственности граждан	4,3	6,1	8,0	8,8	9,0	9,2	9,4
государственный	0,9	0,5	0,5	0,5	0,6	0,5	0,5
муниципальный	3,3	3,1	2,0	1,5	1,3	1,1	1,0
другой	0,8	0,1	-	-	-	-	-
<b>Сельский жилищный фонд – всего</b>	<b>5,7</b>	<b>5,9</b>	<b>5,9</b>	<b>5,3</b>	<b>5,4</b>	<b>5,5</b>	<b>5,6</b>
в том числе:							
частный	4,2	4,4	4,7	4,2	4,3	4,5	4,5
из него в собственности граждан	2,8	3,3	3,8	3,6	3,8	3,9	4,0
государственный	0,5	0,3	0,2	0,1	0,1	0,1	0,1
муниципальный	0,6	0,9	1,0	1,0	0,9	0,9	0,9
другой	0,4	0,3	-	0,0	0,0	0,0	0,0

**ВЕТХИЙ И АВАРИЙНЫЙ ЖИЛИЩНЫЙ ФОНД**

(на конец года; общая площадь жилых помещений)

	1995	2000	2005	2008	2009	2010	2011
<b>Весь ветхий и аварийный жилищный фонд, тыс.м<sup>2</sup></b>	<b>300,5</b>	<b>441,6</b>	<b>631,5</b>	<b>581,8</b>	<b>619,4</b>	<b>614,1</b>	<b>615,4</b>
в том числе:							
ветхий	285,3	421,8	571,6	472,1	469,6	466,4	469,0
аварийный	15,2	19,8	59,9	109,7	149,8	147,7	146,4
Удельный вес ветхого и аварийного жилищного фонда, в общей площади всего жилищного фонда, <i>процентов</i>	1,9	2,7	3,8	3,6	3,8	3,7	3,7



## БЛАГОУСТРОЙСТВО НАСЕЛЕННЫХ ПУНКТОВ (на конец года)

Годы	Число населенных пунктов, имеющих					
	водопровод			канализацию		
	городов	поселков городского типа	сельских населенных пунктов	городов	поселков городского типа	сельских населенных пунктов
1995	12	10	265	9	7	59
2000	12	8	650	10	8	107
2005	12	7	698	10	7	107
2007	12	7	772	10	7	106
2008	12	7	750	10	7	106
2009	12	7	735	10	7	105
2010	12	7	731	10	7	104
2011	12	7	738	10	7	96

## ПРЕДОСТАВЛЕНИЕ ЖИЛЫХ ПОМЕЩЕНИЙ

	1995	2000	2005	2007	2008	2009	2010	2011
<b>Число семей (включая одиноких), получивших жилые помещения и улучшивших жилищные условия за год:</b>								
<i>тысяч</i>	2,8	1,7	0,9	0,9	0,7	1,1	3,0	1,5
<i>в процентах от числа семей, состоявших на учете в качестве нуждающихся в жилых помещениях, на конец предыдущего года</i>	5	5	4	4	4	5	16	8
<b>Число семей (включая одиноких), состоящих на учете в качестве нуждающихся в жилых помещениях, на конец года:</b>								
<i>тысяч</i>	57,5	32,8	22,2	20,0	20,1	19,1	18,9	18,9
<i>в процентах от общего числа семей (включая одиноких)</i>	22	13	8	7	7	7	7	7

## РЕГИСТРАЦИЯ ПРАВ НА ЖИЛЫЕ ПОМЕЩЕНИЯ НА ОСНОВАНИИ ДОГОВОРОВ КУПЛИ-ПРОДАЖИ <sup>1)</sup> (за год)

	2005	2007	2008	2009	2010	2011
<b>Число зарегистрированных прав на жилые помещения – всего, <i>тысяч</i></b>	20,2	11,8	8,6	6,9	11,9	16,0
в том числе гражданам	20,2	11,6	8,4	6,8	11,8	15,9
<b>Общая площадь жилых помещений, на которые зарегистрированы права – всего, <i>тыс. м<sup>2</sup></i></b>	428,2	389,7	277,0	215,2	287,4	348,5
в том числе гражданам	428,1	376,7	265,4	200,2	282,4	340,7
<b>Установленная договорами купли-продажи цена жилых помещений – всего, <i>млн.руб.</i></b>	2404,4	6215,9	6021,9	3651,0	5416,1	6968,4
в том числе гражданам	2403,9	6090,4	5777,5	3263,4	5296,3	6755,6

<sup>1)</sup> Статистическое наблюдение ведется с 2005г.

**ПРЕДОСТАВЛЕНИЕ ГРАЖДАНАМ СУБСИДИЙ НА ОПЛАТУ  
ЖИЛОГО ПОМЕЩЕНИЯ И КОММУНАЛЬНЫХ УСЛУГ**

Годы	Число семей, получавших субсидии		Сумма начисленных субсидий, тысяч рублей	Среднемесячный размер субсидий на семью <sup>1)</sup> , рублей
	единиц за отчетный период	в процентах от общего числа семей		
2000	7278	3,5	6978,5	79,9
2005	20780	7,1	88727,4	355,8
2007	11757	4,2	68891,4	488,0
2008	9679	3,5	67014,4	577,0
2009	11925	4,3	98954,2	692,0
2010	16937	6,1	178319,2	877,0
2011	14388	5,2	146464,5	848,0

**ПРЕДОСТАВЛЕНИЕ ГРАЖДАНАМ СОЦИАЛЬНОЙ ПОДДЕРЖКИ  
ПО ОПЛАТЕ ЖИЛОГО ПОМЕЩЕНИЯ И КОММУНАЛЬНЫХ УСЛУГ**

Годы	Численность граждан, пользующихся социальной поддержкой, тысяч человек	Объем средств, затраченных на предоставление гражданам социальной поддержки, тысяч рублей	Среднемесячный размер социальной поддержки на одного пользователя, рублей	Удельный вес граждан, пользующихся социальной поддержкой, в общей численности населения <sup>1)</sup> , процентов
2000	222,1	72731,1	27,3	29,5
2005	257,7	397011,9	128,4	36,3
2007	209,4	530265,1	211,1	30,0
2008	213,4	650008,8	253,8	30,8
2009	226,8	845368,3	310,7	32,9
2010	184,7	1036133,9	467,4	27,7
2011	178,2	1560575,6	729,6	26,9

<sup>1)</sup> За 2005, 2007-2009гг. показатели рассчитаны с использованием численности населения без пересчетов от итогов ВПН-2010г., за 2010, 2011гг. – с учетом окончательных итогов ВПН-2010.





## МЕТОДОЛОГИЧЕСКИЕ ПОЯСНЕНИЯ

**Денежные доходы населения** включают доходы лиц, занятых предпринимательской деятельностью, выплаченную заработную плату наемных работников (начисленную заработную плату, скорректированную на изменение просроченной задолженности), социальные выплаты (пенсии, пособия, стипендии, страховые возмещения и прочие выплаты), доходы от собственности в виде процентов по вкладам, ценным бумагам, дивидендов и другие доходы.

**Среднедушевые денежные доходы** – исчисляются делением общей суммы денежных доходов на численность постоянного населения.

**Денежные расходы населения** включают расходы на покупку товаров и оплату услуг, недвижимости, приобретение иностранной валюты, обязательные платежи и разнообразные взносы, сбережения во вкладах и ценных бумагах, изменение средств на счетах физических лиц – предпринимателей, задолженности по кредитам.

**Денежные доходы и расходы населения** приведены по методологии расчета показателей соответствующих лет.

**Покупательная способность среднедушевых денежных доходов населения** отражает потенциальные возможности населения по приобретению товаров и услуг и выражается через товарный эквивалент среднемесячных денежных доходов по товарам и услугам с конкретными потребительскими свойствами.

**Среднемесячная номинальная начисленная заработная плата** в рассматриваемом периоде исчисляется на основании сведений, полученных от организаций, делением фонда начисленной заработной платы работников на среднесписочную численность работников и на количество месяцев в периоде. В фонд заработной платы включаются начисленные работникам суммы оплаты труда в денежной и неденежной формах за отработанное и неотработанное время, компенсационные выплаты, связанные с режимом работы и условиями труда, доплаты и надбавки, премии, единовременные поощрительные выплаты, а также оплата питания и проживания, имеющая систематический характер. Пособия, получаемые работниками из государственных социальных внебюджетных фондов, не включаются в фонд заработной платы и среднемесячную заработную плату.

**Реальная начисленная заработная плата** характеризует покупательную способность заработной платы в отчетном периоде в связи с изменением цен на потребительские товары и услуги по сравнению с базисным периодом. Для этого рассчитывается индекс реальной начисленной заработной платы путем деления индекса номинальной начисленной заработной платы на индекс потребительских цен за один и тот же временной период.

**Средний размер назначенных месячных пенсий** определяется делением общей суммы назначенных месячных пенсий (с учетом компенсации) на численность пенсионеров, состоящих на учете в системе Пенсионного фонда РФ (до 2002 - в органах социальной защиты населения). Реальный размер назначенных месячных пенсий исчисляется путем деления индекса номинального размера назначенных пенсий на индекс потребительских цен за соответствующий временной период.

**Величина прожиточного минимума** в соответствии с Федеральным законом от 24 октября 1997г. № 134-ФЗ «О прожиточном минимуме в Российской Федерации» представляет собой стоимостную оценку потребительской корзины, а также обязательные платежи и сборы. Потребительская корзина включает минимальные наборы продуктов питания, непродовольственных товаров и услуг, необходимых для сохранения здоровья человека и обеспечения его жизнедеятельности.

Стоимостная оценка потребительской корзины в целом по Российской Федерации осуществляется на основании Федерального закона от 31 марта 2006г. № 44-ФЗ «О потребительской корзине в целом по Российской Федерации» (за 2000-2005 годы она определялась на

основании Федерального закона от 20 ноября 1999г. № 201-ФЗ) и данных Росстата об уровне потребительских цен на продукты питания, непродовольственные товары и услуги.

Величина прожиточного минимума определяется ежеквартально в среднем на душу населения, а также для трех социально-демографических групп населения (трудоспособное население, пенсионеры, дети) и устанавливается Правительством Российской Федерации – в целом по Российской Федерации, в порядке, установленном законами субъектов Российской Федерации – в субъектах Российской Федерации. В среднем за год производится оценка на основе установленных данных за I-IV кварталы.

В 1992-1999г.г. расчеты величины прожиточного минимума производились на основе методических рекомендаций Минтруда России от 10 ноября 1992г., разработанных в соответствии с Указом Президента Российской Федерации от 2 марта 1992г. № 210 «О системе минимальных потребительских бюджетов населения Российской Федерации».

**Численность населения с денежными доходами ниже величины прожиточного минимума** определяется на основе данных о распределении населения по величине среднедушевых денежных доходов и является результатом их соизмерения с величиной прожиточного минимума.

**Распределение населения по величине среднедушевых денежных доходов** характеризует дифференциацию населения по уровню материального достатка и представляет собой показатели численности (или долей) постоянного населения, сгруппированные в заданных интервалах по уровню среднедушевых денежных доходов.

**Распределение общего объема денежных доходов по различным группам населения** выражается через долю общего объема денежных доходов, которая приходится на каждую из 20-ти (10-ти) - процентных групп населения, распределенного по мере возрастания среднедушевых денежных доходов.

**Коэффициент фондов (коэффициент дифференциации доходов)** характеризует степень социального расслоения и определяется как соотношение между средними уровнями денежных доходов 10% населения с самыми высокими доходами и 10% населения с самыми низкими доходами.

**Коэффициент Джини (индекс концентрации доходов)** характеризует степень отклонения линии фактического распределения общего объема денежных доходов населения от линии их равномерного распределения. Величина коэффициента может варьировать от 0 до 1, при этом чем выше значение показателя, тем более неравномерно распределены доходы в обществе.

**Выборочное обследование бюджетов домашних хозяйств** проводится органами государственной статистики во всех субъектах Российской Федерации по выборочному методу и строится на принципах добровольного участия домохозяйств.

Область изучения и распространения данных бюджетного обследования определяется целями: получения данных о распределении населения по уровню материального благосостояния, получения весовых показателей для расчета индекса потребительских цен, обеспечения данных для составления счетов сектора домашних хозяйств в системе национальных счетов.

Итоги обследования разрабатываются ежеквартально и за год в целом.

Программа обследования основывается на ведении в домохозяйстве записей о текущих расходах и опросе (интервьюировании) членов домохозяйства по окончании учетного периода обследования.

Для формирования выборочной совокупности домашних хозяйств, начиная с 1997г., применяется двухступенчатая случайная выборка, построенная по территориальному принципу. Конечной единицей отбора является домашнее хозяйство (за исключением коллективных и институциональных), представляющее собой совокупность лиц, проживающих в одном жилом помещении или в его части, как связанных, так и не связанных отношениями родства, совместно обеспечивающих себя пищей и всем необходимым для жизни, т.е. полностью или частично









Раздел содержит статистические данные о дошкольных образовательных учреждениях, интернатных учреждениях для детей, общеобразовательных учреждениях, образовательных учреждениях начального, среднего и высшего профессионального образования, учреждениях дополнительного образования.

Более подробная информация по тематике раздела представлена в статистическом сборнике Костромастата «Образование в Костромской области».

### ОСНОВНЫЕ ПОКАЗАТЕЛИ ОБРАЗОВАНИЯ (на конец года)

	1995	2000	2005	2007	2008	2009	2010	2011
<b>Число самостоятельных дошкольных образовательных учреждений <sup>1)</sup>, единиц</b>	<b>638</b>	<b>494</b>	<b>385</b>	<b>371</b>	<b>365</b>	<b>336</b>	<b>304</b>	<b>286</b>
численность детей в дошкольных образовательных учреждениях, тыс. человек	37,7	26,4	27,3	29,1	29,7	30,5	31,3	32,3
Численность детей, приходящихся на 100 мест в дошкольных образовательных учреждениях, человек	83	74	89	103	103	105	107	110
<b>Число дневных общеобразовательных учреждений, единиц</b>	<b>566</b>	<b>547</b>	<b>468</b>	<b>444</b>	<b>435</b>	<b>411</b>	<b>382</b>	<b>345</b>
в том числе:								
государственных и муниципальных	563	543	465	441	431	408	380	343
негосударственных	3	4	3	3	4	3	2	2
Численность обучающихся в дневных общеобразовательных учреждениях, тыс. человек	113,1	102,5	71,0	63,4	61,6	61,1	61,3	61,3
в том числе:								
в государственных и муниципальных	112,9	102,3	70,8	63,2	61,4	60,9	61,1	61,1
в негосударственных	0,2	0,2	0,2	0,2	0,2	0,2	к	к
<b>Число вечерних (сменных) общеобразовательных учреждений, единиц</b>	<b>8</b>	<b>9</b>	<b>9</b>	<b>9</b>	<b>9</b>	<b>9</b>	<b>9</b>	<b>9</b>
в них обучающихся, тыс. человек	1,8	2,1	1,6	1,4	1,4	1,4	1,4	1,4
<b>Число образовательных учреждений начального профессионального образования, единиц</b>	<b>34</b>	<b>33</b>	<b>32</b>	<b>33</b>	<b>30</b>	<b>26</b>	<b>21</b>	<b>14</b>
в них учащихся <sup>3)</sup> , тыс. человек	11,0	11,4	11,5	9,8	8,5	8,0	7,3	6,4
<b>Число самостоятельных государственных образовательных учреждений среднего профессионального образования, единиц</b>	<b>19</b>	<b>19</b>	<b>18</b>	<b>18</b>	<b>21</b>	<b>22</b>	<b>24</b>	<b>25</b>
численность студентов государственных образовательных учреждений среднего профессионального образования:								
тыс. человек	10,9	12,0	10,9	9,5	9,0	8,7	8,7	8,6
на 10 000 человек населения <sup>2)</sup>	139	159	154	137	130	126	130	130
Принято студентов в государственные образовательные учреждения среднего профессионального образования, человек	3641	4388	3366	3059	2947	3001	3159	2984
Выпущено специалистов из государственных образовательных учреждений среднего профессионального образования:								
всего, человек	2850	3210	2878	3046	2724	2536	2383	2137
на 10 000 человек населения <sup>2)</sup>	36	42	40	44	39	37	36	32

<sup>1)</sup> Включая учреждения, находящиеся на капитальном ремонте.

<sup>2)</sup> За 2005, 2007-2009 гг. показатели рассчитаны с использованием численности населения без пересчетов от итогов ВПН-2010, за 2010-2011 гг. – с учетом окончательных итогов ВПН-2010.

<sup>3)</sup> С 2005 г. включая учреждения среднего и высшего профессионального образования, реализующие программы начального профессионального образования.





**ЧИСЛЕННОСТЬ ПЕДАГОГИЧЕСКИХ РАБОТНИКОВ ДОШКОЛЬНЫХ  
ОБРАЗОВАТЕЛЬНЫХ УЧРЕЖДЕНИЙ**  
(на конец года)

	Численность педагогических работников, человек	из них имеют образование, в процентах		
		высшее профессиональное	неполное высшее профессиональное	среднее профессиональное
<b>Педагогические работники – всего</b> <sup>1), 2)</sup>				
1995	5237	22,2	2,3	62,4
2000	4039	28,2	2,8	67,6
2005	3751	33,0	3,1	62,8
2007	3610	32,1	...	63,2
2008	3538	30,0	1,9	61,0
2009	3615	31,4	1,9	60,4
2010	3578	32,3	2,1	59,0
2011	3542	33,5	...	60,7
из них:				
воспитатели (включая старших воспитателей)				
1995	3890	18,7	2,5	66,2
2000	2895	23,6	2,8	72,0
2005	2744	26,9	3,5	68,3
2007	2860	28,5	...	65,9
2008	2912	27,3	2,0	66,3
2009	2979	28,5	1,9	65,2
2010	2961	29,5	2,3	64,2
2011	2948	30,7	...	66,1
музыкальные работники				
1995	466	22,3	1,3	57,1
2000	368	23,6	1,6	73,9
2005	325	29,8	2,5	67,1
2007	340	28,8	...	68,5
2008	306	23,2	0,7	52,6
2009	304	26,0	-	53,3
2010	308	26,3	-	48,4
2011	299	26,8	...	48,8
учителя-логопеды				
1995	67	95,5	1,5	1,5
2000	90	93,3	2,2	4,5
2005	101	94,0	3,0	3,0
2007	99	97,0	...	3,0
2008	89	80,9	2,2	2,2
2009	101	77,2	1,0	3,0
2010	94	78,7	-	4,3
2011	89	80,9	...	3,4
учителя-дефектологи				
1995	23	100,0	-	-
2000	26	88,5	7,7	3,8
2005	25	96,0	4,0	-
2007	28	96,4	...	3,6
2008	29	93,1	-	-
2009	27	96,3	-	-
2010	28	89,3	-	-
2011	28	96,4	...	-

<sup>1)</sup> С отчета за 2007г. заведующие учитываются как административный персонал.

<sup>2)</sup> С отчета за 2008г. внешние совместители не распределяются по образованию.

**ИНТЕРНАТНЫЕ УЧРЕЖДЕНИЯ ДЛЯ ДЕТЕЙ****ДЕТСКИЕ ДОМА**

(на конец года)

	1995	2000	2005	2007	2008	2009	2010	2011
<b>Число детских домов, единиц</b>	3	8	9	10	8	7	7	6
<b>в них детей, человек</b>	99	280	257	210	150	131	150	107

**ШКОЛЫ-ИНТЕРНАТЫ ДЛЯ ОБУЧАЮЩИХСЯ И ВОСПИТАННИКОВ  
С ОТКЛОНЕНИЯМИ В РАЗВИТИИ, ОЗДОРОВИТЕЛЬНЫЕ ОБРАЗОВАТЕЛЬНЫЕ  
УЧРЕЖДЕНИЯ ДЛЯ ДЕТЕЙ ДЛИТЕЛЬНО БОЛЕЮЩИХ**

(на конец года)

	1995	2000	2005	2007	2008	2009	2010	2011
<b>Число школ-интернатов, единиц</b>	13	15	13	13	13	11	11	11
<b>в них обучающихся, человек</b>	1792	1824	1289	1181	1192	1147	1210	1117
<b>из общего числа – школы-интернаты для детей-сирот, единиц</b>	1	3	3	3	4	3	4	3
<b>в них обучающихся, человек</b>	к	317	212	212	245	308	295	195

**УСТРОЙСТВО ДЕТЕЙ И ПОДРОСТКОВ, ОСТАВШИХСЯ  
БЕЗ ПОПЕЧЕНИЯ РОДИТЕЛЕЙ**

(человек)

	1995	2000	2005	2007	2008	2009	2010	2011
<b>Всего выявлено и учтено детей и подростков, оставшихся без попечения родителей <sup>1)</sup></b>	<b>828</b>	<b>717</b>	<b>617</b>	<b>564</b>	<b>547</b>	<b>500</b>	<b>435</b>	<b>355</b>
<b>Состоит детей на воспитании в семьях на конец отчетного года:</b>								
опекаемые	1572	1864	1639	1577	1521	2134	2064	2089
усыновленные	1994	1991	909	401	370	415	350	334

<sup>1)</sup> С учетом детей, оставшихся неустроенными к началу отчетного года.

## ОБЩЕЕ ОБРАЗОВАНИЕ

### ЧИСЛО ГОСУДАРСТВЕННЫХ И МУНИЦИПАЛЬНЫХ ОБЩЕОБРАЗОВАТЕЛЬНЫХ УЧРЕЖДЕНИЙ

(на начало учебного года, *единиц*)

	1995/96	2000/01	2005/06	2007/08	2008/09	2009/10	2010/11	2011/12
<b>Число общеобразовательных учреждений</b>	<b>571</b>	<b>552</b>	<b>474</b>	<b>450</b>	<b>440</b>	<b>417</b>	<b>389</b>	<b>352</b>
в том числе:								
в городах и поселках городского типа	125	127	117	113	111	112	108	105
в сельской местности	446	425	357	337	329	305	281	247
Из общего числа учреждений:								
<i>дневные общеобразовательные учреждения</i>	<i>563</i>	<i>543</i>	<i>465</i>	<i>441</i>	<i>431</i>	<i>408</i>	<i>380</i>	<i>343</i>
в том числе:								
в городах и поселках городского типа	117	118	109	105	103	104	100	97
в сельской местности	446	425	356	336	328	304	280	246
<i>вечерние (сменные) общеобразовательные учреждения</i>	<i>8</i>	<i>9</i>	<i>9</i>	<i>9</i>	<i>9</i>	<i>9</i>	<i>9</i>	<i>9</i>
в том числе:								
в городах и поселках городского типа	8	9	8	8	8	8	8	8
в сельской местности	-	-	1	1	1	1	1	1

В числе дневных общеобразовательных учреждений области на начало 2011/2012 учебного года работали 8 гимназий (5050 обучающихся), 8 лицеев (5900 обучающихся).

### ЧИСЛЕННОСТЬ ОБУЧАЮЩИХСЯ В ГОСУДАРСТВЕННЫХ И МУНИЦИПАЛЬНЫХ ОБЩЕОБРАЗОВАТЕЛЬНЫХ УЧРЕЖДЕНИЯХ

(на начало учебного года; *человек*)

	1995/96	2000/01	2005/06	2007/08	2008/09	2009/10	2010/11	2011/12
<b>Численность обучающихся в общеобразовательных учреждениях</b>	<b>114740</b>	<b>104351</b>	<b>72401</b>	<b>64628</b>	<b>62801</b>	<b>62286</b>	<b>62500</b>	<b>62482</b>
в том числе:								
в городах и поселках городского типа	76297	68963	50268	45731	45001	45012	45707	46343
в сельской местности	38443	35388	22133	18897	17800	17274	16793	16139
Из них численность обучающихся:								
<i>дневных общеобразовательных учреждений</i>	<i>112948</i>	<i>102281</i>	<i>70818</i>	<i>63201</i>	<i>61411</i>	<i>60868</i>	<i>61118</i>	<i>61083</i>
в том числе:								
в городах и поселках городского типа	74689	67290	49050	44610	43941	43985	44666	45294
в сельской местности	38259	34991	21768	18591	17470	16883	16452	15789
<i>вечерних (сменных) общеобразовательных учреждений, включая обучающихся заочно</i>	<i>1792</i>	<i>2070</i>	<i>1583</i>	<i>1427</i>	<i>1390</i>	<i>1418</i>	<i>1382</i>	<i>1399</i>
в том числе:								
в городах и поселках городского типа	1608	1673	1218	1121	1060	1027	1041	1049
в сельской местности	184	397	365	306	330	391	341	350

**ГОСУДАРСТВЕННЫЕ И МУНИЦИПАЛЬНЫЕ ДНЕВНЫЕ  
ОБЩЕОБРАЗОВАТЕЛЬНЫЕ УЧРЕЖДЕНИЯ**

(на начало учебного года; *единиц*)

Годы	Число общеобразовательных учреждений – всего	в том числе			
		начальных	основных	средних (полных)	для детей с ограниченными возможностями здоровья
1995/96	563	148	208	192	15
2000/01	543	131	192	203	17
2005/06	465	88	166	196	15
2007/08	441	79	158	189	15
2008/09	431	75	154	187	15
2009/10	408	68	151	176	13
2010/11	380 <sup>1)</sup>	64	133	170	13
2011/12	343	46	122	162	13

**ЧИСЛЕННОСТЬ ОБУЧАЮЩИХСЯ В ГОСУДАРСТВЕННЫХ И МУНИЦИПАЛЬНЫХ  
ДНЕВНЫХ ОБЩЕОБРАЗОВАТЕЛЬНЫХ УЧРЕЖДЕНИЯХ**

(на начало учебного года; *человек*)

Годы	Численность обучающихся – всего	в том числе в общеобразовательных учреждениях			
		начальных	основных	средних (полных)	для детей с ограниченными возможностями здоровья <sup>2)</sup>
1995/96	112948	3094	17505	89520	2829
2000/01	102281	2502	11527	84629	3623
2005/06	70818	1347	6539	60241	2691
2007/08	63201	1179	6023	53550	2449
2008/09	61411	1140	5536	52342	2393
2009/10	60868	1100	5390	52174	2204
2010/11	61118	963	5059	53041	2055
2011/12	61083	938	4567	53660	1918

**ЧИСЛЕННОСТЬ ОБУЧАЮЩИХСЯ ГОСУДАРСТВЕННЫХ И МУНИЦИПАЛЬНЫХ  
ДНЕВНЫХ ОБЩЕОБРАЗОВАТЕЛЬНЫХ УЧРЕЖДЕНИЙ ПО ГРУППАМ КЛАССОВ**

(на начало учебного года; *человек*)

Годы	Численность обучающихся – всего	в том числе в классах			для детей с ограниченными возможностями здоровья <sup>2)</sup>
		1-4	5-9	10-11 (12)	
1995/96	112948	40307	59266	10546	2829
2000/01	102281	27728	57191	13739	3623
2005/06	70818	23485	33678	10964	2691
2007/08	63201	22620	30065	8067	2449
2008/09	61411	23046	28457	7515	2393
2009/10	60868	23746	27715	7203	2204
2010/11	61118	24832	28200	6031	2055
2011/12	61083	25718	27549	5898	1918

<sup>1)</sup> Включая общеобразовательные учреждения с углубленным изучением отдельных предметов, гимназии, лицеи, кадетские учреждения.

<sup>2)</sup> Включая специальные (коррекционные) классы для обучающихся и воспитанников с ограниченными возможностями здоровья, организованные при дневных общеобразовательных учреждениях.



**ЧИСЛЕННОСТЬ УЧИТЕЛЕЙ ГОСУДАРСТВЕННЫХ И МУНИЦИПАЛЬНЫХ  
ДНЕВНЫХ ОБЩЕОБРАЗОВАТЕЛЬНЫХ УЧРЕЖДЕНИЙ ПО УРОВНЮ  
ОБРАЗОВАНИЯ <sup>1)</sup> за 2000, 2005-2008гг.  
(на 1 октября)**

	Численность учителей (без совместителей), человек	из них имеют образование, процентов				Удельный вес женщин в общей численности учителей и руководителей общеобразовательных учреждений, процентов
		высшее профессиональное	неполное высшее профессиональное	среднее педагогическое	среднее профессиональное (непедагогическое) и среднее (полное) общее	
<b>Все учителя (включая руководителей общеобразовательных учреждений) – всего <sup>2)</sup></b>						
2000	9109	76,8	1,6	18,2	3,4	87,5
2005	7377	79,9	1,2	16,4	2,5	89,4
2007	6799	79,5	1,2	16,4	2,9	90,4
2008	6568	80,5	1,0	15,8	2,7	91,4
<b>в том числе:</b>						
<b>директора и заместители директоров</b>						
2000	997	93,6	0,6	5,2	0,6	87,0
2005	858	94,9	0,3	4,8	-	85,5
2007	825	95,3	0,6	3,9	0,2	91,5
2008	834	95,6	0,4	3,8	0,2	92,0
<b>учителя:</b>						
<b>1-4 классов</b>						
2000	1930	52,8	1,3	45,8	0,1	99,7
2005	1645	60,2	1,0	38,5	0,3	99,0
2007	1513	61,2	1,4	37,1	0,3	99,6
2008	1479	62,5	0,7	36,3	0,5	99,9
<b>5-11 классов</b>						
2000	4527	90,8	1,9	6,1	1,2	92,1
2005	3587	91,1	1,6	6,1	1,2	93,6
2007	3347	90,2	1,4	7,3	1,1	94,3
2008	3227	91,3	1,3	6,4	1,0	94,9
<b>музыки и пения, изобразительного искусства, черчения, физкультуры, трудового обучения</b>						
2000	1655	56,3	1,7	26,7	15,3	61,2
2005	1287	64,0	1,0	24,3	10,7	68,0
2007	1114	60,5	0,9	24,7	13,9	65,5
2008	1028	60,3	0,9	25,8	13,0	67,7

<sup>1)</sup> Системы Министерства образования и науки России.

<sup>2)</sup> Руководители общеобразовательных учреждений, как правило, одновременно ведут преподавательскую работу.

**ЧИСЛЕННОСТЬ УЧИТЕЛЕЙ ГОСУДАРСТВЕННЫХ И МУНИЦИПАЛЬНЫХ  
ДНЕВНЫХ ОБЩЕОБРАЗОВАТЕЛЬНЫХ УЧРЕЖДЕНИЙ  
ПО УРОВНЮ ОБРАЗОВАНИЯ <sup>1), 2)</sup> в 2009-2011 гг.  
(на 20 сентября)**

	Всего учителей, (без совместителей)	из них имеют образование			
		высшее профессио- нальное	среднее профессио- нальное	начальное профессио- нальное	среднее (полное) общее
<b>Всего учителей, человек</b>					
2009	5656	4465	1111	25	45
2010	5360	4282	990	24	43
2011	5102	4099	932	...	43
<b>В процентах от общей численности учителей</b>					
2009	100	78,9	19,6	0,4	0,8
2010	100	79,9	18,5	0,4	0,8
2011	100	80,3	18,3	...	0,8

<sup>1)</sup> Системы Министерства образования и науки России.

<sup>2)</sup> Без руководителей общеобразовательных учреждений.

**ГОСУДАРСТВЕННЫЕ И МУНИЦИПАЛЬНЫЕ ВЕЧЕРНИЕ (СМЕННЫЕ)  
ОБЩЕОБРАЗОВАТЕЛЬНЫЕ УЧРЕЖДЕНИЯ  
(на начало учебного года)**

Годы	Число учреждений, <i>единиц</i>	В них обучаю- щихся, <i>человек</i>	в том числе	
			в 1-9 классах	в 10-11(12) классах
1995/96	8	1792	834	958
2000/01	9	2070	990	1080
2005/06	9	1583	707	876
2007/08	9	1427	610	817
2008/09	9	1390	569	821
2009/10	9	1418	521	897
2010/11	9	1382	547	835
2011/12	9	1399	550	849





### КОНКУРС НА ВСТУПИТЕЛЬНЫХ ЭКЗАМЕНАХ В ГОСУДАРСТВЕННЫХ ОБРАЗОВАТЕЛЬНЫХ УЧРЕЖДЕНИЯХ СРЕДНЕГО ПРОФЕССИОНАЛЬНОГО ОБРАЗОВАНИЯ

(на начало учебного года; на 100 мест подано заявлений о приеме)

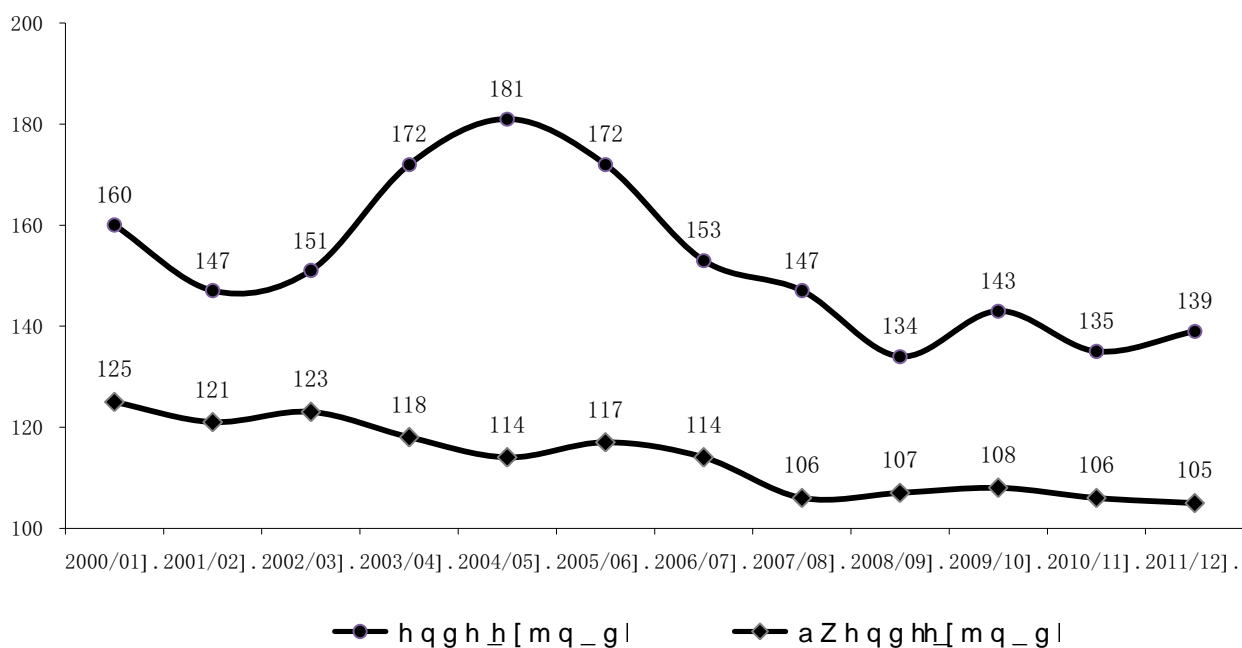

### ВЫПУСК СПЕЦИАЛИСТОВ ОБРАЗОВАТЕЛЬНЫМИ УЧРЕЖДЕНИЯМИ СРЕДНЕГО ПРОФЕССИОНАЛЬНОГО ОБРАЗОВАНИЯ ПО ФОРМАМ ОБУЧЕНИЯ (человек)

Годы	Выпущено специалистов – всего	из них обучавшихся на отделениях:		На 10 000 человек населения выпущено специалистов <sup>1)</sup>
		очных	заочных	
<b>Всего</b>				
1995	2850	2198	652	36
2000	3210	2662	548	42
2005	3280	2596	667	46
2007	3337	2776	561	48
2008	3041	2563	478	44
2009	2883	2413	470	42
2010	2654	2137	517	40
2011	2344	1884	456	35
<b>из них государственные учебные заведения</b>				
1995	2850	2198	652	36
2000	3210	2662	548	42
2005	2878	2342	536	40
2007	3046	2539	507	44
2008	2724	2297	427	39
2009	2536	2124	412	37
2010	2383	1918	465	36
2011	2137	1700	433	32

<sup>1)</sup> За 2005, 2007-2009 гг. показатели рассчитаны с использованием численности населения без пересчетов от итогов ВПН-2010, за 2010, 2011 гг. – с учетом окончательных итогов ВПН-2010.



**ВЫСШЕЕ ПРОФЕССИОНАЛЬНОЕ ОБРАЗОВАНИЕ**  
**ОБРАЗОВАТЕЛЬНЫЕ УЧРЕЖДЕНИЯ**  
**ВЫСШЕГО ПРОФЕССИОНАЛЬНОГО ОБРАЗОВАНИЯ**  
(на начало учебного года)

Годы	Число самостоятельных учебных заведений, единиц	Численность студентов-всего, человек	из них обучались на отделениях		На 10 000 человек населения приходилось студентов <sup>1)</sup>
			очных	заочных	
<b>Всего</b>					
1995/96	3	11931	8110	3762	151
2000/01	3	16566	11305	5261	220
2005/06	4	21183	13364	7132	299
2007/08	3	21754	13110	8644	312
2008/09	3	22275	12605	9670	322
2009/10	3	22276	12114	10162	324
2010/11	3	21695	11218	10477	326
2011/12	3	20463	10396	10029	309
<b>из них государственные учебные заведения</b>					
1995/96	3	11931	8110	3762	151
2000/01	3	16364	11103	5261	217
2005/06	3	19549	13099	6450	276
2007/08	3	20466	12972	7494	294
2008/09	3	20722	12514	8208	299
2009/10	3	20721	12051	8670	301
2010/11	3	20197	11182	9015	303
2011/12	3	18993	10378	8577	287

**ПРИЕМ В ГОСУДАРСТВЕННЫЕ ОБРАЗОВАТЕЛЬНЫЕ УЧРЕЖДЕНИЯ ВЫСШЕГО ПРОФЕССИОНАЛЬНОГО ОБРАЗОВАНИЯ ПО ФОРМАМ ОБУЧЕНИЯ**  
(на начало учебного года; человек)

Годы	Принято студентов – всего	в том числе на отделения	
		очные	заочные
1995/96	2820	1934	886
2000/01	4135	2711	1424
2005/06	4346	2887	1459
2007/08	4725	2765	1960
2008/09	4814	2574	2240
2009/10	4330	2438	1892
2010/11	4287	2309	1978
2011/12	3592	2139	1415

<sup>1)</sup> За 2005/06, 2007/08-2009/10 учебные годы показатели рассчитаны с использованием численности населения без пересчетов от итогов ВПН-2010, за 2010/11, 2011/12 учебные годы – с учетом окончательных итогов ВПН-2010.

**КОНКУРС НА ВСТУПИТЕЛЬНЫХ ЭКЗАМЕНАХ В ГОСУДАРСТВЕННЫХ  
ОБРАЗОВАТЕЛЬНЫХ УЧРЕЖДЕНИЯХ ВЫСШЕГО ПРОФЕССИОНАЛЬНОГО  
ОБРАЗОВАНИЯ**

(на начало учебного года; на 100 мест подано заявлений о приеме)

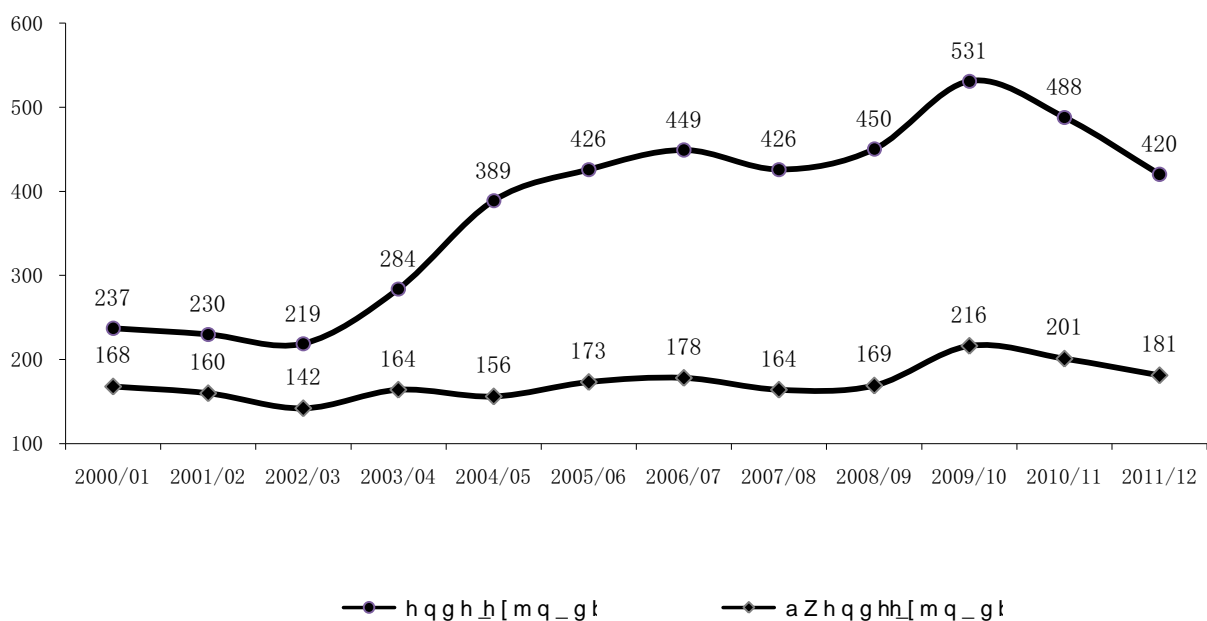

**ВЫПУСК СПЕЦИАЛИСТОВ ОБРАЗОВАТЕЛЬНЫМИ УЧРЕЖДЕНИЯМИ  
ВЫСШЕГО ПРОФЕССИОНАЛЬНОГО ОБРАЗОВАНИЯ ПО ФОРМАМ ОБУЧЕНИЯ**  
(человек)

Годы	Выпущено специалистов – всего	из них обучавшихся на отделениях		На 10 000 человек населения выпущено специалистов <sup>1)</sup>
		очных	заочных	
<b>Всего</b>				
1995	1914	1226	649	24
2000	2399	1645	754	32
2005	3600	2276	1196	50
2007	3615	2344	1271	52
2008	3828	2413	1415	55
2009	3853	2298	1555	56
2010	4124	2479	1645	62
2011	4051	2321	1730	61
<b>из них государственные учебные заведения</b>				
1995	1914	1226	649	24
2000	2376	1622	754	31
2005	3330	2234	1096	47
2007	3413	2294	1119	49
2008	3618	2366	1252	52
2009	3656	2284	1372	53
2010	3879	2460	1419	58
2011	3789	2305	1484	57

<sup>1)</sup> За 2005, 2007-2009 гг. показатели рассчитаны с использованием численности населения без пересчетов от итогов ВПН-2010, за 2010, 2011 гг. – с учетом окончательных итогов ВПН-2010.

**ВЫПУСК СПЕЦИАЛИСТОВ ГОСУДАРСТВЕННЫМИ ОБРАЗОВАТЕЛЬНЫМИ  
УЧРЕЖДЕНИЯМИ ВЫСШЕГО ПРОФЕССИОНАЛЬНОГО ОБРАЗОВАНИЯ  
ПО ГРУППАМ СПЕЦИАЛЬНОСТЕЙ И НАПРАВЛЕНИЯМ ПОДГОТОВКИ**  
(человек)

	2005	2007	2008	2009	2010	2011
<b>Выпущено специалистов – всего</b>	<b>3330</b>	<b>3413</b>	<b>3618</b>	<b>3656</b>	<b>3879</b>	<b>3789</b>
в том числе:						
<i>по группам специальностей:</i>	3284	3388	3618	3656	3860	3745
физико-математические	25	57	45	38	42	33
естественные	-	49	47	41	41	56
гуманитарные	296	249	321	374	462	463
социальные	132	107	107	107	111	107
образование и педагогика	747	739	710	655	615	594
культура и искусство	-	18	29	42	38	40
экономика и управление	808	886	1080	1135	1318	1294
сфера обслуживания	56	63	61	43	48	56
сельское и рыбное хозяйство	464	435	461	448	423	445
металлургия, машиностроение и материалобработка	135	96	97	86	96	70
транспортные средства	44	31	45	39	54	32
автоматика и управление	63	70	58	79	80	72
информатика и вычислительная техника	46	61	54	50	51	48
воспроизводство и переработка лесных ресурсов	129	107	111	95	90	74
технология продовольственных продуктов и потребительских товаров	247	261	222	244	188	168
строительство и архитектура	92	94	116	130	151	145
безопасность жизнедеятельности, природообустройство и защита окружающей среды	-	65	54	50	52	48
<i>по направлениям подготовки:</i>	46	25	-	-	19	44
экономика и управление	46	25	-	-	19	30
металлургия, машиностроение и ма- териалобработка	-	-	-	-	-	6
технология продовольственных про- дуктов и потребительских товаров	-	-	-	-	-	8











**ЧИСЛЕННОСТЬ СРЕДНЕГО МЕДИЦИНСКОГО ПЕРСОНАЛА  
ПО ОТДЕЛЬНЫМ СПЕЦИАЛЬНОСТЯМ**

	1995	2000	2005	2007	2008	2009	2010	2011
<b>Всего, человек</b>								
<b>Численность среднего медицинского персонала – всего</b>	<b>8800</b>	<b>9299</b>	<b>8581</b>	<b>8627</b>	<b>8294</b>	<b>8157</b>	<b>7758</b>	<b>8082</b>
из них:								
фельдшеры	1048	1041	1035	926	943	967	941	1001
акушерки	468	386	286	315	299	290	280	253
медицинские сестры	5477	5943	5786	5835	5608	5526	5177	5474
лаборанты (медицинские лабораторные техники) <sup>1)</sup>	585	325	353	364	370	365	362	370
рентгено-лаборанты	154	152	148	154	160	159	155	156
зубные врачи	234	286	338	382	326	312	318	325
<b>На 10 000 человек населения</b>								
<b>Численность среднего медицинского персонала – всего</b>	<b>111,6</b>	<b>123,3</b>	<b>121,0</b>	<b>123,8</b>	<b>119,8</b>	<b>118,5</b>	<b>116,4</b>	<b>122,1</b>
из них:								
фельдшеры	13,3	13,8	14,6	13,3	13,6	14,0	14,1	15,1
медицинские сестры	69,5	78,8	81,6	83,7	81,0	80,3	77,7	82,7
лаборанты (медицинские лабораторные техники) <sup>1)</sup>	7,4	4,3	5,0	5,2	5,3	5,3	5,4	5,6
рентгено-лаборанты	2,0	2,0	2,1	2,2	2,3	2,3	2,3	2,4
зубные врачи	3,0	3,8	4,8	5,5	4,7	4,5	4,8	4,9

**ОБСЛУЖИВАНИЕ НАСЕЛЕНИЯ СКОРОЙ МЕДИЦИНСКОЙ ПОМОЩЬЮ<sup>2)</sup>**

	1995	2000	2005	2007	2008	2009	2010	2011
Число станций (отделений) скорой медицинской помощи, <i>единиц</i>	28	28	28	26	26	26	25	25
Численность лиц, которым оказана помощь амбулаторно и при выездах:								
всего, <i>тыс. человек</i>	367,1	245,3	224,4	191,0	240,0	242,1	231,1	218,1
на 1000 человек населения	464	324	315	308,8	345,5	350,7	345,5	328,4

**МЕДИЦИНСКАЯ ПОМОЩЬ ЖЕНЩИНАМ И ДЕТЯМ  
(единиц)**

Годы	Число коек для беременных, рожениц и родильниц	Число коек для детей	Число женских консультаций, детских поликлиник, отделений (кабинетов)	Число фельдшерско-акушерских пунктов <sup>3)</sup>
1995	732	1637	97	423
2000	509	1485	93	415
2005	481	1269	100	398
2007	491	1121	95	373
2008	472	1091	87	371
2009	404	797	85	362
2010	367	687	95	351
2011	358	627	94	18

<sup>1)</sup> До 2000г. – фельдшеры-лаборанты.

<sup>2)</sup> Данные приведены по учреждениям системы Министерства здравоохранения России.

<sup>3)</sup> До 2011г. – фельдшерско-акушерских и фельдшерских пунктов.

### ПРЕРЫВАНИЕ БЕРЕМЕННОСТИ (АБОРТЫ)

Годы	Число абортов, единиц	
	всего	на 100 родов
1995	16046	253
2000	12727	207
2005	9302	134
2007	9236	124
2008	9051	116
2009	7704	95
2010	6653	84
2011	6509	83

### ПРОФИЛАКТИЧЕСКИЕ ОСМОТРЫ НАСЕЛЕНИЯ, ПОДЛЕЖАЩЕГО ПЕРИОДИЧЕСКИМ ОСМОТРАМ

	1995	2000	2005	2007	2008	2009	2010	2011
<b>Всего осмотренных,</b> <i>тыс. человек</i>								
взрослых	100,5	96,5	119,1	111,1	108,9	102,0	107,4	104,8
подростков	31,7	36,6	31,4	26,8	24,4	22,7	21,6	21,8
детей	155,0	127,6	104,4	100,9	101,2	102,5	103,7	104,8
<i>В процентах от численности подлежащих осмотрам:</i>								
взрослых	86,9	87,0	92,5	92,3	95,8	96,1	95,7	96,0
подростков	93,8	97,8	99,0	99,4	99,5	98,9	99,1	97,7
детей	100	100	100	100	100	100	100	100

### РЕЗУЛЬТАТЫ ПРОФИЛАКТИЧЕСКИХ ОСМОТРОВ ДЕТЕЙ В ВОЗРАСТЕ 0-14 ЛЕТ

	2000	2005	2007	2008	2009	2010	2011
<b>Численность осмотренных детей – всего, человек</b>	<b>127587</b>	<b>104414</b>	<b>100876</b>	<b>101240</b>	<b>102541</b>	<b>103710</b>	<b>104786</b>
<b>Выявлено при осмотрах детей:</b>							
с понижением остроты слуха: всего, человек	203	149	147	141	112	128	147
<i>в процентах от численности осмотренных</i>	0,2	0,1	0,1	0,1	0,1	0,1	0,1
с понижением остроты зрения: всего, человек	9970	8182	6166	6891	7280	8053	8761
<i>в процентах от численности осмотренных</i>	7,8	7,8	6,1	6,8	7,1	7,8	8,4
с дефектами речи: всего, человек	5064	4744	3713	3724	3935	4264	4509
<i>в процентах от численности осмотренных</i>	4,0	4,5	3,7	3,7	3,8	4,1	4,3
со сколиозом: всего, человек	2202	2079	1654	1597	1619	1785	1634
<i>в процентах от численности осмотренных</i>	1,7	2,0	1,6	1,6	1,6	1,7	1,6
с нарушениями осанки: всего, человек	10737	9370	7383	7130	7055	7149	6588
<i>в процентах от численности осмотренных</i>	8,4	9,0	7,3	7,0	6,9	6,9	6,3





### ЗАБОЛЕВАЕМОСТЬ ОТДЕЛЬНЫМИ ИНФЕКЦИОННЫМИ БОЛЕЗНЯМИ

	2000	2005	2007	2008	2009	2010	2011
<b>Всего, человек</b>							
Острые кишечные инфекции	4472	2362	2234	2789	2574	3518	3000
Брюшной тиф и паратифы А, В, С	-	-	-	-	1	-	-
Сальмонеллезные инфекции	167	156	125	140	100	103	70
Скарлатина	920	380	355	307	418	505	389
Дифтерия	1	2	-	-	-	-	-
Коклюш	147	7	30	12	25	15	19
Корь	218	-	-	-	-	-	-
Острые инфекции верхних дыхательных путей, тыс.	184,5	167,9	187,7	194,6	243,4	211,6	225,5
Грипп, тыс.	14,7	2,3	1,7	1,4	2,3	0,3	0,6
Вирусные гепатиты (острые и хронические заболевания)	1330	267	174	189	222	217	259
Менингококковая инфекция	17	9	7	9	5	7	4
Педикулез	1460	882	661	942	877	584	449
Ветряная оспа	3119	4192	6268	3756	4367	4855	4701
<b>На 100 000 человек населения</b>							
Острые кишечные инфекции	590,0	331,2	319,3	401,5	372,9	525,9	451,8
Брюшной тиф и паратифы А, В, С	-	-	-	-	0,1	-	-
Сальмонеллезные инфекции	22,0	21,9	17,9	20,2	14,5	15,4	10,5
Скарлатина	121,4	53,3	50,7	44,2	60,6	75,5	58,6
Дифтерия	0,1	0,3	-	-	-	-	-
Коклюш	19,4	1,0	4,3	1,7	3,6	2,2	2,9
Корь	28,8	-	-	-	-	-	-
Острые инфекции верхних дыхательных путей, тыс.	24,3	23,5	26,8	28,0	35,3	31,6	34,0
Грипп, тыс.	1,9	0,3	0,2	0,2	0,3	0,0	0,1
Вирусные гепатиты (острые и хронические заболевания)	175,5	37,4	24,9	27,2	32,2	32,4	39,0
Менингококковая инфекция	2,2	1,3	1,0	1,3	0,7	1,0	0,6
Педикулез	192,6	123,7	94,5	135,6	127,0	87,3	67,6
Ветряная оспа	411,5	587,7	895,9	540,7	632,6	725,8	707,9

### ЗАБОЛЕВАЕМОСТЬ ЗЛОКАЧЕСТВЕННЫМИ НОВООБРАЗОВАНИЯМИ

	2000	2005	2007	2008	2009	2010	2011
<b>Зарегистрировано заболеваний с впервые в жизни установленным диагнозом:</b>							
всего, человек	2650	2709	2574	2552	2563	2580	2482
на 100 000 человек населения	350	380	368	367	371	386	374
<b>Численность больных, состоящих на учете в лечебно-профилактических учреждениях:</b>							
всего, человек	10686	12303	13229	13602	13796	13996	14203
на 100 000 человек населения	1417	1735	1808	1965	2004	2100	2146

### ЗАБОЛЕВАЕМОСТЬ АКТИВНЫМ ТУБЕРКУЛЕЗОМ

	2000	2005	2007	2008	2009	2010	2011
<b>Выявлено больных с впервые в жизни установленным диагнозом:</b>							
всего, человек	541	352	304	297	365	291	238
на 100 000 человек населения	71	49	44	43	53	44	36
из них с диагнозом туберкулеза органов дыхания:							
всего, человек	531	342	298	296	357	286	233
на 100 000 человек населения	70	48	43	43	52	43	35
<b>Численность больных, состоящих на учете в лечебно-профилактических учреждениях:</b>							
всего, человек	1498	670	487	474	444	373	303
на 100 000 человек населения	199	95	70	68	65	56	46

### ЗАБОЛЕВАЕМОСТЬ БОЛЕЗНЯМИ, ПЕРЕДАВАЕМЫМИ ПРЕИМУЩЕСТВЕННО ПОЛОВЫМ ПУТЕМ

	2000	2005	2007	2008	2009	2010	2011
<b>Выявлено больных с впервые в жизни установленным диагнозом:</b>							
сифилис – всего, человек	1015	326	380	335	254	177	122
на 100 000 человек населения	133,9	45,7	54,3	48,2	36,8	25,6	18,2
гонорея (острая и хроническая) – всего, человек	608	256	247	159	210	203	185
на 100 000 человек населения	80,2	35,9	35,3	22,9	30,4	30,3	27,9
<b>Численность больных сифилисом, состоящих на учете в лечебно-профилактических учреждениях</b>							
всего, человек	2702	995	832	779	674	547	439
на 100 000 человек населения	358,4	140,3	119,4	112,5	97,9	82,1	66,3









# КУЛЬТУРА, ОТДЫХ И ТУРИЗМ

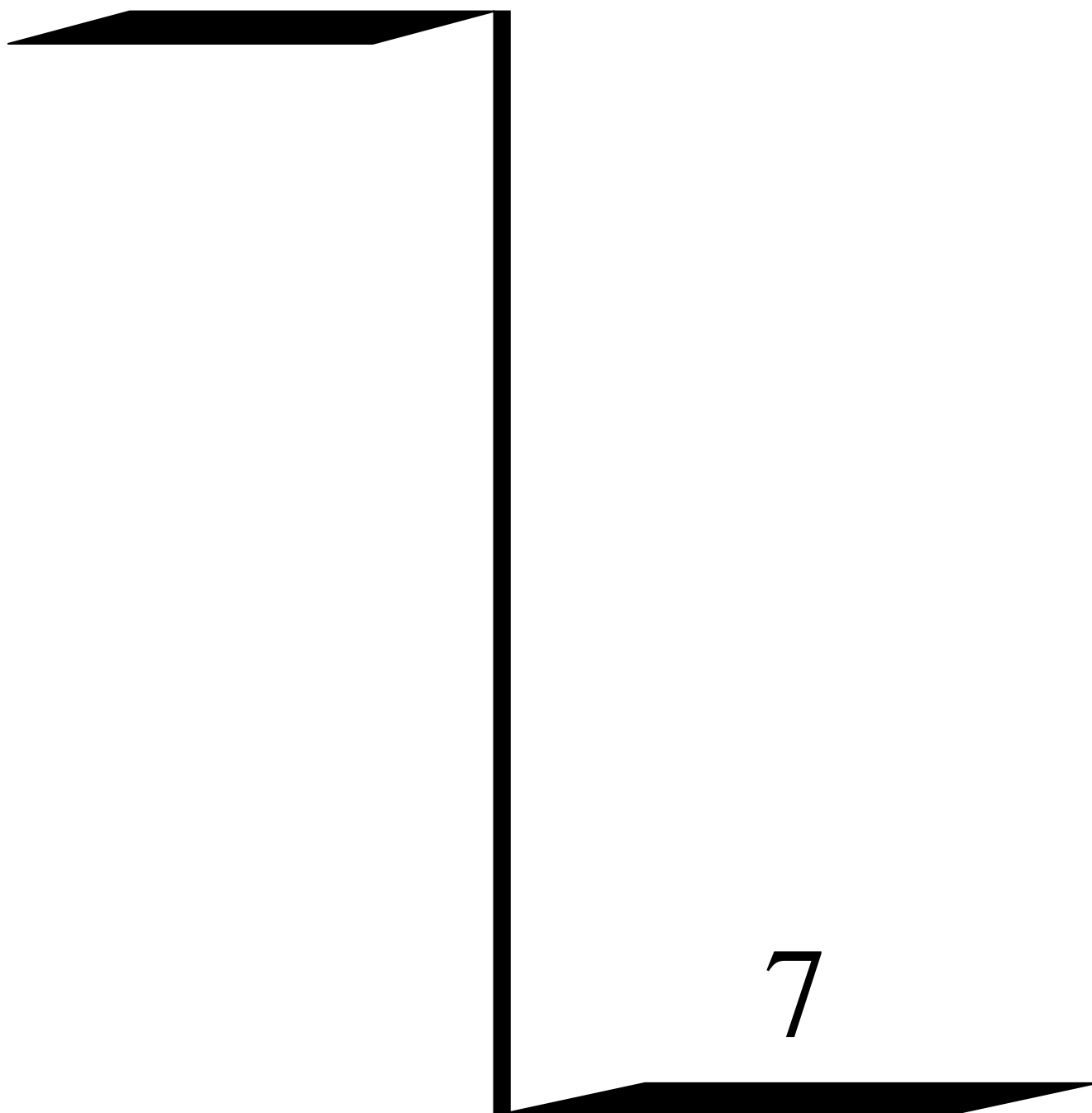





**ТЕАТРЫ**  
(на конец года)

Годы	Число профессиональных театров, <i>единиц</i>	в том числе		Численность зрителей, <i>тысяч человек</i>
		драмы, комедии и музыкальные	детские и юного зрителя	
1995	2	1	1	84,3
2000	3	2	1	130,5
2005	3	2	1	125,9
2007	3	2	1	133,0
2008	3	2	1	136,6
2009	3	2	1	154,5
2010	3	2	1	164,4
2011	3	2	1	170,6

**УЧРЕЖДЕНИЯ КУЛЬТУРНО-ДОСУГОВОГО ТИПА**  
(на конец года)

	1995	2000	2005	2007	2008	2009	2010	2011
<b>Число учреждений культурно-досугового типа, <i>единиц</i></b>	<b>725</b>	<b>539</b>	<b>480</b>	<b>453</b>	<b>446</b>	<b>437</b>	<b>431</b>	<b>421</b>
в том числе:								
в городах и поселках городского типа	58	60	54	49	46	43	41	40
в сельской местности	667	479	426	404	400	394	390	381

**ОБЩЕДОСТУПНЫЕ БИБЛИОТЕКИ**  
(на конец года)

	1995	2000	2005	2007	2008	2009	2010	2011
<b>Число библиотек, <i>единиц</i></b>	<b>550</b>	<b>500</b>	<b>471</b>	<b>458</b>	<b>461</b>	<b>445</b>	<b>443<sup>2)</sup></b>	<b>429</b>
в том числе:								
в городах и поселках городского типа	103	90	81	78	78	74	72 <sup>2)</sup>	68
в сельской местности	447	410	390	380	383	371	371	361
Библиотечный фонд, <i>тыс. экз.</i>	9807,2	9156,9	8640,9	8476,2	8329,5	8123,9	7984,4 <sup>2)</sup>	7655,8
в том числе:								
в городах и поселках городского типа	5466,2	5133,8	4812,7	4726,9	4674,4	4609,2	4563,9 <sup>2)</sup>	4424,0
в сельской местности	4341,0	4023,1	3828,2	3749,3	3655,1	3514,7	3420,5	3231,8
Число экземпляров в среднем на 1000 человек населения <sup>1)</sup>	12437	12145	12188	12160	12031	11802	11982	11569
в том числе:								
в городах и поселках городского типа	10391	10190	9978	9915	9857	9757	9789	9521
в сельской местности	16539	16082	16891	17019	16760	16278	17088	16395

<sup>1)</sup> За 2005, 2007-2009гг. показатель рассчитан с использованием численности населения без пересчетов от итогов ВПН-2010, за 2010, 2011гг. – с учетом окончательных итогов ВПН-2010.

<sup>2)</sup> Показатели уточнены в соответствии с данными, утвержденными Росстатом.

**ПОКАЗАТЕЛИ РАБОТЫ ОБЩЕДОСТУПНЫХ БИБЛИОТЕК**  
(на конец года)

	Библиотечный фонд, тысяч экземпляров	Всего зарегистрированных пользователей, тысяч человек	Выдано экземпляров, тысяч	Число экземпляров в среднем на одну библиотеку, тысяч экземпляров	Число экземпляров в среднем на одного пользователя, экземпляров	Численность зарегистрированных пользователей в среднем на одну библиотеку, человек	Число выданных экземпляров в среднем на одного пользователя, экземпляров
<b>1995</b>							
<b>Всего</b>	<b>9807,2</b>	<b>354,2</b>	<b>8541,2</b>	<b>17,8</b>	<b>28</b>	<b>644</b>	<b>24,1</b>
в том числе:							
в городах и поселках городского типа	5466,2	206,7	5054,0	53,1	26	2007	24,5
в сельской местности	4341,0	147,5	3487,2	9,7	29	330	23,6
<b>2000</b>							
<b>Всего</b>	<b>9156,9</b>	<b>364,4</b>	<b>9015,2</b>	<b>18,3</b>	<b>25</b>	<b>729</b>	<b>24,7</b>
в том числе:							
в городах и поселках городского типа	5133,8	218,8	5330,6	57,0	23	2431	24,4
в сельской местности	4023,1	145,6	3684,6	9,8	28	355	25,3
<b>2005</b>							
<b>Всего</b>	<b>8640,9</b>	<b>317,1</b>	<b>8288,8</b>	<b>18,3</b>	<b>27</b>	<b>673</b>	<b>26,1</b>
в том числе:							
в городах и поселках городского типа	4812,7	188,3	4876,5	59,4	26	2325	25,9
в сельской местности	3828,2	128,8	3412,3	9,8	30	330	26,5
<b>2008</b>							
<b>Всего</b>	<b>8329,5</b>	<b>297,3</b>	<b>7942,1</b>	<b>18,1</b>	<b>28</b>	<b>645</b>	<b>26,7</b>
в том числе:							
в городах и поселках городского типа	4674,4	180,8	4786,5	59,9	26	2318	26,5
в сельской местности	3655,1	116,5	3155,6	9,5	31	304	27,1
<b>2009</b>							
<b>Всего</b>	<b>8123,9</b>	<b>291,3</b>	<b>7910,6</b>	<b>18,3</b>	<b>28</b>	<b>655</b>	<b>27,2</b>
в том числе:							
в городах и поселках городского типа	4609,2	175,5	4796,6	62,3	26	2372	27,3
в сельской местности	3514,7	115,8	3114,0	9,5	30	312	26,9
<b>2010</b>							
<b>Всего</b>	<b>7984,4<sup>1)</sup></b>	<b>286,4<sup>1)</sup></b>	<b>7825,2</b>	<b>18,0</b>	<b>28</b>	<b>647</b>	<b>27,3</b>
в том числе:							
в городах и поселках городского типа	4563,9 <sup>1)</sup>	172,3 <sup>1)</sup>	4910,7	63,4	26	2393	28,5
в сельской местности	3420,5	114,1	2914,5	9,2	30	308	25,5
<b>2011</b>							
<b>Всего</b>	<b>7655,8</b>	<b>277,9</b>	<b>7640,9</b>	<b>17,8</b>	<b>28</b>	<b>648</b>	<b>27,5</b>
в том числе:							
в городах и поселках городского типа	4424,0	129,8	4586,1	65,1	34	1909	35,3
в сельской местности	3231,8	148,1	3054,8	9,0	22	410	20,6

<sup>1)</sup> Показатели уточнены в соответствии с данными, утвержденными Росстатом.







# ОХРАНА ОКРУЖАЮЩЕЙ СРЕДЫ

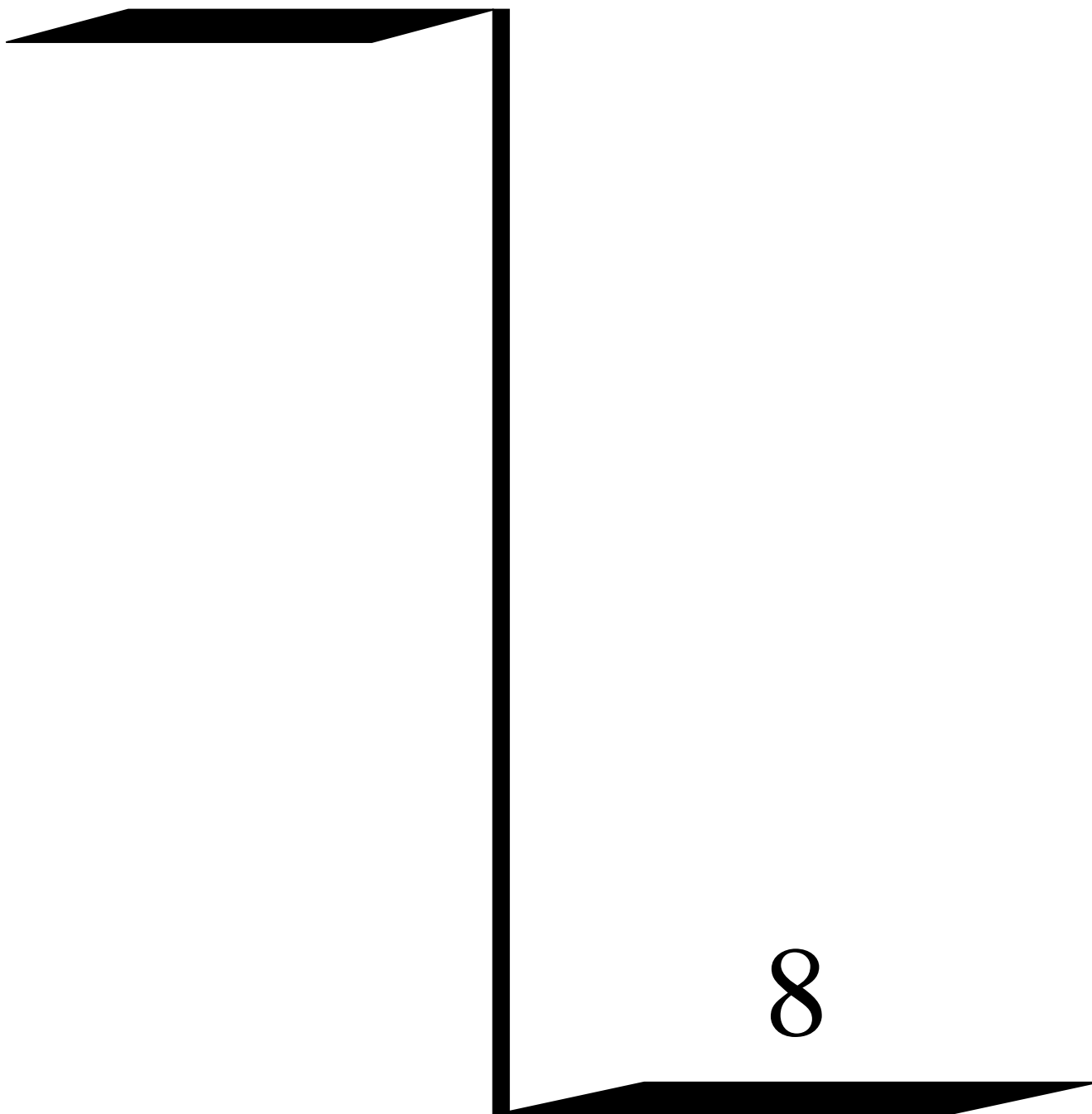







**ОБРАЗОВАНИЕ, ОБЕЗВРЕЖИВАНИЕ И ИСПОЛЬЗОВАНИЕ НАИБОЛЕЕ  
РАСПРОСТРАНЕННЫХ ВИДОВ ОТХОДОВ ПРОИЗВОДСТВА <sup>1)</sup>**

(тонн)

	Образовалось отходов на предприятиях и поступило отходов от других предприятий					Полностью обезврежено отходов на предприятиях				
	2007	2008	2009	2010	2011	2007	2008	2009	2010	2011
<b>Всего</b>	<b>861080,5</b>	<b>820483,5</b>	<b>718298,2</b>	<b>1077302,6</b>	<b>1000178,0</b>	<b>7441,0</b>	<b>3517,3</b>	<b>3185,5</b>	<b>3330,6</b>	<b>33655,9</b>
из них отходы содержащие:										
ртутные лампы, люминесцентные ртутьсодержащие трубки отработан- ные и брак	15,7	13,3	11,6	10,5	11,2	-	-	0,04	0,04	0,04
гальванические шламы	5,5	6,6	5,8	12,6	6,0	-	-	-	-	-
отработанные масла	527,2	522,2	880,6	831,7	367,0	0,3	1,3	1,3	1,3	1,5
шламы нефти и нефтепродуктов	10,0	10,0	26,6	52,2	27,7	-	-	-	2,3	0,3
золашлаки от сжигания углей	10448,3	3721,1	4747,0	5640,9	2089,5	-	-	-	-	-
древесные отходы из натуральной чистой древесины несортированные	14484,5	21288,8	34723,5	43994,7	38278,2	0,3	0,2	0,2	0,5	0,1
лом черных метал- лов несортирован- ный	21224,4	12949,8	10688,3	14387,9	16393,2	3,7	-	3,7	3,7	-

Продолжение

	Использовано отходов на предприятиях				
	2007	2008	2009	2010	2011
<b>Всего</b>	<b>606298,4</b>	<b>642123,6</b>	<b>588962,8</b>	<b>902622,5</b>	<b>775625,4</b>
из них отходы содержащие:					
ртутные лампы, люминесцентные ртутьсодержащие трубки отработан- ные и брак	-	-	-	-	-
гальванические шламы	-	-	-	-	-
отработанные масла	231,3	214,6	742,3	718,7	149,4
шламы нефти и нефтепродуктов	-	-	0,1	4,0	2,7
золашлаки от сжи- гания углей	7988,3	2540,8	4951,6	5179,8	1652,3
древесные отходы из натуральной чистой древесины несортированные	612,1	14238,9	19078,6	21061,1	17113,1
лом черных метал- лов несортирован- ный	534,9	334,5	548,8	483,0	465,5

<sup>1)</sup> По данным Управления Федеральной службы по надзору в сфере природопользования по Костромской области.

**ИСПОЛЬЗОВАНИЕ И ОБЕЗВРЕЖИВАНИЕ ОТХОДОВ ПРОИЗВОДСТВА ПО НАИБОЛЕЕ РАСПРОСТРАНЕННЫМ ВИДАМ ЭКОНОМИЧЕСКОЙ ДЕЯТЕЛЬНОСТИ <sup>1)</sup>**

	Использовано и обезврежено отходов на предприятиях, <i>тонн</i>					Использовано и обезврежено отходов, <i>в процентах</i> от общего объема образовавшихся на предприятиях и поступивших от других предприятий отходов				
	2007	2008	2009	2010	2011	2007	2008	2009	2010	2011
<b>По области</b>	<b>613439,4</b>	<b>645640,8</b>	<b>592148,4</b>	<b>905953,1</b>	<b>809281,3</b>	<b>71,2</b>	<b>78,7</b>	<b>82,4</b>	<b>84,1</b>	<b>69,4</b>
в том числе по видам экономической деятельности:										
сельское хозяйство, охота и лесное хозяйство	107603,5	121182,4	125435,3	125861,9	103619,9	85,1	87,5	88,8	89,6	86,3
обрабатывающие производства	482903,6	516469,3	451088,4	755326,3	519576,7	74,5	81,7	86,2	86,2	74,0
из них:										
обработка древесины и производство изделий из дерева	377951,8	406392,9	411689,8	697950,4	508953,2	82,2	86,7	90,1	89,8	83,6
производство машин и оборудования	871,1	2808,6	3828,7	3828,6	3882,7	9,5	20,0	31,0	30,7	25,9
производство транспортных средств и оборудования	37306,3	31753,8	8476,8	9996,3	2058,1	58,8	71,3	62,0	51,2	21,2
прочие производства	66774,4	75514,0	27093,1	43551,0	4682,6	56,0	63,7	67,0	65,7	6,8
другие виды экономической деятельности	22932,3	7989,1	15624,7	24764,9	186084,7	31,6	16,0	29,2	40,6	54,2

**ПРОВЕДЕНИЕ ОСНОВНЫХ РАБОТ В ЛЕСНОМ ХОЗЯЙСТВЕ**

*(тысяч гектаров)*

	1995	2000	2005	2007	2008	2009	2010	2011
Лесовосстановление	22,8	13,9	10,0	11,7	11,5	22,4	25,2	11,0
в том числе:								
искусственное лесовосстановление	7,2	4,1	2,9	2,8	3,0	3,2	3,2	3,4
комбинированное лесовосстановление	...	...	...	...	...	0,5	0,6	0,6
Содействие естественному возобновлению леса	15,6	9,8	7,1	8,9	8,5	18,7	21,4	7,0
Уход за лесокультурами (в переводе на однократный)	21,8	23,0	19,6	16,6	18,1	13,4	17,8	13,7
Рубки ухода за лесом и санитарные рубки леса <sup>2)</sup>								
площадь	33,5	26,6	29,9	34,9	19,7	23,4	24,6	24,5
заготовлено ликвидной древесины <sup>2)</sup> , тыс. м <sup>3</sup>	810,3	551,7	783,3	964,4	316,3	379,0	454,3	410,1

<sup>1)</sup> По данным Управления Федеральной службы по надзору в сфере природопользования по Костромской области.

<sup>2)</sup> По данным Департамента лесного хозяйства Костромской области.









## ПРОИЗВОДСТВО ВАЛОВОГО РЕГИОНАЛЬНОГО ПРОДУКТА

В разделе представлены сведения о производстве валового регионального продукта, выпуске, промежуточном потреблении и валовой добавленной стоимости.

Приведенные данные за 2010г. являются предварительными.

Более подробная информация по тематике раздела представлена в статистическом сборнике Костромастата «Валовой региональный продукт Костромской области».

### ОБЪЕМ И ДИНАМИКА ВАЛОВОГО РЕГИОНАЛЬНОГО ПРОДУКТА

	1995	2000	2005	2006	2007	2008	2009	2010
Валовой региональный продукт (в текущих основных ценах), млн. руб. (1995г. – млрд. руб.)	5488,1	16662,2	44684,7	54351,1	65700,4	81040,7	78920,7	92291,4
Валовой региональный продукт (в сопоставимых основных ценах), в процентах к предыдущему году	...	106,6	103,6	106,4	106,5	103,9	90,2	106,3
Валовой региональный продукт на душу населения (в текущих основных ценах) <sup>1)</sup> , руб. (1995г. – тыс. руб.)	6936	21985	62650	77029	93908	116659	114324	137977

<sup>1)</sup> За 2005-2009гг. показатели рассчитаны с использованием численности населения без пересчетов от итогов ВПН-2010, за 2010г. – с учетом окончательных итогов ВПН-2010.

### СЧЕТ ПРОИЗВОДСТВА ПО ВИДАМ ЭКОНОМИЧЕСКОЙ ДЕЯТЕЛЬНОСТИ в 2005г.

(в текущих ценах; миллионов рублей)

	Ресурсы	Использование	
	выпуск	промежуточное потребление	валовая добавленная стоимость
Сельское хозяйство, охота и лесное хозяйство	11993,5	4447,5	7546,0
Рыболовство, рыбоводство	17,4	12,7	4,7
Добыча полезных ископаемых	91,8	40,7	51,1
Обрабатывающие производства	26304,5	16798,9	9505,6
Производство и распределение электроэнергии, газа и воды	13638,6	9111,2	4527,4
Строительство	10616,8	5221,1	5395,7
Оптовая и розничная торговля; ремонт автотранспортных средств, мотоциклов, бытовых изделий и предметов личного пользования	8096,5	3479,9	4616,6
Гостиницы и рестораны	384,7	199,5	185,2
Транспорт и связь	6729,0	2522,1	4206,9
Финансовая деятельность	8,9	3,3	5,6
Операции с недвижимым имуществом, аренда и предоставление услуг	3709,4	2108,6	1600,8
Государственное управление и обеспечение военной безопасности; обязательное социальное обеспечение	3477,5	797,8	2679,7
Образование	2594,8	709,3	1885,5
Здравоохранение и предоставление социальных услуг	3167,4	1317,9	1849,5
Предоставление прочих коммунальных, социальных и персональных услуг	1177,4	553,0	624,4
<b>Итого в основных ценах</b>	<b>92008,2</b>	<b>47323,5</b>	<b>44684,7</b>





**СЧЕТ ПРОИЗВОДСТВА**  
**ПО ВИДАМ ЭКОНОМИЧЕСКОЙ ДЕЯТЕЛЬНОСТИ в 2010г.**  
(в текущих ценах; *миллионов рублей*)

	Ресурсы	Использование	
	выпуск	промежуточное потребление	валовая добавленная стоимость
Сельское хозяйство, охота и лесное хозяйство	17709,1	7578,0	10131,1
Рыболовство, рыбоводство	55,1	40,2	14,9
Добыча полезных ископаемых	101,2	42,3	58,9
Обрабатывающие производства	70662,9	48832,3	21830,6
Производство и распределение электроэнергии, газа и воды	28891,3	19681,3	9210,0
Строительство	8870,0	4471,5	4398,5
Оптовая и розничная торговля; ремонт автотранспортных средств, мотоциклов, бытовых изделий и предметов личного пользования	21083,3	8073,2	13010,1
Гостиницы и рестораны	1789,1	862,2	926,9
Транспорт и связь	14407,4	5601,1	8806,3
Финансовая деятельность	749,2	254,0	495,2
Операции с недвижимым имуществом, аренда и предоставление услуг	7057,8	2565,7	4492,1
Государственное управление и обеспечение военной безопасности; социальное страхование	12147,9	3382,1	8765,8
Образование	5693,9	1437,7	4256,2
Здравоохранение и предоставление социальных услуг	7173,8	2488,0	4685,8
Предоставление прочих коммунальных, социальных и персональных услуг	2055,9	846,9	1209,0
<b>Итого в основных ценах</b>	<b>198447,9</b>	<b>106156,5</b>	<b>92291,4</b>

**СТРУКТУРА ВАЛОВОГО РЕГИОНАЛЬНОГО ПРОДУКТА  
ПО ВИДАМ ЭКОНОМИЧЕСКОЙ ДЕЯТЕЛЬНОСТИ**

*(в процентах к итогу)*

	2005	2006	2007	2008	2009	2010
<b>Валовой региональный продукт</b>	<b>100</b>	<b>100</b>	<b>100</b>	<b>100</b>	<b>100</b>	<b>100</b>
в том числе по видам экономической деятельности:						
сельское хозяйство, охота и лесное хозяйство	16,9	16,2	11,4	10,9	11,8	11,0
рыболовство, рыбоводство	0,0	0,0	0,0	0,0	0,0	0,0
добыча полезных ископаемых	0,1	0,1	0,1	0,1	0,1	0,1
обрабатывающие производства	21,3	22,2	28,3	28,3	20,6	23,6
производство и распределение электроэнергии, газа и воды	10,1	9,2	9,0	8,8	10,0	10,0
строительство	12,2	7,8	4,9	5,3	4,6	4,8
оптовая и розничная торговля; ремонт автотранспортных средств, мотоциклов, бытовых изделий и предметов личного пользования	10,3	10,1	11,5	11,7	13,2	14,1
гостиницы и рестораны	0,4	0,8	0,9	0,9	1,0	1,0
транспорт и связь	9,4	10,0	10,2	10,1	10,3	9,5
финансовая деятельность	0,0	0,0	-	-	0,4	0,5
операции с недвижимым имуществом, аренда и предоставление услуг	3,6	5,3	4,9	5,3	5,3	4,9
государственное управление и обеспечение военной безопасности; социальное страхование	6,0	8,3	8,7	9,2	10,7	9,5
образование	4,2	4,3	4,4	3,8	4,7	4,6
здравоохранение и предоставление социальных услуг	4,1	4,4	4,5	4,5	5,8	5,1
предоставление прочих коммунальных, социальных и персональных услуг	1,4	1,3	1,2	1,1	1,5	1,3

**ИНДЕКСЫ ФИЗИЧЕСКОГО ОБЪЕМА ВАЛОВОЙ ДОБАВЛЕННОЙ СТОИМОСТИ  
И ВАЛОВОГО РЕГИОНАЛЬНОГО ПРОДУКТА**

*(в постоянных ценах; в процентах к предыдущему году)*

	2005	2006	2007	2008	2009	2010
<b>Валовая добавленная стоимость</b>						
по видам экономической деятельности:						
сельское хозяйство, охота и лесное хозяйство	102,3	107,8	97,4	100,3	103,8	90,3
рыболовство, рыбоводство	103,7	128,5	221,2	62,0	111,8	92,7
добыча полезных ископаемых	106,8	86,1	100,0	116,6	41,2	131,9
обрабатывающие производства	122,6	115,4	122,7	107,3	71,2	124,8
производство и распределение электроэнергии, газа и воды	102,4	104,8	104,9	98,3	99,1	105,2
строительство	126,4	80,2	64,9	100,9	80,2	109,1
оптовая и розничная торговля; ремонт автотранспортных средств, мотоциклов, бытовых изделий и предметов личного пользования	86,8	107,2	130,6	104,3	101,9	118,7
гостиницы и рестораны	93,2	124,9	116,7	106,7	92,7	112,1
транспорт и связь	96,8	111,7	104,9	105,7	91,8	94,7
финансовая деятельность	112,7	48,2	-	-	-	131,4
операции с недвижимым имуществом, аренда и предоставление услуг	92,8	136,3	104,4	112,5	88,5	101,3
государственное управление и обеспечение военной безопасности; социальное страхование	83,9	111,6	102,3	103,1	100,9	97,0
образование	98,3	100,5	103,6	100,5	100,4	97,4
здравоохранение и предоставление социальных услуг	97,1	97,2	98,4	99,3	103,6	96,1
предоставление прочих коммунальных, социальных и персональных услуг	88,1	95,7	93,6	87,5	112,9	90,1
<b>Валовой региональный продукт в основных ценах</b>	<b>103,6</b>	<b>106,4</b>	<b>106,5</b>	<b>103,9</b>	<b>90,2</b>	<b>106,3</b>

## ОСНОВНЫЕ ФОНДЫ

В таблицах раздела представлены утвержденные данные баланса основного капитала по полной учетной и остаточной балансовой стоимости. Данные за 2011г. будут опубликованы после их утверждения Росстатом.

Более подробная информация по тематике раздела содержится в статистическом сборнике Костромастата «Основные фонды и другие нефинансовые активы Костромской области».

### СОСТОЯНИЕ ОСНОВНЫХ ФОНДОВ

	1995	2000	2005	2006
Все основные фонды (на конец года; по полной учетной стоимости) <i>млн.руб. (1995г. – млрд.руб.)</i>	30968	90668	189028	209665
<i>в процентах к предыдущему году (в сопоставимых ценах 2000г.)</i>	131,6	92,1	100,1	101,2
Ввод в действие основных фондов, <i>млн.руб. (в фактически действовавших ценах; 1995г. – млрд.руб.)</i>	564	2609	10823	17398
Ликвидация основных фондов, <i>млн.руб. (в фактически действовавших ценах; 1995г. – млрд.руб.)</i>	480	853	1681	836
Коэффициент обновления (ввод в действие основных фондов (без скота), <i>в процентах</i> от наличия основных фондов на конец года; в текущих ценах)	1,7	2,7	5,7	8,3
Коэффициент выбытия (ликвидация основных фондов (без скота), <i>в процентах</i> от наличия основных фондов на начало года; в текущих ценах)	1,5	0,9	0,9	0,4
Степень износа основных фондов по состоянию на конец года (в фактически действовавших ценах; <i>в процентах</i> )	31,6	41,8	51,1	48,9

Продолжение

	2007	2008	2009	2010
Все основные фонды (на конец года; по полной учетной стоимости) <i>млн.руб. (1995г. – млрд.руб.)</i>	242020	263477	279921	295091
<i>в процентах к предыдущему году (в сопоставимых ценах 2000г.)</i>	101,0	100,4	101,0	101,2
Ввод в действие основных фондов, <i>млн.руб. (в фактически действовавших ценах; 1995г. – млрд.руб.)</i>	11495	11031	9590	11931
Ликвидация основных фондов, <i>млн.руб. (в фактически действовавших ценах; 1995г. – млрд.руб.)</i>	1126	1400	1493	1280
Коэффициент обновления (ввод в действие основных фондов (без скота), <i>в процентах</i> от наличия основных фондов на конец года; в текущих ценах)	4,7	4,2	3,4	4,0
Коэффициент выбытия (ликвидация основных фондов (без скота), <i>в процентах</i> от наличия основных фондов на начало года; в текущих ценах)	0,5	0,6	0,6	0,5
Степень износа основных фондов по состоянию на конец года (в фактически действовавших ценах; <i>в процентах</i> )	50,8	51,8	53,1	54,8

### ОСНОВНЫЕ ФОНДЫ ПО ВИДАМ ЭКОНОМИЧЕСКОЙ ДЕЯТЕЛЬНОСТИ

(на конец года; по полной учетной стоимости; *миллионов рублей*)

	2005	2006	2007	2008	2009	2010
<b>Все основные фонды</b>	<b>189028</b>	<b>209665</b>	<b>242020</b>	<b>263477</b>	<b>279921</b>	<b>295091</b>
в том числе по видам экономической деятельности:						
сельское хозяйство, охота и лесное хозяйство	9986	11116	12201	13351	14043	14676
рыболовство, рыбоводство	66	61	36	31	40	101
добыча полезных ископаемых	151	144	152	177	173	200
обрабатывающие производства	16956	25764	28646	34458	39420	42153

Продолжение

	2005	2006	2007	2008	2009	2010
производство и распределение электроэнергии, газа и воды	23679	22338	25105	24385	27637	30463
строительство	1516	1794	1318	1487	1737	1994
оптовая и розничная торговля, ремонт автотранспортных средств, мотоциклов, бытовых изделий и предметов личного пользования	1454	1887	2399	2645	3877	5706
гостиницы и рестораны	642	834	1198	1240	1384	1276
транспорт и связь	75237	78676	93985	102099	105318	108856
финансовая деятельность	643	1008	1314	1804	4289	4885
операции с недвижимым имуществом, аренда и предоставление услуг	41169	44071	45234	47296	49368	52257
государственное управление и обеспечение военной безопасности; социальное страхование	4741	6078	8488	9942	10574	10376
образование	6361	7017	9094	9296	9228	9297
здравоохранение и предоставление социальных услуг	4393	4325	5536	5674	5887	6144
предоставление прочих коммунальных, социальных и персональных услуг	2034	4552	7314	9592	6946	6707

### КОЭФФИЦИЕНТ ОБНОВЛЕНИЯ ОСНОВНЫХ ФОНДОВ

(в текущих ценах; в процентах)

	2005	2006	2007	2008	2009	2010
<b>Коэффициент обновления</b> (ввод в действие основных фондов (без скота), в процентах от наличия основных фондов на конец года)						
Все основные фонды	5,7	8,3	4,7	4,2	3,4	4,0
в том числе по видам экономической деятельности:						
сельское хозяйство, охота и лесное хозяйство	5,3	6,6	8,7	7,6	5,9	6,8
рыболовство, рыбоводство	1,5	1,6	-	-	-	23,8
добыча полезных ископаемых	2,0	1,4	5,9	4,5	-	2,0
обрабатывающие производства	21,5	34,8	9,9	5,3	4,4	4,8
производство и распределение электроэнергии, газа и воды	1,9	5,9	4,6	3,7	4,1	6,2
строительство	4,2	4,7	6,0	10,6	13,2	13,2
оптовая и розничная торговля, ремонт автотранспортных средств, мотоциклов, бытовых изделий и предметов личного пользования	7,8	15,2	15,8	15,9	22,9	20,5
гостиницы и рестораны	5,0	1,3	4,8	1,3	2,2	2,1
транспорт и связь	6,4	3,9	4,1	2,6	2,4	2,5
финансовая деятельность	10,4	16,2	11,5	8,0	8,6	11,3
операции с недвижимым имуществом, аренда и предоставление услуг	1,1	0,9	1,1	1,7	1,5	1,7
государственное управление и обеспечение военной безопасности; социальное страхование	6,5	7,8	7,5	8,9	6,9	7,2
образование	1,8	2,6	2,9	2,4	1,9	2,8
здравоохранение и предоставление социальных услуг	4,6	8,3	6,6	4,9	3,4	4,6
предоставление прочих коммунальных, социальных и персональных услуг	2,1	29,5	1,7	17,6	1,1	1,3

**КОЭФФИЦИЕНТ ВЫБЫТИЯ ОСНОВНЫХ ФОНДОВ**

(в текущих ценах; в процентах)

	2005	2006	2007	2008	2009	2010
<b>Коэффициент выбытия</b> (ликвидация основных фондов (без скота), в процентах от наличия основных фондов на начало года)						
Все основные фонды	0,9	0,4	0,5	0,6	0,6	0,5
в том числе по видам экономической деятельности:						
сельское хозяйство, охота и лесное хозяйство	2,6	2,1	2,6	2,7	2,5	2,0
рыболовство, рыбоводство	1,5	-	-	-	-	-
добыча полезных ископаемых	3,8	2,6	-	-	0,6	0,5
обрабатывающие производства	0,7	0,4	0,8	0,5	1,1	0,5
производство и распределение электроэнергии, газа и воды	3,9	0,3	0,2	0,1	0,1	0,1
строительство	0,8	0,4	0,7	0,8	1,4	1,8
оптовая и розничная торговля, ремонт автотранспортных средств, мотоциклов, бытовых изделий и предметов личного пользования	2,0	1,4	0,8	0,5	0,7	0,6
гостиницы и рестораны	0,2	0,4	-	0,2	0,2	0,1
транспорт и связь	0,1	0,2	0,2	0,4	0,3	0,2
финансовая деятельность	0,4	0,8	0,7	1,0	0,3	0,8
операции с недвижимым имуществом, аренда и предоставление услуг	0,2	0,3	0,3	0,4	0,4	0,4
государственное управление и обеспечение военной безопасности; социальное страхование	0,7	1,1	0,8	0,8	0,7	1,1
образование	1,0	1,1	0,7	0,6	0,5	0,6
здравоохранение и предоставление социальных услуг	1,2	1,7	1,6	1,9	0,8	2,0
предоставление прочих коммунальных, социальных и персональных услуг	0,6	0,3	0,3	0,1	0,1	0,3

**СТЕПЕНЬ ИЗНОСА ОСНОВНЫХ ФОНДОВ  
ПО ВИДАМ ЭКОНОМИЧЕСКОЙ ДЕЯТЕЛЬНОСТИ**

(на конец года; в процентах)

	2005	2006	2007	2008	2009	2010
<b>Все основные фонды</b>	<b>51,1</b>	<b>48,9</b>	<b>50,8</b>	<b>51,8</b>	<b>53,1</b>	<b>54,8</b>
в том числе по видам экономической деятельности:						
сельское хозяйство, охота и лесное хозяйство	54,8	51,7	52,7	51,5	53,0	55,1
рыболовство, рыбоводство	45,5	45,9	50,0	51,6	52,5	48,5
добыча полезных ископаемых	67,6	69,4	71,1	71,2	72,8	73,5
обрабатывающие производства	31,6	30,1	32,5	37,4	42,3	47,5
производство и распределение электроэнергии, газа и воды	68,7	52,1	56,6	57,2	57,6	57,3
строительство	66,0	65,2	55,0	55,3	55,9	55,5
оптовая и розничная торговля, ремонт автотранспортных средств, мотоциклов, бытовых изделий и предметов личного пользования	49,5	45,1	43,5	39,8	35,4	31,1
гостиницы и рестораны	31,8	38,1	35,8	37,5	37,7	39,0
транспорт и связь	59,0	60,2	60,8	62,7	65,1	68,0
финансовая деятельность	62,5	49,8	34,6	34,5	35,5	37,3
операции с недвижимым имуществом, аренда и предоставление услуг	33,3	34,6	36,1	36,2	35,6	35,6
государственное управление и обеспечение военной безопасности; социальное страхование	55,6	59,9	52,2	52,5	51,8	51,5
образование	48,2	51,3	60,4	61,5	61,7	63,0
здравоохранение и предоставление социальных услуг	51,0	50,1	54,2	55,0	56,0	57,8
предоставление прочих коммунальных, социальных и персональных услуг	52,0	54,5	52,7	47,3	48,3	51,1

**ВВОД В ДЕЙСТВИЕ ОСНОВНЫХ ФОНДОВ  
ПО ВИДАМ ЭКОНОМИЧЕСКОЙ ДЕЯТЕЛЬНОСТИ**  
(миллионов рублей)

	2005	2006	2007	2008	2009	2010
<b>Ввод в действие основных фондов – всего</b>	<b>10823</b>	<b>17398</b>	<b>11495</b>	<b>11031</b>	<b>9590</b>	<b>11931</b>
в том числе по видам экономической деятельности:						
сельское хозяйство, охота и лесное хозяйство	533	734	1063	1013	829	1003
рыболовство, рыбоводство	1	1	-	-	-	24
добыча полезных ископаемых	3	2	9	8	-	4
обрабатывающие производства	3651	8953	2847	1810	1719	2043
производство и распределение электроэнергии, газа и воды	460	1329	1147	905	1131	1876
строительство	63	84	79	157	229	263
оптовая и розничная торговля, ремонт автотранспортных средств, мотоциклов, бытовых изделий и предметов личного пользования	113	287	379	421	888	1169
гостиницы и рестораны	32	11	57	16	30	27
транспорт и связь	4795	3065	3855	2673	2496	2720
финансовая деятельность	67	163	151	144	369	552
операции с недвижимым имуществом, аренда и предоставление услуг	439	412	519	810	722	876
государственное управление и обеспечение военной безопасности; социальное страхование	309	472	639	887	733	750
образование	113	183	260	225	172	257
здравоохранение и предоставление социальных услуг	202	360	365	276	199	281
предоставление прочих коммунальных, социальных и персональных услуг	42	1342	125	1686	73	86

**ПОКАЗАТЕЛИ БАЛАНСА ОСНОВНЫХ ФОНДОВ в 2010г.**  
(миллионов рублей)

	Полная учетная стоимость	Остаточная балансовая стоимость
<b>Наличие основных фондов на начало года</b>	<b>282958</b>	<b>132548</b>
<b>Поступило</b> за отчетный год – всего	23259	19553
в том числе:		
ввод в действие новых основных фондов	11931	11931
поступило основных фондов из прочих источников	11328	7622
<b>Выбыло</b> за отчетный год – всего	11126	6185
в том числе:		
ликвидировано основных фондов	1280	219
выбыло основных фондов по прочим причинам	9846	5966
износ основных фондов	-	12634
<b>Наличие основных фондов на конец года</b>	<b>295091</b>	<b>133282</b>



**УДЕЛЬНЫЙ ВЕС ПОЛНОСТЬЮ ИЗНОШЕННЫХ ОСНОВНЫХ ФОНДОВ  
КОММЕРЧЕСКИХ ОРГАНИЗАЦИЙ В ОБЩЕМ ОБЪЕМЕ ОСНОВНЫХ ФОНДОВ  
ПО ОТДЕЛЬНЫМ ВИДАМ ЭКОНОМИЧЕСКОЙ ДЕЯТЕЛЬНОСТИ <sup>1)</sup>**  
(на конец года; в процентах)

	2005	2007	2008	2009	2010	2011
<b>Все основные фонды</b>	<b>11,2</b>	<b>7,1</b>	<b>5,5</b>	<b>5,8</b>	<b>5,8</b>	<b>7,1</b>
в том числе по видам экономической деятельности:						
<i>сельское хозяйство, охота и предоставление услуг в этих областях – всего</i>	<i>19,1</i>	<i>14,5</i>	<i>11,2</i>	<i>10,5</i>	<i>11,4</i>	<i>12,4</i>
в том числе:						
здания, сооружения	15,1	15,3	14,2	12,7	14,2	12,1
из них:						
здания	11,0	10,2	7,2	5,5	5,9	6,2
сооружения	28,4	28,1	30,6	29,9	34,3	28,4
машины и оборудование	34,7	15,2	9,2	8,8	9,7	14,2
транспортные средства	45,5	23,3	18,7	18,9	20,3	20,6
<i>добыча полезных ископаемых – всего</i>	<i>15,4</i>	<i>16,8</i>	<i>20,8</i>	<i>18,1</i>	<i>24,0</i>	<i>25,5</i>
в том числе:						
здания, сооружения	15,5	14,9	14,3	1,0	10,4	10,1
из них:						
здания	13,8	16,2	11,0	1,4	1,4	1,1
сооружения	15,7	14,8	14,8	1,0	11,2	10,9
машины и оборудование	21,5	24,2	26,1	29,7	37,0	39,9
транспортные средства	2,1	1,5	10,8	8,4	8,2	8,4
<i>обрабатывающие производства – всего</i>	<i>6,7</i>	<i>4,8</i>	<i>4,9</i>	<i>4,7</i>	<i>5,6</i>	<i>6,5</i>
в том числе:						
здания, сооружения	4,4	2,7	2,2	2,2	2,2	2,5
из них:						
здания	2,2	1,3	1,2	1,2	1,2	0,7
сооружения	11,7	6,2	5,0	4,8	4,8	7,6
машины и оборудование	7,7	5,4	5,8	5,5	6,6	7,6
транспортные средства	9,4	10,8	10,7	12,0	15,2	21,3
<i>производство и распределение электроэнергии, газа и воды – всего</i>	<i>18,0</i>	<i>13,0</i>	<i>7,2</i>	<i>7,7</i>	<i>7,0</i>	<i>9,9</i>
в том числе:						
здания, сооружения	15,4	12,0	7,7	8,0	7,4	10,2
из них:						
здания	7,7	4,5	4,2	3,3	1,9	4,5
сооружения	19,4	13,9	8,8	9,4	8,7	11,7
машины и оборудование	20,0	14,1	4,1	5,3	4,6	7,2
транспортные средства	33,6	33,2	26,7	27,9	24,8	31,0
<i>строительство – всего</i>	<i>9,8</i>	<i>16,3</i>	<i>16,9</i>	<i>19,2</i>	<i>21,6</i>	<i>26,4</i>
в том числе:						
здания, сооружения	1,6	4,7	3,5	5,3	4,9	5,6
из них:						
здания	2,6	3,1	2,1	3,1	1,5	1,8
сооружения	1,2	12,3	10,3	12,7	18,4	16,0
машины и оборудование	20,1	19,1	18,9	23,2	31,1	44,2
транспортные средства	18,5	24,9	28,6	32,8	33,2	41,7
<i>оптовая и розничная торговля; ремонт автотранспортных средств, мотоциклов, бытовых изделий и предметов личного пользования – всего</i>	<i>15,0</i>	<i>5,6</i>	<i>2,4</i>	<i>3,6</i>	<i>4,9</i>	<i>5,3</i>
в том числе:						
здания, сооружения	14,7	6,9	4,3	3,1	3,3	3,6
из них:						
здания	15,0	4,2	1,1	1,4	2,3	2,3
сооружения	14,6	8,6	6,6	3,8	3,5	3,9
машины и оборудование	18,7	3,3	1,0	5,7	11,3	11,3
транспортные средства	9,5	9,7	6,5	4,3	8,8	15,1
<i>транспорт – всего</i>	<i>2,8</i>	<i>1,7</i>	<i>3,3</i>	<i>4,1</i>	<i>2,7</i>	<i>2,9</i>
в том числе:						
здания, сооружения	1,7	0,5	1,5	1,7	0,8	1,5
из них:						
здания	2,4	2,3	3,1	3,8	4,3	4,0
сооружения	1,7	0,4	1,5	1,6	0,6	1,3
машины и оборудование	4,6	4,5	8,3	10,4	11,3	10,6
транспортные средства	9,6	14,9	20,9	20,8	11,8	10,3

<sup>1)</sup> Без субъектов малого предпринимательства.

**СТЕПЕНЬ ИЗНОСА ОСНОВНЫХ ФОНДОВ НЕКОММЕРЧЕСКИХ ОРГАНИЗАЦИЙ  
ПО ОТДЕЛЬНЫМ ВИДАМ ЭКОНОМИЧЕСКОЙ ДЕЯТЕЛЬНОСТИ**  
(на конец года; в процентах)

	2005	2007	2008	2009	2010	2011
<b>Все основные фонды</b>	<b>50,3</b>	<b>57,6</b>	<b>60,6</b>	<b>68,0</b>	<b>71,0</b>	<b>73,3</b>
в том числе по видам экономической деятельности:						
<i>сельское хозяйство, охота и лесное хозяйство –</i>						
всего	56,7	58,6	60,7	62,6	64,0	62,1
в том числе:						
здания, сооружения	53,4	59,0	60,9	62,3	63,9	65,2
из них:						
здания	53,3	68,0	71,7	73,6	74,9	75,9
сооружения	53,9	57,9	59,9	61,9	63,0	64,5
машины и оборудование	84,0	54,1	60,8	63,2	65,8	40,7
транспортные средства	72,7	59,9	55,4	56,2	63,2	46,1
<i>финансовая деятельность –</i> всего	64,1	28,7	30,5	28,2	28,4	29,4
в том числе:						
здания, сооружения	76,1	10,1	10,4	12,3	12,8	13,2
из них:						
здания	76,1	10,1	10,4	12,3	12,7	13,1
сооружения	15,5	-	-	-	20,0	15,2
машины и оборудование	45,9	62,6	63,9	60,4	58,7	59,9
транспортные средства	49,1	47,1	47,8	47,8	50,8	52,3
<i>операции с недвижимым имуществом, аренда и</i>						
<i>предоставление услуг –</i> всего	45,3	31,7	30,1	44,3	44,4	50,7
в том числе:						
здания, сооружения	45,2	31,5	30,0	44,0	44,3	48,9
из них:						
здания	22,9	28,0	25,9	36,7	36,8	48,5
сооружения	52,2	77,3	73,6	77,1	80,9	62,2
машины и оборудование	55,9	53,0	56,1	48,8	44,3	60,8
транспортные средства	50,2	57,3	64,2	48,7	43,7	48,6
<i>государственное управление и обеспечение военной</i>						
<i>безопасности; социальное страхование –</i> всего	61,1	64,4	68,5	74,0	78,6	80,1
в том числе:						
здания, сооружения	61,3	64,8	69,3	75,4	80,4	82,2
из них:						
здания	47,1	51,6	53,5	55,6	56,2	53,5
сооружения	75,2	67,8	73,3	79,7	85,3	88,1
машины и оборудование	62,3	60,7	60,4	57,5	59,6	60,7
транспортные средства	61,9	54,3	55,5	57,6	57,8	63,0
<i>образование –</i> всего	45,7	50,1	51,7	56,2	57,1	57,1
в том числе:						
здания, сооружения	43,1	45,6	47,4	52,5	53,4	52,5
из них:						
здания	40,8	44,1	46,1	51,2	52,1	52,1
сооружения	68,1	76,1	76,5	74,9	76,1	76,8
машины и оборудование	70,1	75,9	74,8	70,2	68,9	70,8
транспортные средства	73,3	72,9	73,5	72,7	66,5	68,5
<i>здравоохранение и предоставление социальных</i>						
<i>услуг –</i> всего	52,5	53,9	54,5	55,5	55,6	55,5
в том числе:						
здания, сооружения	46,8	48,9	49,8	50,7	50,2	50,2
из них:						
здания	45,5	47,6	48,4	49,3	48,8	48,9
сооружения	75,7	77,8	79,2	79,9	79,6	80,8
машины и оборудование	72,9	66,4	64,8	66,6	64,9	62,0
транспортные средства	70,1	67,7	66,9	66,2	70,7	72,9
<i>предоставление прочих коммунальных, социальных</i>						
<i>и персональных услуг –</i> всего	43,3	47,0	49,0	52,4	53,4	49,5
в том числе:						
здания, сооружения	43,5	47,9	48,9	50,8	51,9	46,5
из них:						
здания	42,4	56,0	55,3	57,2	57,2	49,2
сооружения	61,0	9,1	14,5	16,2	20,7	25,8
машины и оборудование	50,7	54,0	56,4	64,9	62,3	52,0
транспортные средства	33,8	28,4	35,9	44,4	48,0	60,2





# ПРЕДПРИЯТИЯ И ОРГАНИЗАЦИИ

*Общая характеристика  
хозяйствующих субъектов*

*Деятельности организаций  
с участием иностранного  
капитала*

*Приватизация*













## ДЕЯТЕЛЬНОСТЬ ОРГАНИЗАЦИЙ С УЧАСТИЕМ ИНОСТРАННОГО КАПИТАЛА

### ОСНОВНЫЕ ПОКАЗАТЕЛИ ДЕЯТЕЛЬНОСТИ ОРГАНИЗАЦИЙ С УЧАСТИЕМ ИНОСТРАННОГО КАПИТАЛА <sup>1)</sup>

	1995	2000	2005	2007	2008	2009	2010 <sup>2)</sup>	2011
Число действующих организаций (на конец года), <i>единиц</i>	56	36	72	72	67	63	66	54
Среднесписочная численность работников (без внешних совместителей) <sup>3)</sup> , <i>человек</i>	2357	2532	17494	11411	9231	9308	11947	12897
Объем продукции (работ, услуг) (в фактически действовавших ценах), <i>млн.руб.</i>	12645,3	498,8	...	...	...	...	...	...
Оборот организаций, <i>млн.руб.</i>	...	...	21363,5	23360,4	24634,2	23450,3	30150,0	32928,4
Доля зарубежных партнеров в уставном капитале, <i>процентов</i>	50,1	54,5	59,0	91,3	93,6 <sup>2)</sup>	98,3 <sup>2)</sup>	98,3	98,3

<sup>1)</sup> За 2005, 2007-2011 гг. включая организации, имеющие долю взносов иностранных инвесторов в уставном капитале менее 10 процентов.

<sup>2)</sup> Без микропредприятий.

<sup>3)</sup> С учетом территориально-обособленных подразделений юридических лиц.

### РАСПРЕДЕЛЕНИЕ ОРГАНИЗАЦИЙ С УЧАСТИЕМ ИНОСТРАННОГО КАПИТАЛА ПО ВИДАМ ЭКОНОМИЧЕСКОЙ ДЕЯТЕЛЬНОСТИ в 2011г.

	Число действующих организаций, <i>единиц</i>	Среднесписочная численность работников (без внешних совместителей) <sup>1)</sup> , <i>человек</i>	Оборот организаций, <i>миллионов рублей</i>	Доля зарубежных партнеров в уставном капитале, <i>процентов</i>
<b>Всего</b>	<b>54</b>	<b>12897</b>	<b>32928,4</b>	<b>98,3</b>
Сельское хозяйство, охота и лесное хозяйство	5	305	875,9	47,3
Обрабатывающие производства	18	5644	20399,9	98,8
в том числе:				
производство пищевых продуктов, включая напитки, и табака	1	к	к	100
текстильное и швейное производство	2	к	к	95,8
производство кожи, изделий из кожи и производство обуви	1	к	к	100
обработка древесины и производство изделий из дерева	3	2322	14425,3	99,7
производство резиновых и пластмассовых изделий	1	к	к	100
химическое производство	1	к	к	66,7
производство прочих неметаллических минеральных продуктов	1	к	к	100
металлургическое производство и производство готовых металлических изделий	1	к	к	100
производство транспортных средств и оборудования	1	к	к	25,0
производство машин и оборудования (без производства оружия и боеприпасов)	4	1348	2162,1	99,4
прочие производства	2	к	к	21,8

<sup>1)</sup> С учетом территориально-обособленных подразделений юридических лиц.

Продолжение

	Число действующих организаций, <i>единиц</i>	Среднесписочная численность работников (без внешних совместителей), <i>человек</i>	Оборот организаций, <i>миллионов рублей</i>	Доля зарубежных партнеров в уставном капитале, <i>процентов</i>
Производство и распределение электроэнергии, газа и воды	1	к	к	10,1
Строительство	3	4	5,6	100
Оптовая и розничная торговля; ремонт автотранспортных средств, мотоциклов, бытовых изделий и предметов личного пользования	13	835	5055,6	57,4
Гостиницы и рестораны	2	к	к	30,9
Транспорт и связь	1	к	к	50,0
Финансовая деятельность	5	1446	4,3	100
Операции с недвижимым имуществом, аренда и предоставление услуг	5	191	456,7	96,5
Предоставление прочих коммунальных, социальных и персональных услуг	1	к	к	100

**ДОЛЯ ИНОСТРАННЫХ ИНВЕСТОРОВ В УСТАВНОМ КАПИТАЛЕ  
ОРГАНИЗАЦИЙ ПО СТРАНАМ-ПАРТНЕРАМ на конец 2011г.**

Страны-партнеры	Количество действующих организаций, <i>единиц</i>	Доля иностранных инвесторов в уставном капитале, <i>процентов</i>
Багамы	1	100
Бельгия	1	100
Виргинские острова (Британия)	6	69,6
Вьетнам	1	100
Германия	3	47,5
Гибралтар	1	0,0
Гонконг (Сянган)	1	100
Каймановы острова	1	0,5
Кипр	12	74,0
Китай	2	100
Литва	4	100
Нидерланды	3	100
Польша	1	100
Республика Казахстан	1	35,0
Сербия	1	97,3
Соединенное королевство (Великобритания)	3	88,3
США	2	60,4
Турция	4	95,9
Украина	1	100
Швейцария	5	98,4
Швеция	2	0,1
Эстония	2	100







# ДОБЫЧА ПОЛЕЗНЫХ ИСКОПАЕМЫХ, ОБРАБАТЫВАЮЩИЕ ПРОИЗВОДСТВА, ПРОИЗВОДСТВО И РАСПРЕДЕЛЕНИЕ ЭЛЕКТРОЭНЕРГИИ, ГАЗА И ВОДЫ

*Общэкономические показатели*

*Основные фонды по видам  
экономической деятельности*

*Добыча полезных ископаемых*

*Обрабатывающие производства*

*Производство и распределение  
электроэнергии, газа и воды*







**ИНДЕКСЫ ПРОИЗВОДСТВА ПО ВИДАМ ЭКОНОМИЧЕСКОЙ ДЕЯТЕЛЬНОСТИ <sup>1)</sup>**  
(в процентах (разах))

	1995	2000	2005	2007	2008	2009	2010	2011
<b>К предыдущему году</b>								
<b>Промышленное производство <sup>2), 3)</sup></b>	<b>84,5</b>	<b>108,2</b>	<b>108,9</b>	<b>105,7</b>	<b>100,2</b>	<b>83,8</b>	<b>115,3</b>	<b>108,0</b>
<b>Добыча полезных ископаемых</b>	<b>71,0</b>	<b>86,1</b>	<b>113,9</b>	<b>92,3</b>	<b>100,6</b>	<b>72,9</b>	<b>121,0</b>	<b>126,2</b>
в том числе:								
добыча топливно-энергетических полезных ископаемых	55,1	59,7	в1,7р.	102,7	39,3	в3,0р.	115,3	106,5
из нее добыча торфа	55,1	59,7	в1,7р.	102,7	89,3	в3,0р.	115,3	106,5
добыча полезных ископаемых, кроме топливно-энергетических	85,7	94,8	103,0	88,0	130,3	40,2	126,4	137,9
<b>Обрабатывающие производства</b>	<b>83,2</b>	<b>116,4</b>	<b>112,0</b>	<b>107,0</b>	<b>99,8</b>	<b>81,6</b>	<b>118,6</b>	<b>108,5</b>
в том числе:								
производство пищевых продуктов, включая напитки, и табака	75,4	107,4	110,8	96,8	103,3	101,6	99,5	93,5
текстильное и швейное производство	70,7	107,1	99,4	90,4	91,3	111,9	100,1	101,9
производство кожи, изделий из кожи и производство обуви	84,8	100,1	110,1	112,3	93,7	106,1	67,9	76,0
обработка древесины и производство изделий из дерева	106,9	108,4	127,8	101,6	102,1	88,4	116,6	108,5
целлюлозно-бумажное производство; издательская и полиграфическая дея- тельность	89,2	99,3	89,6	104,7	83,8	96,7	74,8	139,6
химическое производство	72,5	120,5	97,7	109,2	97,3	99,7	69,1	111,3
производство резиновых и пластмас- совых изделий	131,4	в2,3р.	149,1	91,6	135,2	в1,8р.	112,2	96,2
производство прочих неметаллических минеральных продуктов	75,0	92,2	103,4	120,2	84,0	72,9	122,5	112,9
металлургическое производство и производство готовых металлических изделий	83,4	в2,5р.	99,8	129,8	87,5	103,0	114,3	103,5
производство машин и оборудования	79,0	110,3	114,5	89,1	96,0	68,9	в2,3р.	91,0
производство электрооборудования, электронного и оптического оборудо- вания	94,2	136,1	145,6	90,8	67,8	78,7	136,5	129,0
производство транспортных средств и оборудования	114,2	99,2	108,3	117,4	90,6	35,3	144,5	131,1
прочие производства	83,1	110,3	107,9	144,0	126,4	75,9	133,0	112,3
<b>Производство и распределение электроэнергии, газа и воды</b>	<b>89,7</b>	<b>96,5</b>	<b>101,4</b>	<b>102,3</b>	<b>101,1</b>	<b>89,2</b>	<b>105,4</b>	<b>105,9</b>
в том числе:								
производство, передача и распределе- ние электроэнергии, газа, пара и горя- чей воды	...	96,5	101,3	102,7	101,2	89,3	105,4	106,1
сбор, очистка и распределение воды	...	96,5	103,2	77,3	91,5	81,5	106,6	96,3

	2005	2007	2008	2009	2010	2011
<b>К 2000г.</b>						
<b>Промышленное производство</b> <sup>2), 3)</sup>	<b>127,6</b>	<b>149,8</b>	<b>150,1</b>	<b>125,8</b>	<b>145,1</b>	<b>156,7</b>
<b>Добыча полезных ископаемых</b>	<b>68,0</b>	<b>71,2</b>	<b>71,6</b>	<b>52,2</b>	<b>63,2</b>	<b>79,7</b>
в том числе:						
добыча топливно-энергетических полезных ископаемых	88,5	85,9	33,8	99,8	115,1	122,6
из нее добыча торфа	88,5	85,9	33,8	99,8	115,1	122,6
добыча полезных ископаемых, кроме топливно-энергетических	63,2	65,2	85,0	34,2	43,2	59,6
<b>Обрабатывающие производства</b>	<b>133,6</b>	<b>в1,6р.</b>	<b>в1,6р.</b>	<b>133,4</b>	<b>в1,6р.</b>	<b>в1,7р.</b>
в том числе:						
производство пищевых продуктов, включая напитки, и табака	111,5	115,8	119,6	121,5	120,9	113,1
текстильное и швейное производство	105,4	108,6	99,1	110,9	111,1	113,2
производство кожи, изделий из кожи и производство обуви	в4,6р.	в7,1р.	в6,6р.	в7,0р.	в4,8р.	в3,6р.
обработка древесины и производство изделий из дерева	в1,9р.	в2,2р.	в2,2р.	в2,0р.	в2,3р.	в2,5р.
целлюлозно-бумажное производство; издательская и полиграфическая деятельность	125,0	106,1	88,9	86,0	64,3	89,8
химическое производство	87,3	113,5	110,4	110,1	76,1	84,7
производство резиновых и пластмассовых изделий	в3,3р.	в4,9р.	в6,6р.	в12,2р.	в13,7р.	в13,2р.
производство прочих неметаллических минеральных продуктов	в2,0р.	в2,5р.	в2,1р.	в1,5р.	в1,9р.	в2,1р.
металлургическое производство и производство готовых металлических изделий	83,5	в1,7р.	153,1	в1,6р.	в1,8р.	в1,9р.
производство машин и оборудования	119,6	114,9	110,3	76,0	в1,7р.	в1,6р.
производство электрооборудования, электронного и оптического оборудования	в3,0р.	в4,1р.	в2,8р.	в2,2р.	в3,0р.	в3,8р.
производство транспортных средств и оборудования	96,8	121,9	110,4	39,0	56,3	73,8
прочие производства	138,0	в2,3р.	в2,9р.	в2,2р.	в2,9р.	в3,3р.
<b>Производство и распределение электроэнергии, газа и воды</b>	<b>112,2</b>	<b>119,7</b>	<b>121,0</b>	<b>108,0</b>	<b>113,8</b>	<b>120,5</b>

<sup>1)</sup> За 1995 и 2000гг. показатель приведен по данным ретроспективного пересчета динамических рядов из структуры отраслей экономики в структуру видов экономической деятельности.

<sup>2)</sup> Агрегированный индекс промышленного производства по видам экономической деятельности «Добыча полезных ископаемых», «Обрабатывающие производства», «Производство и распределение электроэнергии, газа и воды».

<sup>3)</sup> Данные за 2007-2009гг. уточнены ретроспективным пересчетом индексов производства по добывающим, обрабатывающим производствам, производству и распределению электроэнергии, газа и воды в связи с переходом на новый базисный год (2008) и внедрением Общероссийского классификатора продукции по видам экономической деятельности (ОКПД), гармонизированного со Статистической классификацией продукции по видам деятельности в Европейском экономическом сообществе.



**СТРУКТУРА ОТГРУЖЕННЫХ ТОВАРОВ СОБСТВЕННОГО ПРОИЗВОДСТВА,  
ВЫПОЛНЕННЫХ РАБОТ И УСЛУГ СОБСТВЕННЫМИ СИЛАМИ ПО ВИДАМ  
ЭКОНОМИЧЕСКОЙ ДЕЯТЕЛЬНОСТИ**  
(в процентах)

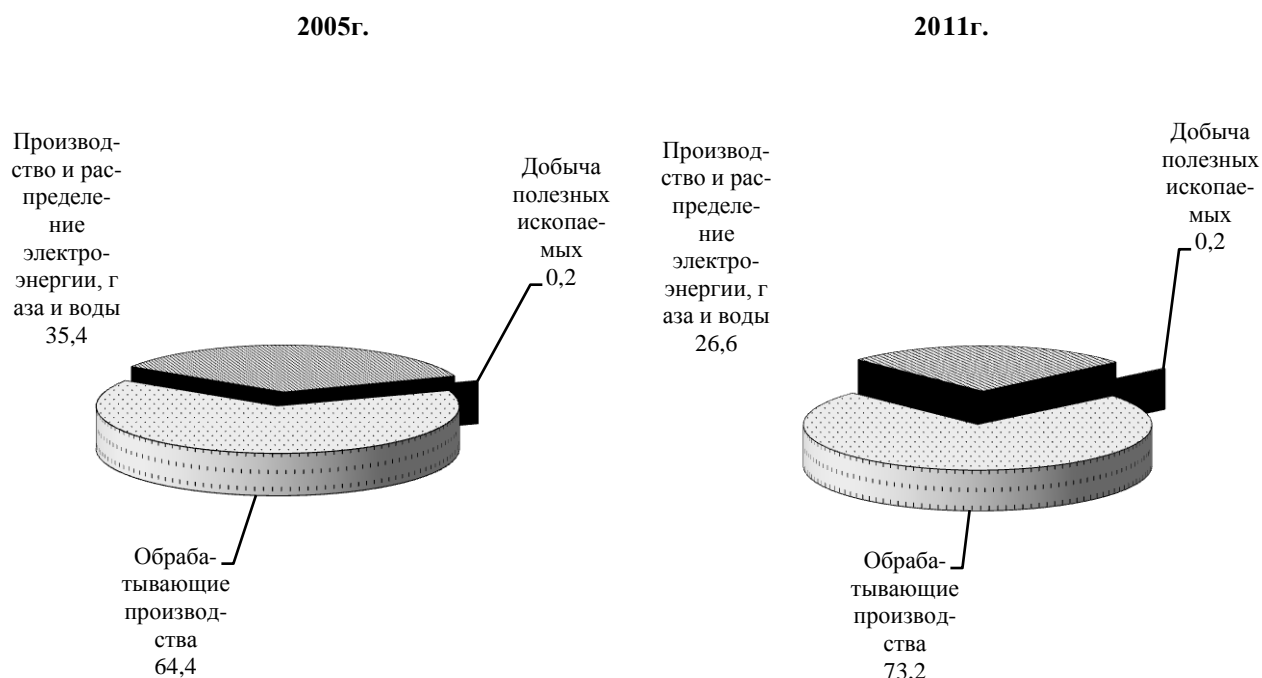

**ОТДЕЛЬНЫЕ ПОКАЗАТЕЛИ ВИДОВ ЭКОНОМИЧЕСКОЙ ДЕЯТЕЛЬНОСТИ  
ПО ФОРМАМ СОБСТВЕННОСТИ в 2011г.**

	Всего	в том числе по формам собственности:						
		государственная	муниципальная	собственность общественных и религиозных организаций (объединений)	частная	смешанная российская	иностранная	совместная российская и иностранная
<b>Число действующих организаций, единиц</b>								
<b>Добыча полезных ископаемых</b>	<b>35</b>	<b>4</b>	<b>1</b>	<b>-</b>	<b>30</b>	<b>-</b>	<b>-</b>	<b>-</b>
в том числе:								
добыча топливно-энергетических полезных ископаемых из нее добыча каменного угля, бурого угля и торфа	6	-	-	-	6	-	-	-
добыча полезных ископаемых, кроме топливно-энергетических из нее добыча прочих полезных ископаемых	5	-	-	-	5	-	-	-
добыча полезных ископаемых, кроме топливно-энергетических из нее добыча прочих полезных ископаемых	29	4	1	-	24	-	-	-
добыча полезных ископаемых, кроме топливно-энергетических из нее добыча прочих полезных ископаемых	29	4	1	-	24	-	-	-
<b>Обрабатывающие производства</b>	<b>1555</b>	<b>107</b>	<b>26</b>	<b>25</b>	<b>1342</b>	<b>9</b>	<b>21</b>	<b>25</b>
в том числе:								
производство пищевых продуктов, включая напитки и табака	193	6	7	2	167	3	1	7
текстильное и швейное производство	140	21	6	1	106	-	4	2

Продолжение

	Всего	в том числе по формам собственности:						
		государственная	муниципальная	собственность общественных и религиозных организаций (объединений)	частная	смешанная российская	иностранная	совместная российская и иностранная
<b>Число действующих организаций, единиц</b>								
производство кожи, изделий из кожи и производство обуви	12	-	-	-	11	-	1	-
обработка древесины и производство изделий из дерева	286	21	6	3	246	2	4	4
целлюлозно-бумажное производство; издательская и полиграфическая деятельность	107	28	4	4	71	-	-	-
химическое производство	41	-	-	-	36	2	1	2
производство резиновых и пластмассовых изделий	43	-	-	-	41	-	1	1
производство прочих неметаллических минеральных продуктов	92	10	2	1	78	-	1	-
металлургическое производство и производство готовых металлических изделий	143	7	1	-	128	1	4	2
производство машин и оборудования	135	2	-	11	115	-	2	5
производство электрооборудования, электронного и оптического оборудования	51	4	-	-	46	1	-	-
производство транспортных средств и оборудования	20	1	-	2	15	-	1	1
прочие производства	292	7	-	1	282	-	1	1
<b>Производство и распределение электроэнергии, газа и воды</b>	<b>334</b>	<b>29</b>	<b>128</b>	<b>10</b>	<b>119</b>	<b>42</b>	<b>2</b>	<b>3</b>
в том числе:								
производство, передача и распределение электроэнергии, газа, пара и горячей воды	223	19	67	7	89	35	2	3
из них:								
производство, передача и распределение электроэнергии	37	4	2	-	22	5	2	1
производство и распределение газообразного топлива	23	-	-	-	12	11	-	-
производство, передача и распределение пара и горячей воды (тепловой энергии)	163	15	65	7	55	19	-	2
сбор, очистка и распределение воды	111	10	61	3	30	7	-	-









## ОСНОВНЫЕ ФОНДЫ ПО ВИДАМ ЭКОНОМИЧЕСКОЙ ДЕЯТЕЛЬНОСТИ <sup>1)</sup>

### НАЛИЧИЕ ОСНОВНЫХ ФОНДОВ

(по полной учетной стоимости на конец года; *миллионов рублей*)

	2005	2007	2008	2009	2010	2011
<b>Добыча полезных ископаемых</b>	<b>103,7</b>	<b>99,9</b>	<b>107,1</b>	<b>86,0</b>	<b>86,0</b>	<b>к</b>
в том числе:						
добыча топливно-энергетических полезных ископаемых	9,4	12,2	20,8	17,0	20,9	к
из нее добыча каменного угля, бурого угля и торфа	9,4	12,2	20,8	17,0	20,9	к
добыча полезных ископаемых, кроме топливно-энергетических	94,3	87,7	86,3	69,0	65,1	к
из нее добыча прочих полезных ископаемых	94,3	87,7	86,3	69,0	65,1	к
<b>Обрабатывающие производства</b>	<b>15252,0</b>	<b>27100,3</b>	<b>32525,2</b>	<b>36415,4</b>	<b>37722,1</b>	<b>38657,1</b>
в том числе:						
производство пищевых продуктов, включая напитки, и табака	693,0	1203,6	1280,4	1283,8	1307,3	924,7
текстильное и швейное производство	1284,6	953,6	848,6	831,9	855,1	836,5
производство кожи, изделий из кожи и производство обуви	5,1	26,5	41,1	48,9	54,3	к
обработка древесины и производство изделий из дерева	9669,0	14973,5	16101,5	16920,1	17113,0	17950,6
целлюлозно-бумажное производство; издательская и полиграфическая деятельность	288,3	335,8	339,8	354,2	386,1	390,6
химическое производство	292,9	348,6	398,2	440,4	485,7	623,6
производство резиновых и пластмассовых изделий	22,3	112,6	122,5	183,3	258,8	314,0
производство прочих неметаллических минеральных продуктов	364,1	401,2	423,9	565,7	598,9	659,4
металлургическое производство и производство готовых металлических изделий	132,0	5088,9	8041,6	10430,0	10738,3	11012,5
производство машин и оборудования	591,4	1170,6	2002,5	2057,7	2220,6	2015,9
производство электрооборудования, электронного и оптического оборудования	198,4	314,3	352,8	395,6	323,4	к
производство транспортных средств и оборудования	1235,5	1481,6	1602,6	1674,2	1981,3	2071,9
прочие производства	296,6	689,6	969,7	1229,6	1399,3	1446,5
<b>Производство и распределение электроэнергии, газа и воды</b>	<b>24022,0</b>	<b>16783,8</b>	<b>14329,3</b>	<b>15860,0</b>	<b>18698,0</b>	<b>22599,1</b>
в том числе:						
производство, передача и распределение электроэнергии, газа, пара и горячей воды	22222,1	14833,6	13012,5	14501,1	17113,1	20308,9
из них производство, передача и распределение электроэнергии	18509,9	4179,8	4549,5	8570,8	10632,5	12677,5
сбор, очистка и распределение воды	1799,9	1950,2	1316,8	1358,9	1584,9	2290,2

<sup>1)</sup> По коммерческим организациям, не относящимся к субъектам малого предпринимательства.

**СТЕПЕНЬ ИЗНОСА ОСНОВНЫХ ФОНДОВ**  
(на конец года; в процентах)

	2005	2007	2008	2009	2010	2011
<b>Добыча полезных ископаемых</b>	<b>54,9</b>	<b>56,5</b>	<b>57,8</b>	<b>60,8</b>	<b>62,5</b>	<b>65,0</b>
в том числе:						
добыча топливно-энергетических полезных ископаемых	32,2	34,0	32,6	46,2	46,0	48,3
из нее добыча каменного угля, бурого угля и торфа	32,2	34,0	32,6	46,2	46,0	48,3
добыча полезных ископаемых, кроме топливно-энергетических	57,2	59,6	63,9	64,4	67,8	71,5
из нее добыча прочих полезных ископаемых	57,2	59,6	63,9	64,4	67,8	71,5
<b>Обрабатывающие производства</b>	<b>25,2</b>	<b>30,9</b>	<b>35,1</b>	<b>39,8</b>	<b>45,7</b>	<b>52,4</b>
в том числе:						
производство пищевых продуктов, включая напитки, и табака	37,6	33,9	37,0	42,5	39,5	43,9
текстильное и швейное производство	15,7	28,4	39,9	49,0	56,5	64,3
производство кожи, изделий из кожи и производство обуви	51,3	71,6	53,8	53,1	55,0	64,3
обработка древесины и производство изделий из дерева	17,8	31,4	39,6	47,7	55,7	62,9
целлюлозно-бумажное производство; издательская и полиграфическая деятельность	45,9	51,9	55,6	58,1	56,9	61,1
химическое производство	42,9	44,0	40,5	43,2	45,7	40,7
производство резиновых и пластмассовых изделий	16,6	22,4	39,9	43,3	37,9	40,1
производство прочих неметаллических минеральных продуктов	47,0	42,5	45,4	45,0	48,2	48,5
металлургическое производство и производство готовых металлических изделий	43,9	19,3	23,5	24,7	31,7	38,9
производство машин и оборудования	44,3	37,9	27,4	34,8	31,5	39,2
производство электрооборудования, электронного и оптического оборудования	43,2	38,4	44,0	44,8	55,7	55,0
производство транспортных средств и оборудования	47,5	46,4	45,2	47,3	50,6	53,5
прочие производства	43,5	31,1	30,4	35,9	39,9	46,4
<b>Производство и распределение электроэнергии, газа и воды</b>	<b>66,1</b>	<b>41,6</b>	<b>30,2</b>	<b>36,0</b>	<b>37,0</b>	<b>40,7</b>
в том числе:						
производство, передача и распределение электроэнергии, газа, пара и горячей воды	65,8	37,2	25,8	32,6	34,5	37,0
из них производство, передача и распределение электроэнергии	73,6	16,7	23,9	25,4	28,0	30,7
сбор, очистка и распределение воды	69,5	74,5	73,4	72,0	64,1	73,5





**ДОБЫЧА ПОЛЕЗНЫХ ИСКОПАЕМЫХ**  
**ПРОИЗВОДСТВО ОСНОВНЫХ ВИДОВ ПРОМЫШЛЕННОЙ ПРОДУКЦИИ**  
**ДОБЫВАЮЩИХ ПРОИЗВОДСТВ в 1995, 2000, 2005, 2007-2009гг. <sup>1)</sup>**

	1995	2000	2005	2007	2008	2009
Добыча торфа, тыс. т	177	110	95	93	37	107
Материалы строительные нерудные, тыс. м <sup>3</sup>	1087,5	1047,7	880,3	620,3	768,2	324,4
из них:						
щебень	375,6	517,9	143,3	228,9	246,7	111,6
гравий	79,9	19,7	15,2	6,7	2,2	к
песок строительный	552,3	474,1	711,1	350,0	480,1	182,3

**ПРОИЗВОДСТВО ОСНОВНЫХ ВИДОВ ПРОМЫШЛЕННОЙ ПРОДУКЦИИ**  
**ДОБЫВАЮЩИХ ПРОИЗВОДСТВ в 2010, 2011гг. <sup>2)</sup>**

	2010 <sup>3)</sup>	2011	2011 в % (пазах) к 2010
Торф неагломерированный, тыс. т	122	131	107,4
Материалы строительные нерудные, тыс. м <sup>3</sup>	604,7	936,2	154,8
из них:			
пески природные, тыс. м <sup>3</sup>	238,6	211,2	88,5
смесь песчано-гравийная, тыс. м <sup>3</sup>	41,1	175,7	в4,3р.
щебень и гравий из природного камня			
прочие, тыс. м <sup>3</sup>	325,0	545,3	в1,7р.

**ОБРАБАТЫВАЮЩИЕ ПРОИЗВОДСТВА**  
**ПРОИЗВОДСТВО ОСНОВНЫХ ВИДОВ ПИЩЕВЫХ ПРОДУКТОВ,**  
**ВКЛЮЧАЯ НАПИТКИ, И ТАБАКА в 1995, 2000, 2005, 2007-2009гг. <sup>1)</sup>**  
*(тонн)*

	1995	2000	2005	2007	2008	2009
Мясо, включая субпродукты 1 категории	7532	6072	8538	9221	10159	10475
Колбасные изделия	3247	5618	6096	6593	8062	9341
Мясные полуфабрикаты	1241	977	14836	13274	14477	17264
Жиры животные топленые	104	-	19	14	10	10
Масло животное	2534	1379	1557	1348	1034	727
Цельномолочная продукция в пересчете на молоко	19806	10711	40757	54305	45314	36001
Сыры жирные (включая брынзу)	3459	3061	2755	3700	4727	4518
Мука	к	к	к	к	к	к
Хлеб и хлебобулочные изделия	80172	48892	40197	36037	31034	30026
Макаронные изделия	339	196	к	-	-	к
Крупа	17567	15117	18135	6021	3224	к
Кондитерские изделия	3959	6831	3583	5223	8150	7920
Безалкогольные напитки, тыс. дкл	144	148	28	300	292	291
Минеральные воды <sup>4)</sup> , тыс. полулитров	864	6178	106210	133110	122421	122552
Водка и ликеро-водочные изделия, тыс. дкл	839	559	643	837	532	441
Пиво, тыс. дкл	228	145	41	56	67	63
Улов рыбы	438	508	162	359	253	361

<sup>1)</sup> С 2005г. – с учетом производства продукции индивидуальными предпринимателями, представившими сведения в органы статистики.

<sup>2)</sup> С 2010г. учет производства продукции осуществляется в соответствии с Общероссийским классификатором продукции по видам экономической деятельности (ОКПД), принятым и введенным в действие с января 2008г. приказом Ростехрегулирования от 22.11.2007г. № 329-ст.

<sup>3)</sup> Данные за 2010г. приведены с учетом итогов сплошного наблюдения субъектов малого и среднего предпринимательства.

<sup>4)</sup> С 2005г. изменена методология учета минеральной и питьевой воды.

**ПРОИЗВОДСТВО ОСНОВНЫХ ВИДОВ ПИЩЕВЫХ ПРОДУКТОВ,  
ВКЛЮЧАЯ НАПИТКИ, И ТАБАКА в 2010, 2011гг.<sup>1)</sup>**  
(тонн)

	2010 <sup>2)</sup>	2011	2011 в % (разах) к 2010
Мясо и субпродукты пищевые убойных животных	3125,48	2913,24	93,2
Мясо и субпродукты пищевые домашней птицы	7506,42	8094,76	107,8
Изделия колбасные	9267,44	9498,38	102,5
Полуфабрикаты мясные (мясосодержащие) охлажденные	5365,79	5108,62	95,2
Полуфабрикаты мясные (мясосодержащие) подмороженные и замороженные	13084,17	12409,52	94,8
Цельномолочная продукция (в пересчете на молоко)	31074	20823	67,0
Масло сливочное и пасты масляные	773,16	627,47	81,2
Сыры и продукты сырные	6697,59	4058,62	60,6
Хлеб и хлебобулочные изделия	36032,61	32984,00	91,5
Кондитерские изделия	8240,12	7048,50	85,5
Мука из зерновых культур, овощных и других растительных культур; смеси из них	к	к	61,8
Крупа; мука грубого помола; гранулы, из пшеницы	к	к	-
Изделия макаронные без начинки, не подвергнутые тепловой обработке или не приготовленные каким-либо другим способом	к	к	32,6
Спиртные напитки – всего, тыс. дкл.	502,11	427,62	85,2
Пиво, кроме отходов пивоварения, тыс. дкл.	к	к	99,4
Воды минеральные и газированные неподслащенные и неароматизированные, тыс. полулитров	139745	179018	128,1
Рыба живая, свежая или охлажденная	234,93	246,01	104,7

**ПРОИЗВОДСТВО АЛКОГОЛЬНЫХ НАПИТКОВ в 1995, 2000, 2005, 2007-2009гг.**  
(тысяч декалитров)

	1995	2000	2005	2007	2008	2009
Водка и ликеро-водочные изделия в том числе:	839	559	643	837	532	441
«Пшеничная» и типа «Пшеничной»	512	28	9	9	5	1
«Русская» и типа «Русской»	269	313	283	294	172	74
горькие настойки крепостью 30% и выше	2	9	60	48	40	40
горькие настойки и наливки слабоградусные	5	1	1	-	-	-
Пиво	228	145	41	56	67	63

**ПРОИЗВОДСТВО АЛКОГОЛЬНЫХ НАПИТКОВ в 2010, 2011гг.<sup>1)</sup>**  
(тысяч декалитров)

	2010	2011	2011 в % (разах) к 2010
Спиртные напитки – всего	502,11	427,62	85,2
в том числе:			
водка	445,44	410,80	92,2
ликероводочные изделия с содержанием спирта до 25% включительно от объема готовой продукции	2,00	3,19	в1,6р.
ликероводочные изделия с содержанием спирта свыше 25% от объема готовой продукции	54,67	13,63	24,9
Пиво, кроме отходов пивоварения	к	к	99,4

<sup>1)</sup> С 2010г. учет производства продукции осуществляется в соответствии с Общероссийским классификатором продукции по видам экономической деятельности (ОКПД), принятым и введенным в действие с января 2008г. приказом Ростехрегулирования от 22.11.2007г. № 329-ст.

<sup>2)</sup> Данные за 2010г. приведены с учетом итогов сплошного наблюдения субъектов малого и среднего предпринимательства.







**ПРОИЗВОДСТВО ОСНОВНЫХ ВИДОВ ПРОДУКЦИИ ПРОЧИХ  
ОБРАБАТЫВАЮЩИХ ПРОИЗВОДСТВ в 1995, 2000, 2005, 2007-2009гг. <sup>1)</sup>**

*(штук)*

	1995	2000	2005	2007	2008	2009
Мебель						
Стол�ы обеденные	4020	3197	978	1538	2248	3242
Стол�ы (включая детские)	25789	17255	27707	44057	39441	22747
Стул�ья (включая детские)	53	14736	13679	29731	27705	33384
Табуреты	13066	6864	11582	7886	6516	3722
Кресла	3352	496	631	5162	42941	7779
Шкафы	14430	31420	31380	32300	44047	19740
Диваны, кушетки, тахты	629	360	711	7349	8261	3613
Кровати деревянные	46	326	5314	8508	9672	6079
Гарнитуры и наборы мебельных изделий, комплектов	16720	10467	3678	5651	2213	10367

**ПРОИЗВОДСТВО ОСНОВНЫХ ВИДОВ ПРОДУКЦИИ ПРОЧИХ  
ОБРАБАТЫВАЮЩИХ ПРОИЗВОДСТВ в 2010, 2011гг. <sup>2)</sup>**

*(штук)*

	2010 <sup>3)</sup>	2011	2011 в % (разах) к 2010
Мебель			
Стол�ы кухонные, для столовой и гостиной	22375	22558	100,8
Стул�ья	41707	48295	115,8
Кровати деревянные	5018	6479	129,1
Кресла	8264	9926	120,1
Шкафы кухонные, для спальни, столовой и гостиной	21498	22721	105,7
Диваны, кушетки, софы, тахты	2271	2946	129,7
Диваны-кровати	14532	19266	132,6

<sup>1)</sup> С 2005г. – с учетом производства продукции индивидуальными предпринимателями, представившими сведения в органы статистики.

<sup>2)</sup> С 2010г. учет производства продукции осуществляется в соответствии с Общероссийским классификатором продукции по видам экономической деятельности (ОКПД), принятым и введенным в действие с января 2008г. приказом Ростехрегулирования от 22.11.2007г. № 329-ст.

<sup>3)</sup> Данные за 2010г. приведены с учетом итогов сплошного наблюдения субъектов малого и среднего предпринимательства.

## ПРОИЗВОДСТВО И РАСПРЕДЕЛЕНИЕ ЭЛЕКТРОЭНЕРГИИ, ГАЗА И ВОДЫ

### ПРОИЗВОДСТВО ЭЛЕКТРОЭНЕРГИИ И ТЕПЛОЭНЕРГИИ

	1995	2000	2005	2007	2008	2009	2010	2011
Электроэнергия, млн. кВт ч	10821,6	12700,4	13237,1	14534,1	14822,8	12997,2	13610,8	14807,4
Теплоэнергия, тыс. Гкал	5106	4376	5480	5199	5200	5130	5585	5261

### МОЩНОСТЬ ЭЛЕКТРОСТАНЦИЙ

(на конец года, тысяч киловатт-часов)

	1995	2000	2005	2007	2008	2009	2010	2011
Все электростанции	3822,9	3819,5	3819,7	3829,1	3824,0	3828,7	3828,6	3828,6
в том числе тепловые	3822,9	3819,5	3819,7	3829,1	3824,0	3828,7	3828,6	3828,6

### ЭЛЕКТРОБАЛАНС

(миллионов киловатт-часов)

	Выработано электроэнергии	Получено из-за пределов области	в том числе	Потреблено - всего	Отпущено за пределы области
			получено с оптового рынка		
1995	10821,6	2245,6	...	3158,3	9908,9
2000	12700,4	3138,7	...	3287,6	12551,5
2005	13237,1	2137,8	2137,8	3493,4	11881,5
2007	14534,1	4402,4	4402,4	3652,4	15284,1
2008	14822,8	4625,8	4625,8	3682,2	15766,4
2009	12997,1	4454,5	4454,5	3648,7	13802,9
2010	13610,8	4450,8	4450,8	3570,8	14490,8
2011	14807,4	4411,1	4345,1	3537,4	15681,1

### ПОТРЕБЛЕНИЕ ЭЛЕКТРОЭНЕРГИИ ОРГАНИЗАЦИЯМИ ПО ВИДАМ ЭКОНОМИЧЕСКОЙ ДЕЯТЕЛЬНОСТИ

	2005	2007	2008	2009	2010	2011
	<b>Миллионов киловатт-часов</b>					
<b>Потреблено – всего</b>	<b>3493,4</b>	<b>3652,4</b>	<b>3682,2</b>	<b>3648,7</b>	<b>3570,8</b>	<b>3537,4</b>
в том числе по видам эконо- мической деятельности:						
сельское хозяйство, охота и лесное хозяйство	265,0	116,2	111,4	87,3	76,0	69,9
рыболовство, рыбоводство	0,2	...	...	...	...	...
добыча полезных ископае- мых	2,6	1,9	6,3	1,3	0,7	1,1
обрабатывающие производ- ства	752,0	925,2	881,2	838,5	753,3	736,5
производство и распределе- ние электроэнергии, газа и воды	938,4	648,9	645,7	712,2	729,4	731,7
строительство	34,3	29,6	29,6	26,7	25,3	24,5
транспорт и связь	407,8	491,8	485,0	495,5	492,8	489,8
предоставление прочих коммунальных, социальных и персональных услуг	234,5	220,4	229,4	214,0	230,8	231,1
прочие виды	209,7	228,8	277,8	321,5	300,9	312,4
Потери в электросетях обще- го пользования	648,9	531,0	536,8	451,6	437,8	417,6
Потреблено населением <sup>1)</sup>	...	458,6	479,0	500,1	523,8	522,8





# СЕЛЬСКОЕ И ЛЕСНОЕ ХОЗЯЙСТВО

*Основные показатели  
сельского хозяйства*

*Материально-техническая  
база сельского хозяйства*

*Растениеводство*

*Животноводство*

*Продовольственные ресурсы  
и их использование*

*Лесозаготовки*









**РЕАЛИЗАЦИЯ ОСНОВНЫХ ПРОДУКТОВ РАСТЕНИЕВОДСТВА  
И ЖИВОТНОВОДСТВА ПО КАТЕГОРИЯМ ХОЗЯЙСТВ**

*(тысяч тонн)*

	2000	2005	2007	2008	2009	2010	2011
<b>Хозяйства всех категорий</b>							
Зерно	31,7	15,9	21,2	19,1	17,3	17,8	13,7
Льноволокно	2,2	0,4	0,5	2,0	1,0	1,3	0,8
Семена масличных культур	0,1	0,1	0,1	0,0	0,0	0,0	0,0
Картофель	5,5	14,7	18,1	19,0	21,6	16,4	21,3
Овощи	7,9	9,1	9,1	8,7	9,0	8,7	10,2
Скот и птица (в живом весе)	21,4	22,1	23,1	24,7	25,5	26,0	25,5
Молоко	97,5	90,4	105,3	102,0	92,5	87,5	88,3
Яйца, млн. шт.	297,6	458,3	509,7	506,1	557,7	565,2	590,0
<b>Сельскохозяйственные организации <sup>1)</sup></b>							
Зерно	31,7	15,7	20,8	18,8	17,2	17,3	13,2
Льноволокно	2,2	0,4	0,5	2,0	1,0	1,3	0,8
Семена масличных культур	0,1	0,1	0,1	0,0	0,0	0,0	0,0
Картофель	5,2	7,4	8,3	10,1	11,2	8,3	7,3
Овощи	7,8	8,2	8,1	7,6	7,8	7,6	9,0
Скот и птица (в живом весе)	20,6	18,9	20,2	22,2	23,2	23,7	23,3
Молоко	86,3	83,0	96,5	94,3	84,8	79,7	80,1
Яйца, млн. шт.	297,4	457,8	509,3	505,7	557,3	564,8	588,6
<b>Хозяйства населения</b>							
Картофель	0,3	7,0	9,1	8,5	9,8	7,8	13,6
Овощи	0,1	0,9	0,9	0,9	0,9	0,9	1,0
Скот и птица (в живом весе)	0,7	3,1	2,8	2,3	2,1	2,0	1,9
Молоко	9,5	6,6	7,7	6,4	6,6	6,6	6,7
Яйца, млн. шт.	0,2	0,5	0,4	0,4	0,4	0,4	0,3
<b>Крестьянские (фермерские) хозяйства <sup>2)</sup></b>							
Зерно	0,0	0,2	0,4	0,3	0,1	0,5	0,5
Картофель	0,0	0,3	0,7	0,4	0,6	0,3	0,4
Овощи	0,0	0,0	0,1	0,2	0,3	0,2	0,2
Скот и птица (в живом весе)	0,1	0,1	0,1	0,2	0,2	0,3	0,3
Молоко	1,7	0,8	1,1	1,3	1,1	1,2	1,5
Яйца, млн. шт.	0,0	0,0	0,0	0,0	0,0	0,0	1,1

<sup>1)</sup> Организации, не относящиеся к субъектам малого предпринимательства, малые сельхозорганизации (включая микропредприятия), подсобные хозяйства несельскохозяйственных организаций.

<sup>2)</sup> Включая индивидуальных предпринимателей.

**СТРУКТУРА РЕАЛИЗАЦИИ ОСНОВНЫХ ПРОДУКТОВ РАСТЕНИЕВОДСТВА  
И ЖИВОТНОВОДСТВА ПО КАТЕГОРИЯМ ХОЗЯЙСТВ**

*(в процентах от хозяйств всех категорий)*

	2000	2005	2007	2008	2009	2010	2011
<b>Сельскохозяйственные организации <sup>1)</sup></b>							
Зерно	100,0	98,7	98,1	98,4	99,4	97,2	96,4
Льноволокно	100,0	100,0	100,0	100,0	100,0	100,0	100,0
Семена масличных культур	100,0	100,0	100,0	100,0	100,0	100,0	100,0
Картофель	94,5	50,3	45,8	53,2	51,8	50,6	34,3
Овощи	98,7	90,1	89,0	87,4	86,7	87,4	88,2
Скот и птица (в живом весе)	96,2	85,5	87,5	89,9	91,0	91,2	91,4
Молоко	88,5	91,8	91,6	92,4	91,7	91,1	90,7
Яйца	99,9	99,9	99,9	99,9	99,9	99,9	99,8
<b>Хозяйства населения</b>							
Картофель	5,5	47,6	50,3	44,7	45,4	47,6	63,8
Овощи	1,3	9,9	9,9	10,3	10,0	10,3	9,8
Скот и птица (в живом весе)	3,3	14,0	12,1	9,3	8,2	7,7	7,4
Молоко	9,7	7,3	7,3	6,3	7,1	7,5	7,6
Яйца	0,1	0,1	0,1	0,1	0,1	0,1	0,0
<b>Крестьянские (фермерские) хозяйства <sup>2)</sup></b>							
Зерно	0,0	1,3	1,9	1,6	0,6	2,8	3,6
Картофель	0,0	2,1	3,9	2,1	2,8	1,8	1,9
Овощи	0,0	0,0	1,1	2,3	3,3	2,3	2,0
Скот и птица (в живом весе)	0,5	0,5	0,4	0,8	0,8	1,1	1,2
Молоко	1,8	0,9	1,1	1,3	1,2	1,4	1,7
Яйца	0,0	0,0	0,0	0,0	0,0	0,0	0,2

**ЧИСЛО КРЕСТЬЯНСКИХ (ФЕРМЕРСКИХ) ХОЗЯЙСТВ <sup>3)</sup>**

*(на конец года)*

	2000	2005	2007	2008	2009	2010	2011
Число зарегистрированных крестьянских (фермерских) хозяйств, <i>единиц</i>	735	579	531	533	516	508	521
Площадь предоставленных им земельных участков, <i>га</i>	50594	42458	41141	41942	42191	41922	42587
Средний размер земельного участка, <i>га</i>	69	73	77	79	82	83	82

<sup>1)</sup> Организации, не относящиеся к субъектам малого предпринимательства, малые сельхозорганизации (включая микропредприятия), подсобные хозяйства несельскохозяйственных организаций.

<sup>2)</sup> Включая индивидуальных предпринимателей.

<sup>3)</sup> До 2007г. – по данным учета крестьянских (фермерских) хозяйств; с 2007г. – по данным управления Федеральной службы государственной регистрации кадастра и картографии по Костромской области.





**ЭНЕРГЕТИЧЕСКИЕ МОЩНОСТИ В СЕЛЬСКОХОЗЯЙСТВЕННЫХ ОРГАНИЗАЦИЯХ <sup>1)</sup>**  
(на конец года)

	2000	2005	2007	2008	2009	2010	2011
Энергетические мощности:							
всего, <i>тыс. л.с.</i>	1738	1163	1022	813	687	636	551
в расчете: на одного работника, <i>л.с.</i>	63	77	76	63	58	70	66
на 100 га посевной площади, <i>л.с.</i>	410	382	383	394	392	385	373

**ПОТРЕБЛЕНИЕ ЭЛЕКТРОЭНЕРГИИ В СЕЛЬСКОХОЗЯЙСТВЕННЫХ ОРГАНИЗАЦИЯХ <sup>1)</sup>**

	2000	2005	2007	2008	2009	2010	2011
Потребление электроэнергии на производственные цели:							
всего, <i>млн. кВт. ч</i>	179,2	94,8	87,6	82,1	79,9	68,6	62,5
в расчете на одного работника, <i>тыс. кВт. ч</i>	6,5	6,3	6,6	6,4	6,7	5,8	5,2

**ВНЕСЕНИЕ МИНЕРАЛЬНЫХ УДОБРЕНИЙ ПОД ПОСЕВЫ  
В СЕЛЬСКОХОЗЯЙСТВЕННЫХ ОРГАНИЗАЦИЯХ <sup>2)</sup>**

	2000	2005	2007	2008	2009	2010	2011
Внесено минеральных удобрений (в пересчете на 100% питательных веществ):							
<b>всего, <i>тыс. т</i></b>	<b>3,2</b>	<b>1,2</b>	<b>2,9</b>	<b>2,8</b>	<b>1,5</b>	<b>1,0</b>	<b>1,0</b>
на один гектар, <i>кг</i> :							
всей посевной площади	8	4	11	13	9	6	7
зерновых культур	10	8	21	20	13	12	13
льна-долгунца	74	33	117	172	112	2	0,1
овощных культур	48	52	136	135	146	115	210
картофеля	106	175	168	106	136	165	140
кормовых культур	4	1	4	4	4	2	3
Удельный вес удобренной минеральными удобрениями площади во всей посевной площади, <i>процентов</i>	15,4	8,0	15,6	21,7	16,9	14,7	16,1

**ВНЕСЕНИЕ ОРГАНИЧЕСКИХ УДОБРЕНИЙ ПОД ПОСЕВЫ  
В СЕЛЬСКОХОЗЯЙСТВЕННЫХ ОРГАНИЗАЦИЯХ <sup>2)</sup>**

	2000	2005	2007	2008	2009	2010	2011
Внесено органических удобрений (в пересчете на 100% питательных веществ):							
<b>всего, <i>тыс. т</i></b>	<b>407,5</b>	<b>238,8</b>	<b>226,9</b>	<b>325,6</b>	<b>270,6</b>	<b>224,4</b>	<b>175,8</b>
на один гектар, <i>т</i> :							
всей посевной площади	1,0	0,8	0,9	1,6	1,5	1,4	1,2
зерновых культур	1,6	1,3	1,7	2,6	3,4	2,4	2,6
льна-долгунца	-	-	-	-	-	-	-
овощных культур	40,9	13,7	8,2	14,0	18,8	42,7	28,4
картофеля	49,1	22,2	15,9	29,6	35,1	28,7	22,0
кормовых культур	0,2	0,5	0,4	0,9	0,6	0,7	0,5
Удельный вес удобренной органическими удобрениями площади во всей посевной площади, <i>процентов</i>	2,1	1,8	1,5	3,2	2,7	4,0	3,2

**ПРОВЕДЕНИЕ РАБОТ ПО ХИМИЧЕСКОЙ МЕЛИОРАЦИИ  
В СЕЛЬСКОХОЗЯЙСТВЕННЫХ ОРГАНИЗАЦИЯХ <sup>2)</sup>**

	2000	2005	2007	2008	2009	2010	2011
Произвестковано кислых почв, <i>тыс. га</i>	0,1	0,1	1,0	0,2	0,0/8га	-	-
Внесено известковой муки и других известковых материалов:							
всего, <i>тыс. т</i>	0,3	0,1	3,9	0,0/0,7т	0,0/1т	-	-
на один гектар, <i>т</i>	3,9	0,8	3,9	2,8	0,1	-	-

<sup>1)</sup> Организации, не относящиеся к субъектам малого предпринимательства, малые сельхозорганизации, подсобные хозяйства несельскохозяйственных организаций, организации по обслуживанию сельского хозяйства (с 2008 г. – кроме микропредприятий).

<sup>2)</sup> Организации, не относящиеся к субъектам малого предпринимательства, малые сельхозорганизации (с 2008г. – кроме микропредприятий).

**РАСТЕНИЕВОДСТВО**  
**ПОСЕВНЫЕ ПЛОЩАДИ СЕЛЬСКОХОЗЯЙСТВЕННЫХ КУЛЬТУР**  
**В ХОЗЯЙСТВАХ ВСЕХ КАТЕГОРИЙ**  
*(тысяч гектаров)*

	2000	2005	2007	2008	2009	2010	2011
<b>Вся посевная площадь</b>	<b>458,6</b>	<b>328,8</b>	<b>285,5</b>	<b>258,5</b>	<b>238,6</b>	<b>207,1</b>	<b>199,2</b>
<b>Зерновые культуры</b>	<b>146,4</b>	<b>78,0</b>	<b>72,8</b>	<b>74,9</b>	<b>63,4</b>	<b>51,9</b>	<b>47,9</b>
в том числе:							
озимые зерновые культуры	28,1	5,1	4,9	6,7	4,4	4,6	3,2
из них:							
пшеница	2,4	1,1	1,8	2,7	0,8	1,1	0,4
рожь	25,7	4,0	3,1	4,0	2,3	2,1	1,4
яровые зерновые культуры	118,3	72,9	67,9	68,2	59,0	47,3	44,7
из них:							
пшеница	20,3	15,8	16,3	17,8	16,7	13,1	12,1
ячмень	16,9	6,1	6,4	7,3	7,0	6,4	7,4
овес	80,9	50,1	44,4	42,1	34,7	27,1	23,7
зернобобовые	0,2	0,9	0,8	1,0	0,5	0,4	0,6
<b>Технические культуры</b>	<b>5,7</b>	<b>1,8</b>	<b>3,8</b>	<b>4,6</b>	<b>2,8</b>	<b>1,5</b>	<b>2,3</b>
в том числе:							
лен-долгунец	5,0	1,3	3,2	4,4	2,4	1,4	2,2
масличные культуры	0,7	0,5	0,6	0,2	0,4	0,1	0,1
<b>Картофель и овощные культуры</b>	<b>21,9</b>	<b>15,9</b>	<b>14,6</b>	<b>14,7</b>	<b>14,8</b>	<b>14,5</b>	<b>14,7</b>
в том числе:							
картофель	16,5	11,8	10,9	10,9	11,0	10,7	10,8
овощи (вкл. семенники)	5,4	4,1	3,7	3,8	3,8	3,8	3,9
<b>Кормовые культуры</b>	<b>284,6</b>	<b>233,1</b>	<b>194,3</b>	<b>164,3</b>	<b>157,6</b>	<b>139,2</b>	<b>134,3</b>
в том числе:							
многолетние травы (укосная площадь посева прошлых лет и беспокровные посевы текущего года)	269,4	220,8	176,0	143,4	137,3	124,9	117,9
однолетние травы	12,7	11,7	18,0	20,1	19,5	13,9	15,2
силосные культуры, включая кукурузу на силос, зеленый корм и сенаж	2,1	0,4	0,2	0,7	0,7	0,2	1,0
кормовые корнеплоды	0,4	0,2	0,1	0,1	0,1	0,2	0,2
<b>Площадь плодово-ягодных культур – всего</b>	<b>2,5</b>	<b>1,7</b>	<b>1,6</b>	<b>1,6</b>	<b>1,6</b>	<b>1,6</b>	<b>1,6</b>
в том числе в плодоносящем возрасте	2,0	1,4	1,3	1,3	1,4	1,3	1,4
<b>Площадь чистых паров</b>	<b>44,3</b>	<b>27,2</b>	<b>3,8</b>	<b>8,3</b>	<b>4,9</b>	<b>4,2</b>	<b>1,4</b>

**СТРУКТУРА ПОСЕВНЫХ ПЛОЩАДЕЙ СЕЛЬСКОХОЗЯЙСТВЕННЫХ КУЛЬТУР**  
**В ХОЗЯЙСТВАХ ВСЕХ КАТЕГОРИЙ**  
*(в процентах от всей посевной площади)*

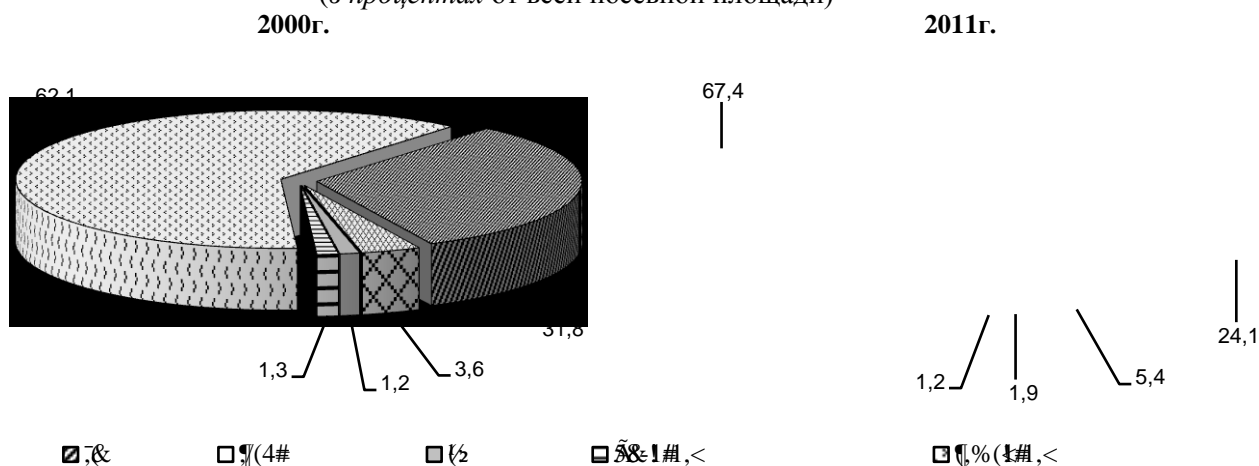

**СТРУКТУРА ПОСЕВНЫХ ПЛОЩАДЕЙ ПО ВИДАМ СЕЛЬСКОХОЗЯЙСТВЕННЫХ  
КУЛЬТУР В ХОЗЯЙСТВАХ ВСЕХ КАТЕГОРИЙ**  
(в процентах от всей посевной площади)

	2000	2005	2007	2008	2009	2010	2011
<b>Вся посевная площадь</b>	<b>100</b>	<b>100</b>	<b>100</b>	<b>100</b>	<b>100</b>	<b>100</b>	<b>100</b>
<b>Зерновые культуры</b>	<b>31,8</b>	<b>23,7</b>	<b>25,5</b>	<b>29,0</b>	<b>26,6</b>	<b>25,0</b>	<b>24,1</b>
в том числе:							
озимые зерновые культуры	6,1	1,5	1,7	2,6	1,8	2,2	1,6
из них:							
пшеница	0,5	0,3	0,6	1,1	0,3	0,5	0,2
рожь	5,6	1,2	1,1	1,5	1,0	1,0	0,7
яровые зерновые культуры	25,7	22,2	23,8	26,4	24,8	22,8	22,5
из них:							
пшеница	4,4	4,8	5,7	6,9	7,0	6,3	6,1
ячмень	3,7	1,9	2,2	2,8	3,0	3,1	3,8
овес	17,6	15,2	15,6	16,3	14,5	13,1	11,9
зернобобовые	0,0	0,3	0,3	0,4	0,2	0,2	0,3
<b>Технические культуры</b>	<b>1,3</b>	<b>0,6</b>	<b>1,3</b>	<b>1,8</b>	<b>1,2</b>	<b>0,8</b>	<b>1,2</b>
в том числе:							
лен-долгунец	1,1	0,4	1,1	1,7	1,0	0,7	1,1
масличные культуры	0,2	0,2	0,2	0,1	0,2	0,1	0,1
<b>Картофель и овощные культуры</b>	<b>4,8</b>	<b>4,8</b>	<b>5,1</b>	<b>5,6</b>	<b>6,2</b>	<b>7,0</b>	<b>7,3</b>
в том числе:							
картофель	3,6	3,6	3,8	4,2	4,6	5,2	5,4
овощи (включая семенники)	1,2	1,2	1,3	1,4	1,6	1,8	1,9
<b>Кормовые культуры</b>	<b>62,1</b>	<b>70,9</b>	<b>68,1</b>	<b>63,6</b>	<b>66,0</b>	<b>67,2</b>	<b>67,4</b>
в том числе:							
многолетние травы (укосная площадь посева прошлых лет и беспокровные посева текущего года)	58,7	67,1	61,6	55,5	57,5	60,3	59,2
однолетние травы	2,8	3,6	6,3	7,8	8,2	6,7	7,6
силосные культуры, включая кукурузу на силос, зеленый корм и сенаж	0,5	0,1	0,1	0,3	0,2	0,1	0,5
кормовые корнеплоды	0,1	0,1	0,1	0,0	0,1	0,1	0,1

**СТРУКТУРА ПОСЕВНЫХ ПЛОЩАДЕЙ ОСНОВНЫХ СЕЛЬСКОХОЗЯЙСТВЕННЫХ  
КУЛЬТУР ПО КАТЕГОРИЯМ ХОЗЯЙСТВ**  
(в процентах от хозяйств всех категорий)

	2000	2005	2007	2008	2009	2010	2011
<b>Сельскохозяйственные организации</b> <sup>1)</sup>							
<b>Вся посевная площадь</b>	<b>92,9</b>	<b>93,5</b>	<b>93,5</b>	<b>92,8</b>	<b>92,2</b>	<b>91,2</b>	<b>89,9</b>
Зерновые культуры	98,3	98,3	98,3	98,3	97,9	97,9	96,7
Лен-долгунец	100	100	100	100	100	100	100
Картофель	14,8	11,0	12,5	12,9	13,6	12,6	12,3
Овощи (вкл. семенники)	5,9	4,5	3,3	3,6	3,7	4,0	4,3
Кормовые культуры	96,2	97,5	97,8	97,4	97,4	97,0	96,0
<b>Хозяйства населения</b>							
<b>Вся посевная площадь</b>	<b>5,4</b>	<b>4,8</b>	<b>4,8</b>	<b>5,3</b>	<b>5,8</b>	<b>6,5</b>	<b>6,8</b>
Зерновые культуры	0,4	0,3	0,2	0,2	0,2	0,2	0,2
Картофель	84,6	88,3	86,5	86,1	85,4	86,3	86,3
Овощи	93,9	95,0	96,2	96,0	95,1	95,3	94,4
Кормовые культуры	1,8	0,6	0,3	0,4	0,4	0,4	0,4
<b>Крестьянские (фермерские) хозяйства</b> <sup>2)</sup>							
<b>Вся посевная площадь</b>	<b>1,7</b>	<b>1,7</b>	<b>1,7</b>	<b>1,9</b>	<b>2,0</b>	<b>2,3</b>	<b>3,3</b>
Зерновые культуры	1,3	1,4	1,5	1,5	1,9	1,9	3,1
Лен-долгунец	-	-	-	-	-	-	-
Картофель	0,6	0,7	1,0	1,0	1,0	1,1	1,4
Овощи	0,2	0,5	0,5	0,4	1,2	0,7	1,3
Кормовые культуры	2,0	1,9	1,9	2,2	2,2	2,6	3,6

<sup>1)</sup> Организации, не относящиеся к субъектам малого предпринимательства, малые сельхоз-организации (включая микропредприятия), подсобные хозяйства несельскохозяйственных организаций.

<sup>2)</sup> Включая индивидуальных предпринимателей.

**ВАЛОВОЙ СБОР ПРОДУКТОВ РАСТЕНИЕВОДСТВА  
В ХОЗЯЙСТВАХ ВСЕХ КАТЕГОРИЙ**  
(тысяч тонн)

	2000	2005	2007	2008	2009	2010	2011
Зерно (в весе после доработки)	146,8	72,7	91,6	82,6	83,7	48,7	68,0
в том числе:							
пшеница озимая	3,7	1,9	3,6	3,7	1,2	1,6	0,7
пшеница яровая	19,8	15,1	20,8	20,1	22,0	13,2	17,8
рожь озимая	28,2	3,3	4,2	3,9	3,2	2,9	1,6
ячмень яровой	17,6	6,1	10,3	9,7	10,5	6,5	10,6
овес	77,2	45,3	51,6	44,2	44,0	21,6	33,2
зернобобовые	0,3	1,0	1,1	1,0	0,6	0,4	1,0
из них горох	0,3	0,2	0,0	0,1	-	-	0,2
Льноволокно	1,9	0,6	1,4	1,9	2,0	0,6	1,2
Семена масличных культур	0,2	0,3	0,2	0,1	0,1	0,0/38т	0,07
Картофель	245,6	173,3	173,5	160,2	191,3	104,4	188,8
Овощи (включая защищенный грунт)	133,2	105,1	103,9	105,2	107,4	102,2	110,8
Кукуруза на силос, зеленый корм и сенаж	6,2	2,3	2,8	6,3	3,6	1,6	3,7
Кормовые корнеплоды	8,3	5,5	4,7	3,0	3,8	1,4	1,7
Сено многолетних трав	140,8	102,7	91,9	74,1	86,0	67,5	76,3
Сено однолетних трав	0,1	0,2	0,7	0,5	0,4	0,4	0,3
Сено естественных сенокосов (включая улучшенные)	75,1	53,2	32,3	37,5	45,7	35,6	41,4
Плодово-ягодные насаждения	12,6	9,9	10,8	10,6	10,6	10,2	10,1

**УРОЖАЙНОСТЬ СЕЛЬСКОХОЗЯЙСТВЕННЫХ КУЛЬТУР  
В ХОЗЯЙСТВАХ ВСЕХ КАТЕГОРИЙ**  
(центнеров с одного гектара убранной площади)

	2000	2005	2007	2008	2009	2010	2011
Зерновые культуры (в весе после доработки)	10,6	9,7	12,7	13,4	13,3	12,1	14,4
в том числе:							
пшеница озимая	17,3	17,5	20,3	14,9	14,6	15,2	15,3
пшеница яровая	10,2	9,6	12,9	13,4	13,1	11,8	14,7
рожь озимая	11,2	8,3	13,8	10,7	14,2	14,0	11,3
ячмень яровой	11,0	11,0	16,3	15,5	15,0	13,9	14,4
овес	10,1	9,4	11,7	13,2	12,7	11,0	14,4
зернобобовые	14,7	10,6	13,5	14,5	20,1	14,5	18,2
Лен-долгунец (волокно)	4,7	4,8	4,6	6,2	8,1	4,9	5,5
Масличные культуры	7,2	6,7	6,1	11,4	1,5	2,7	8,1
Картофель	149	147	160	150	174	102	174
Овощи открытого грунта	237	245	262	265	267	257	274
Кукуруза на силос, зеленый корм и сенаж	228	281	167	103	62	155	175
Кормовые корнеплоды	231	289	375	302	417	300	274
Сено многолетних трав	13,4	16,2	16,6	16,6	18,8	15,6	17,5
Сено однолетних трав	10,3	11,8	15,0	14,3	13,1	19,2	17,7
Сено естественных сенокосов (включая улучшенные) в сельскохозяйственных организациях	15,4	13,8	12,0	11,5	18,3	16,5	17,1
Плодово-ягодные насаждения	64,2	47,8	66,8	79,3	77,7	75,8	74,1





## СТРУКТУРА ПРОИЗВОДСТВА ОСНОВНЫХ ПРОДУКТОВ ЖИВОТНОВОДСТВА ПО КАТЕГОРИЯМ ХОЗЯЙСТВ

(в процентах от общего объема производства в хозяйствах всех категорий)

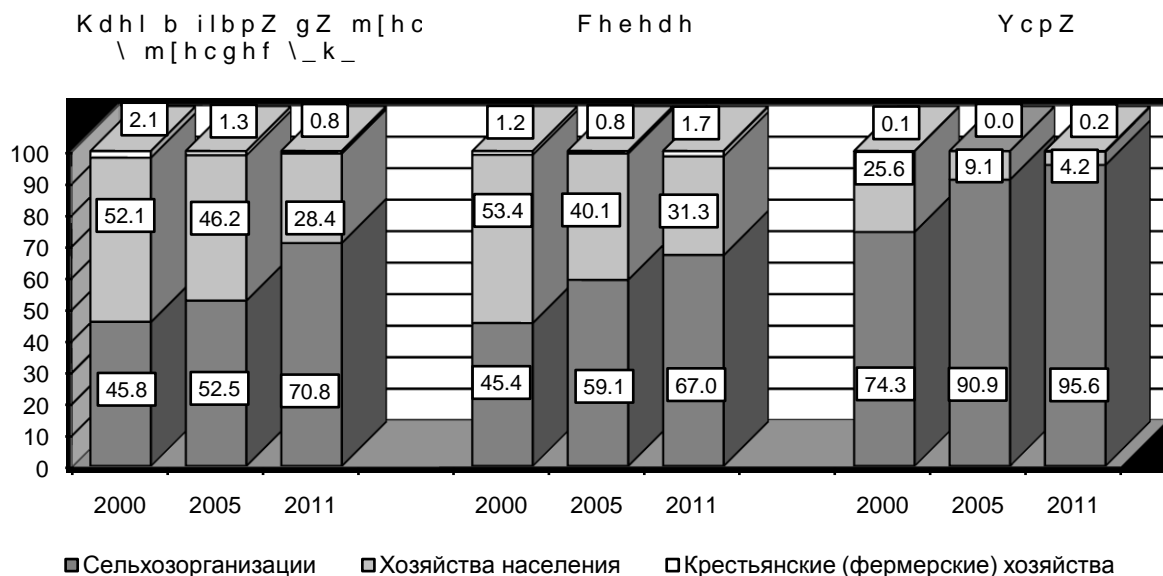

## ПРОДУКТИВНОСТЬ СКОТА И ПТИЦЫ В ХОЗЯЙСТВАХ ВСЕХ КАТЕГОРИЙ (килограммов)

	2000	2005	2007	2008	2009	2010	2011
Надой молока на одну корову	2563	2914	3664	3608	3709	3824	3935
Продукция выращивания (приплод, прирост, привес) скота в расчете на одну голову:							
крупного рогатого скота	147	190	192	183	173	174	169
свиней	156	153	165	174	161	174	170
Средний годовой настриг шерсти с одной головы, включая козью шерсть (в физическом весе)	0,9	0,9	0,9	1,0	1,0	1,0	1,1
Средняя годовая яйценоскость кур-несушек в сельскохозяйственных организациях <sup>1)</sup> , шт.	279	315	316	322	322	321	326

## РАСХОД КОРМОВ В ЖИВОТНОВОДСТВЕ В ХОЗЯЙСТВАХ ВСЕХ КАТЕГОРИЙ

	2000	2005	2007	2008	2009	2010	2011
Все корма в пересчете на кормовые единицы, тыс. т	578	449	431	404	393	387	391
в том числе концентрированные корма	202	189	195	186	200	199	204
Расход кормов в расчете на одну условную голову крупного скота, ц кормовых единиц	24,9	26,6	27,0	27,3	27,4	27,3	27,4

<sup>1)</sup> Организации, не относящиеся к субъектам малого предпринимательства, малые сельхозорганизации (включая микропредприятия), подсобные хозяйства несельскохозяйственных организаций.





## ЛЕСОЗАГОТОВКИ

### ОСНОВНЫЕ ПОКАЗАТЕЛИ РАБОТЫ ОРГАНИЗАЦИЙ ПО ВИДУ ЭКОНОМИЧЕСКОЙ ДЕЯТЕЛЬНОСТИ «ЛЕСОЗАГОТОВКИ»

	1995	2000	2005	2007	2008	2009	2010	2011
Индексы производства, в процентах к предыдущему году	...	...	109,9	107,1	88,2	75,2	125,2	109,7
Среднегодовая численность работников организаций, тыс. человек	...	...	5,0	5,6	5,0	4,1	3,7	3,3
Вывозка древесины <sup>1)</sup> , млн.плот.м <sup>3</sup>	3,3	3,3	3,3	3,5	2,8	2,2	...	...
в том числе деловой <sup>1)</sup>	2,4	2,4	2,8	2,9	2,3	1,7	...	...

<sup>1)</sup> С 2005г. – с учетом производства продукции индивидуальными предпринимателями, представившими сведения в органы статистики.

### ПРОИЗВОДСТВО ОСНОВНЫХ ВИДОВ ПРОДУКЦИИ ПО ВИДУ ЭКОНОМИЧЕСКОЙ ДЕЯТЕЛЬНОСТИ «ЛЕСОЗАГОТОВКИ» в 2010, 2011гг. <sup>1)</sup>

(миллионов плотных кубических метров)

	2010 <sup>2)</sup>	2011	2011 в % (размах) к 2010
Древесина необработанная	3,0	3,3	111,1
из нее:			
бревна хвойных пород	1,1	1,2	108,4
бревна лиственных пород	1,1	1,2	108,7
древесина топливная	0,6	0,6	112,5
древесина необработанная (включая жерди и колья) прочая	0,3	0,3	129,0

<sup>1)</sup> С 2010г. разработка ведется с использованием Общероссийского классификатора продукции по видам экономической деятельности (ОКПД), принятого и введенного в действие с 1 января 2008г. приказом Ростехурегулирования от 22 ноября 2007г. № 329-ст.

<sup>2)</sup> Данные за 2010г. приведены с учетом итогов сплошного наблюдения за деятельностью субъектов малого и среднего предпринимательства.

## МЕТОДОЛОГИЧЕСКИЕ ПОЯСНЕНИЯ

По категории «сельскохозяйственные организации» показаны организации, не относящиеся к субъектам малого предпринимательства, малые сельхозорганизации (включая микропредприятия), подсобные хозяйства несельскохозяйственных предприятий и организаций: к организациям, не относящимся к субъектам малого предпринимательства до 1 января 2008г., относились коммерческие сельскохозяйственные организации (юридические лица), в которых средняя численность работников за отчетный год составляла 61 человек и выше, к категории малых – до 60 человек включительно. С введением с 1 января 2008г. Федерального Закона от 24 июля 2007г. № 209-ФЗ «О развитии малого и среднего предпринимательства в Российской Федерации» к категории средних предприятий и организаций относятся предприятия с численностью от 101 до 250 человек включительно и выручкой от реализации товаров (работ, услуг) за предшествующий календарный год от 400 млн. до 1000 млн. рублей, к категории малых – предприятия до 100 человек включительно с выручкой от реализации товаров (работ, услуг), не превышающей 400 млн. рублей, а также с суммарной долей участия Российской Федерации, субъектов Российской Федерации, муниципальных образований, иностранных юридических лиц, иностранных граждан, общественных и религиозных организаций (объединений), благотворительных и иных фондов в уставном (складочном) капитале (паевом фонде)

указанных юридических лиц, не превышающей двадцати пяти процентов. С 2008г. из малых предприятий выделены микропредприятия с численностью работников до 15 человек.

**К хозяйствам населения** относятся личные подсобные и другие индивидуальные хозяйства граждан в сельских и городских поселениях, а также хозяйства граждан, имеющих земельные участки в садоводческих, огороднических и дачных некоммерческих объединениях.

**Личные подсобные хозяйства** – форма непредпринимательской деятельности по производству и переработке сельскохозяйственной продукции, осуществляемой личным трудом гражданина и членов его семьи в целях удовлетворения личных потребностей на земельном участке, предоставленном или приобретенном для ведения личного подсобного хозяйства. Землепользование хозяйств может состоять из приусадебных и полевых участков.

**Садоводческое, огородническое или дачное некоммерческое объединение граждан** – некоммерческая организация, учрежденная гражданами на добровольных началах для содействия ее членам в решении общих социально-хозяйственных задач ведения садоводства, огородничества и дачного хозяйства.

**Крестьянское (фермерское) хозяйство** – объединение граждан, связанных родством и (или) свойством, имеющих в общей собственности имущество и совместно осуществляющих предпринимательскую, производственную и иную хозяйственную деятельность (производство, переработку, хранение, транспортировку и реализацию сельскохозяйственной продукции), основанную на их личном участии.

**Индивидуальный предприниматель по сельскохозяйственной деятельности** – гражданин (физическое лицо), занимающийся предпринимательской деятельностью без образования юридического лица, с момента его государственной регистрации в соответствии с Гражданским кодексом Российской Федерации и заявивший в Свидетельстве о государственной регистрации виды деятельности, отнесенные согласно Общероссийскому классификатору видов экономической деятельности (ОКВЭД) к сельскому хозяйству.

**Сельскохозяйственные угодья** – земельные угодья, систематически используемые для получения сельскохозяйственной продукции. К ним относятся пашня, залежь, многолетние насаждения, сенокосы и пастбища.

**Пашня** – сельскохозяйственное угодье, систематически обрабатываемое и используемое под посевы сельскохозяйственных культур, включая посевы многолетних трав, а также чистые пары.

**Посевные площади** – часть пашни, занятая под посевы сельскохозяйственных культур.

**Продукция сельского хозяйства** представляет собой сумму данных об объеме продукции растениеводства и животноводства всех сельхозпроизводителей, включая хозяйства индивидуального сектора (хозяйства населения, крестьянские (фермерские) хозяйства и индивидуальные предприниматели) в стоимостной оценке по фактически действовавшим ценам.

**Продукция растениеводства** включает стоимость сырых продуктов, полученных от урожая отчетного года – зерна, продукции технических культур (семян масличных культур, продукции льна) картофеля, овощей, плодов и ягод, кормовых культур (кормовых корнеплодов, однолетних и многолетних сеяных трав, убранных не сено, зеленую массу и силос), семян и посадочного материала сельскохозяйственных культур и многолетних насаждений, стоимость выращивания цветов и посадочного материала для декоративных целей и изменение стоимости незавершенного производства в растениеводстве (посадка и выращивание до плодоношения сельскохозяйственных культур и многолетних насаждений) от начала к концу года и др.

**Продукция животноводства** включает стоимость сырых продуктов, полученных в результате выращивания и хозяйственного использования сельскохозяйственных животных и птицы (молока, шерсти, яиц и др.), стоимость реализованного скота и птицы, изменение стоимости выращивания молодняка и скота на откорме за год, стоимость продукции пчеловодства, продукции разведения водных пресмыкающихся и лягушек в водоемах, дождевых (калифорнийских) червей и др.

Для исчисления **индекса производства продукции сельского хозяйства** используется показатель ее объема в сопоставимых ценах предыдущего года. Индекс производства продукции сельского хозяйства – относительный показатель, характеризующий изменение массы произведенных продуктов растениеводства и животноводства в сравниваемых периодах.





# СТРОИТЕЛЬСТВО

*Деятельность строительных  
организаций*

*Ввод в действие зданий,  
мощностей и объектов*

*Жилищное строительство*

13







## ВВОД В ДЕЙСТВИЕ ЗДАНИЙ, МОЩНОСТЕЙ И ОБЪЕКТОВ <sup>1)</sup>

### ВВОД В ДЕЙСТВИЕ ЗДАНИЙ

	2000	2005	2007	2008	2009	2010	2011
<b>Число зданий</b> – всего, <i>единиц</i>	389	576	605	688	769	582	573
в том числе:							
жилового назначения	336	544	570	649	746	548	547
нежилого назначения	53	32	35	39	23	34	26
<b>Общий строительный объем зданий</b> – всего, <i>тыс. м<sup>3</sup></i>	785,1	1290,1	1192,9	1098,3	970,0	1118,5	1062,1
в том числе:							
жилового назначения	653,8	528,9	625,8	646,6	797,5	700,0	873,8
нежилого назначения	131,3	761,2	567,1	451,7	172,5	418,5	188,3
<b>Общая площадь зданий</b> – всего, <i>тыс. м<sup>2</sup></i>	203,4	214,7	235,0	228,1	259,1	248,4	249,2
в том числе:							
жилового назначения <sup>2)</sup>	173,3	133,4	163,0	174,3	227,3	197,8	213,6
нежилого назначения	30,1	81,3	72,0	53,8	31,8	50,6	35,6

### ВВОД В ДЕЙСТВИЕ ЗДАНИЙ НЕЖИЛОГО НАЗНАЧЕНИЯ

(по направлениям использования; *квадратных метров* общей площади)

	2000	2005	2007	2008	2009	2010	2011
<b>Введено зданий</b> – всего	<b>30105</b>	<b>81250</b>	<b>71950</b>	<b>53808</b>	<b>31800</b>	<b>50563</b>	<b>35622</b>
в том числе:							
промышленные	4546	48302	9732	34200	8794	40647	3490
сельскохозяйственные	2920	6509	4472	-	17536	3468	267
коммерческие <sup>3)</sup>	8640	16137	49856	12473	-	189	174
административные	...	...	...	...	1164	3254	15951
здравоохранения	2589	860	4509	207	-	1707	3697
учебные	60	4249	2280	2010	3667	270	57
другие	11350	5193	1101	4918	639	1028	11986

<sup>1)</sup> Без субъектов малого предпринимательства.

<sup>2)</sup> Включая технические, мансардные и подвальные этажи.

<sup>3)</sup> До 2009г. включая данные по административным зданиям.

**ВВОД В ДЕЙСТВИЕ МОЩНОСТЕЙ И ОБЪЕКТОВ ЗА СЧЕТ НОВОГО  
СТРОИТЕЛЬСТВА, РАСШИРЕНИЯ И РЕКОНСТРУКЦИИ  
ПО ВИДАМ ЭКОНОМИЧЕСКОЙ ДЕЯТЕЛЬНОСТИ<sup>1)</sup>**

	2000	2005	2007	2008	2009	2010	2011
<b>Сельское хозяйство, охота и предоставление услуг в этих областях</b>							
Помещения для содержания крупного рогатого скота, <i>скотомест</i>	300	550	100	-	300	-	-
Помещения для содержания свиней, <i>скотомест</i>	130	-	-	-	6300	400	100
Птицефабрики яичного направления, <i>тыс. кур несушек</i>	-	-	-	51,8	-	-	-
Осушение земель, <i>га</i>	1008	480	770	230	301	240	606
<b>Производство прочих неметаллических минеральных продуктов</b>							
Кирпич керамический, <i>млн. усл. кирпича</i>	-	-	-	-	15	-	-
Изделия (блоки) из ячеистого бетона, <i>млн. усл. кирпича</i>	-	-	-	-	1	-	-
<b>Производство пищевых продуктов, включая напитки</b>							
Хлебобулочные изделия, <i>т в сутки</i>	1,0	-	8,0	-	-	-	-
Изделия кондитерские, <i>тыс. т</i>	-	-	-	-	-	1,0	-
Мясо, <i>тонн в смену</i>	-	-	-	-	-	-	40
<b>Обработка древесины и производство изделий из дерева и пробки, кроме мебели</b>							
Пиломатериалы, <i>тыс. куб. м</i>	0,03	0,05	-	-	-	-	-
<b>Металлургическое производство</b>							
Трубы стальные							
Количество трубных станков, <i>штук</i>	-	-	-	1	-	-	-
Мощность, <i>тыс. т</i>	-	-	-	50	-	-	-
<b>Производство, передача и распределение электроэнергии, газа, пара и горячей воды</b>							
Линии электропередачи для электрификации сельского хозяйства, <i>км</i>	54,5	18,4	1,0	0,6	3,4	3,2	-
Сети тепловые, магистральные, <i>км</i>	0,3	1,0	0,7	0,7	0,2	-	0,3
Газификация							
Сети – всего, <i>км</i>	18,2	11,4	18,3	25,7	119,3	108,8	151,1
в том числе построенные в сельской местности	17,9	7,1	8,4	17,8	71,0	60,9	121,9
Теплоснабжение							
Сети, <i>км</i>	44,0	-	1,0	-	-	0,2	0,2
<i>Гкал в час</i>	6,3	-	4,1	14,2	-	1,9	3,9
<b>Сбор, очистка и распределение воды</b>							
Водопровод							
всего, <i>тыс. м<sup>3</sup> воды в сутки</i>	3,3	-	-	1,7	0,14	0,1	-
в том числе в сельской местности	-	-	-	0,3	0,14	0,1	-
водоводы и сети							
всего, <i>км</i>	4,8	14,9	10,0	4,5	18,3	6,1	10,7
в том числе в сельской местности	3,9	12,4	1,5	2,6	16,1	6,1	7,4
<b>Деятельность сухопутного транспорта</b>							
Электрификация железных дорог, <i>км</i>	-	34	-	-	-	-	-
Автомобильные дороги с твердым покрытием, <i>км</i>	49	-	1	6	5	3,4	-
Газопроводы магистральные, <i>км</i>	-	-	-	55,2	-	-	-

Продолжение

	2000	2005	2007	2008	2009	2010	2011
<b>Вспомогательная и дополнительная транспортная деятельность</b>							
Зерносеменовохранилища, <i>т</i> единовременного хранения	-	-	3000	-	10000	1000	-
Сыроохранилища, <i>т</i> единовременного хранения	-	-	-	20	-	-	-
Хранилища для картофеля, овощей и фруктов, <i>т</i> единовременного хранения	10	-	-	-	-	-	-
Силосные и сенажные сооружения, <i>м<sup>3</sup></i>	-	3000	-	1700	-	-	-
Мосты							
<i>штук</i>	3	1	1	3	1	1	-
<i>погонных метров</i>	420	289	133	413	20	65	-
<b>Связь</b>							
Междугородные кабельные линии связи, <i>км</i>	-	170,5	26,5	137,0	-	-	-
Городские АТС, <i>тыс. номеров</i>	4,9	9,7	8,4	6,6	1,0	5,4	5,0
АТС в сельской местности, <i>тыс. номеров</i>	1,0	4,9	0,1	10,5	0,06	0,06	-
<b>Образование</b>							
Высшие учебные заведения, <i>м<sup>2</sup> общей площади</i> учебно-лабораторных зданий	-	-	1311	-	-	-	-
Общеобразовательные учреждения, <i>ученических мест</i>	278	195	251	80	600	18	-
в том числе в сельской местности	80	15	-	80	600	18	-
Дошкольные учреждения, <i>мест</i>	20	10	-	-	-	12	-
в том числе в сельской местности	20	10	-	-	-	12	-
<b>Здравоохранение и предоставление социальных услуг</b>							
Больничные учреждения, <i>коек</i>	-	-	112	-	-	-	85
в том числе в сельской местности	-	-	112	-	-	-	-
Амбулаторно-поликлинические учреждения, <i>посещений в смену</i>	-	-	-	100	-	150	-
в том числе в сельской местности	-	-	-	100	-	-	-
<b>Удаление сточных вод, отходов и аналогичная деятельность</b>							
Канализация, <i>тыс. м<sup>3</sup> сточных вод</i> в сутки	-	-	-	-	-	-	-
Канализация, коллекторные сети, <i>км</i>	0,5	-	1,1	-	3,1	-	-
<b>Деятельность по организации отдыха и развлечений, культуры и спорта</b>							
Клубы и дома культуры, <i>мест</i>	-	-	100	100	-	-	-
Стадионы, <i>мест</i>	-	-	-	-	500	-	-
Спортивные залы, <i>м<sup>2</sup></i>	-	-	-	-	477	-	121
Ледовая арена, <i>м<sup>2</sup></i>	-	-	-	-	-	-	1500
<b>Предоставление персональных услуг</b>							
Бани, <i>мест</i>	10	10	13	-	-	-	-

<sup>1)</sup> Данные приведены в соответствии с номенклатурой Росстата; с 2009г. за счет нового строительства и реконструкции.





## МЕТОДОЛОГИЧЕСКИЕ ПОЯСНЕНИЯ

**К строительным организациям** относятся все общестроительные и специализированные организации, включая ремонтно-строительные организации, тресты (управления) механизации и домостроительные комбинаты, буровые организации, осуществляющие строительство разведочных скважин на нефть и газ и другие организации, зарегистрированные с кодом ОКВЭД 45. В число строительных организаций включаются юридические лица всех форм собственности, филиалы, структурные подразделения, субъекты малого предпринимательства, выполнявшие в отчетном периоде работы по договорам строительного подряда и (или) государственным контрактам, заключаемым с заказчиками.

**Объем работ, выполненных по виду деятельности «Строительство»** – это работы, выполненные организациями по виду деятельности «Строительство» на основании договоров и (или) контрактов, заключенных с заказчиками. В стоимость этих работ, включаются работы по строительству новых объектов, капитальному и текущему ремонту, реконструкции, модернизации жилых и нежилых зданий и инженерных сооружений.

**Ввод в действие мощностей** – показатель мощности (производительности, вместимости, пропускной способности, площади, протяженности и т.д.), созданной в результате осуществления инвестиций в основной капитал. В формах статистического наблюдения ввод в действие производственных мощностей отражается после приемки их в эксплуатацию в установленном порядке, в фактически принятых размерах, указанных в разрешениях на ввод объектов в эксплуатацию. Данные о вводе в действие производственных мощностей включают ввод за счет нового строительства, расширения и реконструкции. Прирост производственных мощностей за счет технического перевооружения и проведения других организационно-технических мероприятий в эти данные не включен.

**Общая площадь жилых домов** в введенных в эксплуатацию жилых зданиях (домах) определяется как сумма площадей всех частей жилых помещений, включая площадь помещений вспомогательного использования, предназначенных для удовлетворения гражданами бытовых и иных нужд, связанных с их проживанием в жилом помещении, а также помещений лоджий, балконов, веранд, террас, подсчитываемых с соответствующими понижающими коэффициентами. В индивидуальных жилых домах, построенных населением, площади лоджий, балконов, веранд, террас в общую площадь помещений не включаются.

К помещениям вспомогательного использования относятся кухни, передние, холлы, внутриквартирные коридоры, ванны или душевые, туалеты, кладовые или хозяйственные встроенные шкафы.

**Квартиры** – помещения, оборудованные и используемые для постоянного проживания, обособленные от других жилых помещений, не имеющие с ними внутреннего сообщения и имеющими самостоятельный выход на лестничную клетку, в общий коридор или непосредственно наружу.

**Число построенных квартир** включает число квартир в законченном строительством жилых домах квартирного, гостиничного типа и общежитиях, квартиры в нежилых зданиях, а также в индивидуальных жилых домах.

# ТРАНСПОРТ

*Грузовые перевозки*

*Пассажирские перевозки*

*Транспортные средства и пути  
сообщения*

*Потребление  
топливно-энергетических  
ресурсов на транспорте*

*Аварийность на автомобильном  
транспорте*





Продолжение

	1995	2000	2005	2007	2008	2009	2010	2011
<b>Перевезено пассажи- ров транспортом об- щего пользования – всего, тыс. человек</b>	<b>247588</b>	<b>243387</b>	<b>163960</b>	<b>122470</b>	<b>115973</b>	<b>99648</b>	<b>95531</b>	<b>93446<sup>4)</sup></b>
в том числе:								
железнодорожным	5564	2839	3835	3681	3473	2860	2349	2243 <sup>4)</sup>
автобусным <sup>5)</sup>	159467	191125	118329	103655	98938	85881	83458	82943 <sup>4)</sup>
таксомоторным	4	-	-	145	297	...	...	...
троллейбусным	82162	49164	41597	14760	13074	10738	9568	8237
внутренним водным	377	256	197	223	188	163	150	к
воздушным	к	к	к	к	к	к	к	к
<b>Пассажирооборот транспорта общего пользования – всего, млн. пассажиро-км</b>	<b>3013</b>	<b>2188</b>	<b>2256</b>	<b>1994</b>	<b>2026</b>	<b>1719</b>	<b>1575</b>	<b>1555<sup>4)</sup></b>
в том числе:								
железнодорожного <sup>6)</sup>	1384	749	999	943	1028	866	714	681 <sup>4)</sup>
автобусного <sup>5)</sup>	1400	1301	1143	1002	953	819	829	847 <sup>4)</sup>
таксомоторного	0,0	-	-	2,2	4,5	...	...	...
троллейбусного	224	134	112	41	37	30	27	23
внутреннего водного	5,0	4	2,3	1,8	1,7	1,3	1,3	к
воздушного	к	к	к	к	к	к	к	к

<sup>1)</sup> 2005г. – без учета дорог, переданных в соответствии с Федеральным законом от 06.10.2003г. № 131-ФЗ «Об общих принципах организации местного самоуправления в Российской Федерации» в собственность муниципальных образований и учтенных в составе ведомственных автомобильных дорог;

с 2007г. – в соответствии с постановлением Правительства Российской Федерации от 11.04.2006г. № 209 «О некоторых вопросах, связанных с классификацией автомобильных дорог в Российской Федерации» дороги, переданные в 2005г. в собственность муниципальных образований, отнесены к дорогам общего пользования.

<sup>2)</sup> За 1995, 2000гг. – пути, обслуживаемые службами внутреннего водного транспорта общего пользования, за 2005, 2007-2011гг. – протяженность внутренних судоходных путей, по которым может осуществляться судоходство.

<sup>3)</sup> По автомобильному транспорту приведены данные перевозок грузов и грузооборота на коммерческой основе организаций всех видов экономической деятельности с учетом оценки объемов работы, выполненной малыми предприятиями и предпринимателями (физическими лицами), занимающимися коммерческими грузовыми автоперевозками.

<sup>4)</sup> Данные уточнены годовой отчетностью.

<sup>5)</sup> За 2005, 2007-2011гг. включены объемы по перевозке пассажиров и пассажирообороту автобусов, находящихся в собственности физических лиц, привлеченных к работе на маршрутах общего пользования.

<sup>6)</sup> Данные расчетные.

## ГРУЗОВЫЕ ПЕРЕВОЗКИ

### ПЕРЕВОЗКИ ГРУЗОВ И ГРУЗООБОРОТ ПО ОСНОВНЫМ ВИДАМ ТРАНСПОРТА в 2011г.

(в процентах к итогу)

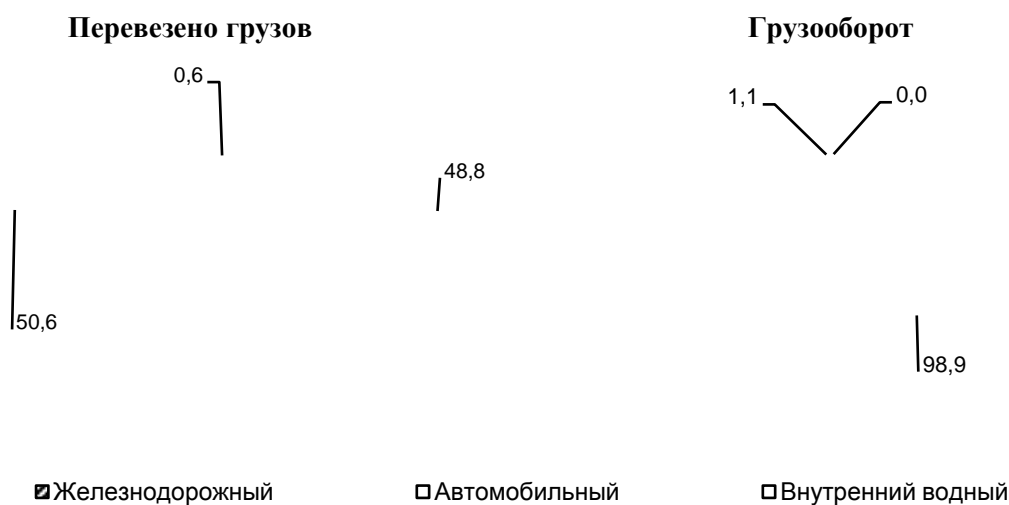

### ПЕРЕВОЗКИ ГРУЗОВ И ГРУЗООБОРОТ АВТОМОБИЛЬНОГО ТРАНСПОРТА ОРГАНИЗАЦИЙ ВСЕХ ВИДОВ ЭКОНОМИЧЕСКОЙ ДЕЯТЕЛЬНОСТИ

	1995	2000	2005	2007	2008	2009	2010	2011
<b>Перевозки грузов – всего <sup>1)</sup>, тыс. тонн</b>	<b>33511</b>	<b>28335</b>	<b>18647</b>	<b>17134</b>	<b>17232</b>	<b>11343</b>	<b>10483</b>	<b>9548</b>
в том числе:								
организаций автомобильного транспорта	7853	3407	3099	3620	3904	2368	1360	1548
организаций других видов экономической деятельности	25658	24928	15548	13514	13328	8975	9123	8000
из них выполненные на коммерческой основе	4467	989	3215	1749	1749	1405	1498	426
<b>Грузооборот – всего <sup>1)</sup>, млн. т·км</b>	<b>755</b>	<b>829</b>	<b>1192</b>	<b>909</b>	<b>920</b>	<b>795</b>	<b>710</b>	<b>671</b>
в том числе:								
организаций автомобильного транспорта	165	166	313	406	490	220	205	236
организаций других видов экономической деятельности	590	663	879	503	430	575	505	435
из них выполненные на коммерческой основе	106	65	274	62	61	92	178	49

<sup>1)</sup> За 2000, 2005, 2007-2011 гг. – данные с учетом оценки деятельности по перевозке грузов субъектов малого предпринимательства всех видов деятельности.





**ЧИСЛО ГОРОДОВ И ПОСЕЛКОВ ГОРОДСКОГО ТИПА,  
ИМЕЮЩИХ ВНУТРИГОРОДСКОЕ ПАССАЖИРСКОЕ СООБЩЕНИЕ,  
ПО ВИДАМ ТРАНСПОРТА ОБЩЕГО ПОЛЬЗОВАНИЯ**  
(на конец года)

	1995	2000	2005	2007	2008	2009	2010	2011
Автобусный	11	9	9	9	6 <sup>1)</sup>	9	9	8
Таксомоторный	1	-	-	1	1	...	...	...
Троллейбусный	1	1	1	1	1	1	1	1

**ОСНОВНЫЕ ПОКАЗАТЕЛИ РАБОТЫ  
ГОРОДСКОГО ТРОЛЛЕЙБУСНОГО ТРАНСПОРТА**

	1995	2000	2005	2007	2008	2009	2010	2011
Число маршрутов (на конец года)	7	6	6	7	7	7	8	8
Коэффициент использования парка, процентов	79,0	79,3	71,7	72,3	68,7	67,7	66,0	66,4
Число выполненных рейсов, тысяч	585	427	295	250	248	243	237	220

**ОСНОВНЫЕ ПОКАЗАТЕЛИ РАБОТЫ  
АВТОБУСНОГО ТРАНСПОРТА ОРГАНИЗАЦИЙ**

	1995	2000	2005	2007	2008	2009	2010	2011
Число маршрутов (на конец года) <sup>1)</sup> :								
внутригородских	51	60	45	63	37	52	45	48
пригородных	169	188	195	202	123	193	183	174
междугородных	60	65	55	70	36	54	47	44
Число выполненных рейсов <sup>2)</sup> , тысяч:								
на внутригородских маршрутах	679	1290	730	1016	968	885	900	885
на пригородных маршрутах	403	375	246	414	432	351	331	293
на междугородных маршрутах	75	52	29	34	34	33	29	24

**ВЫПОЛНЕНИЕ РАСПИСАНИЯ ДВИЖЕНИЯ  
ПАССАЖИРСКИХ АВТОБУСОВ И САМОЛЕТОВ**  
(в процентах)

	1995	2000	2005	2007	2008	2009	2010	2011
Удельный вес автобусных рейсов, выполненных без опоздания, в общем числе запланированных рейсов на маршрутах <sup>2)</sup> :								
междугородных	98,1	95,2	99,2	87,7	96,2	97,2	96,8	95,7
пригородных	97,6	98,4	99,3	95,8	94,9	94,2	94,7	96,0
внутригородских	92,3	94,3	86,5	98,3	86,0	92,1	90,0	90,8
Удельный вес авиарейсов, выполненных без опоздания, в общем числе запланированных рейсов	100	92,6	99,6	97,4	98,1	100,0	98,3	100,0

В 2011г. не было выполнено 103 тысячи автобусных рейсов (7,9% от запланированных).

<sup>1)</sup> 2008г. без учета субъектов малого предпринимательства.

<sup>2)</sup> С 2007г. включая маршрутные таксомоторы.

## ТРАНСПОРТНЫЕ СРЕДСТВА И ПУТИ СООБЩЕНИЯ

### НАЛИЧИЕ ТРАНСПОРТНЫХ СРЕДСТВ

(на конец года; *штук*)

	1995	2000	2005	2007	2008	2009	2010	2011
<b>Грузовые транспортные средства:</b> <sup>1)</sup>								
грузовые автомобили (включая пикапы и легковые фургоны) – всего	18429	16672	16707	20468	19264	20725	19881 <sup>2)</sup>	19763
в том числе:								
общего пользования <sup>3)</sup>	1473	854	224	426	87	184	153 <sup>2)</sup>	141
в собственности граждан <sup>4)</sup>	3933	7914	10676	13491	15174	15401	14942	15034
речные грузовые суда общего назначения	19	15	10	1	1	1	...	...
<b>Пассажирские транспортные средства:</b>								
автобусы <sup>5)</sup> – всего	2785	2533	2727	3262	2834	2899	2894 <sup>2)</sup>	2874
в том числе:								
общего пользования <sup>6)</sup>	632	665	612	590	332	457	462	423
в собственности граждан <sup>4)</sup>	315	530	1163	1469	1600	1476	1505	1518
автомобили легковые – всего	53580	76732	98478	118967	136710	137097	141304	149502
в том числе:								
служебные <sup>5)</sup>	2697	2918	3490	4350	3746	4348	4319	4308
таксомоторы	105	-	-	35	...	...	...	...
в собственности граждан <sup>4)</sup>	50778	73814	94988	114582	132964	132749	136985	145194
троллейбусы	85	65	56	55	50	60	50	47
<b>Речные пассажирские и грузопассажирские суда общего пользования</b>	9	6	3	5	5	4	...	...
<b>Гражданские воздушные суда</b>	к	к	к	к	к	к	к	к
<b>Специальные автомобили организаций всех видов экономической деятельности<sup>5)</sup> (санитарные, пожарные, аварийных служб, технические, оснащенные стационарным оборудованием и т.п.)</b>	5688	4665	3615	3592	3127	3291	3156 <sup>2)</sup>	3108

<sup>1)</sup> 2000, 2005, 2008гг. – без учета транспортных средств организаций – субъектов малого предпринимательства. За 2005, 2007-2011гг. с учетом автомобилей, находящихся в лизинге.

<sup>2)</sup> Данные уточнены.

<sup>3)</sup> Данные организаций автомобильного транспорта; 2005, 2008гг. – без учета транспортных средств организаций – субъектов малого предпринимательства.

<sup>4)</sup> 2000, 2005, 2007-2011гг. – данные УГИБДД ГУ МВД России по Костромской области.

<sup>5)</sup> 2000, 2005, 2008гг. – без учета транспортных средств организаций – субъектов малого предпринимательства. С 2007г. с учетом автомобилей, находящихся в лизинге.

<sup>6)</sup> По организациям автомобильного транспорта, включая организации других видов деятельности, осуществляющие регулярные перевозки пассажиров по автобусным маршрутам общего пользования на коммерческой основе. 2005, 2007-2011гг. - с учетом автобусов, находящихся в лизинге; 2008г. – без учета транспортных средств организаций – субъектов малого предпринимательства.

**ОБЕСПЕЧЕННОСТЬ НАСЕЛЕНИЯ АВТОТРАНСПОРТОМ ОБЩЕГО ПОЛЬЗОВАНИЯ** <sup>1)</sup>  
(на конец года; на 100 000 человек, *штук*)

	1995	2000	2005	2007	2008	2009	2010	2011
Автобусы общего пользования <sup>2)</sup>	80	88	86	85	48	66	69	64
Легковые таксомоторы	13	-	-	5	...	...	...	...
Легковые автомобили в личной собственности <sup>3)</sup>	64	98	134	164	192	193	206	219
Троллейбусы <sup>4)</sup>	30	23	20	20	18	22	19	17

<sup>1)</sup> Показатели за 2005, 2007-2009гг. рассчитаны с использованием численности населения без пересчетов от итогов ВПН-2010, за 2010, 2011гг. – с учетом окончательных итогов ВПН-2010.

<sup>2)</sup> Данные по автотранспортным организациям (АТП), а также организациям других видов экономической деятельности, осуществляющим регулярные перевозки пассажиров по автобусным маршрутам общего пользования на коммерческой основе. 2005, 2007-2011гг. - с учетом автобусов, находящихся в лизинге. 2008г. без учета организаций – субъектов малого предпринимательства.

<sup>3)</sup> На 1000 человек населения.

<sup>4)</sup> Из расчета численности населения г.Костромы.

**ПОТРЕБЛЕНИЕ ТОПЛИВНО-ЭНЕРГЕТИЧЕСКИХ РЕСУРСОВ НА ТРАНСПОРТЕ**

**ПОТРЕБЛЕНИЕ ТОПЛИВА ОРГАНИЗАЦИЯМИ ТРАНСПОРТА** <sup>1)</sup>  
(тысяч тонн)

	1995	2000	2005	2007	2008	2009	2010	2011
Автомобильный бензин	19,6	10,0	8,6	4,8	4,0	3,8	2,7	2,3
Дизельное топливо	24,5	17,1	17,0	14,2	12,3	11,7	11,6	10,9
Керосин	0,5	0,3	0,2	0,2	0,2	0,3	0,3	0,2
Уголь и продукты переработки угля	29,0	3,7	9,0	2,8	1,9	1,2	1,0	0,9

**ПОТРЕБЛЕНИЕ АВТОМОБИЛЬНОГО БЕНЗИНА И ДИЗЕЛЬНОГО ТОПЛИВА  
АВТОТРАНСПОРТОМ ОРГАНИЗАЦИЙ ВСЕХ ВИДОВ ЭКОНОМИЧЕСКОЙ  
ДЕЯТЕЛЬНОСТИ** <sup>1)</sup>

(тысяч тонн)

	1995	2000	2005	2007	2008	2009	2010	2011
Автомобильный бензин	71,8	54,9	38,8	37,6	31,4	28,6	26,8	22,0
Дизельное топливо	43,3	43,0	44,5	33,7	32,3	25,9	25,5	21,9

**ПОТРЕБЛЕНИЕ ЭЛЕКТРОЭНЕРГИИ ОРГАНИЗАЦИЯМИ  
ПО ВИДАМ ДЕЯТЕЛЬНОСТИ ТРАНСПОРТА** <sup>1)</sup>

(тысяч киловатт-часов)

	2005	2007	2008	2009	2010	2011
<b>Транспорт – всего</b> <sup>2)</sup>	<b>433370</b>	<b>437302</b>	<b>415930</b>	<b>414674</b>	<b>415334</b>	<b>415401</b>
Деятельность сухопутного транспорта	428691	437302	415930	414169	414819	414976
в том числе:						
деятельность магистрального железнодорожного транспорта	417362	434013	409062	407462	408235	408726
деятельность автомобильного (автобусного) пассажирского транспорта	2590	-	-	-	-	-
деятельность троллейбусного транспорта	8075	6889	6868	6707	6584	6250
деятельность автомобильного грузового транспорта	486	-	-	-	-	-
Деятельность водного транспорта	820	-	-	-	-	-
Деятельность воздушного транспорта	298	-	-	-	-	-
Вспомогательная и дополнительная транспортная деятельность	3561	-	-	505	515	425

<sup>1)</sup> Без субъектов малого предпринимательства.

<sup>2)</sup> С 2007г. данные приведены без учета потребления на коммунально-бытовые нужды.



**ТЕХНИЧЕСКИЕ ХАРАКТЕРИСТИКИ ОТДЕЛЬНЫХ ВИДОВ ПУТЕЙ СООБЩЕНИЯ**  
(на конец года)

	1995	2000	2005	2007	2008	2009	2010	2011
Эксплуатационная длина железнодорожных путей общего пользования, км:								
электрифицированных	376	402	402	408	408	408	408	408
с тепловой тягой	270	238	238	233	233	233	233	233
В общей эксплуатационной длине железнодорожных путей общего пользования удельный вес участков, процентов:								
электрифицированных	58,2	62,8	62,8	63,6	63,6	63,6	63,6	63,6
с тепловой тягой	41,8	37,2	37,2	36,4	36,4	36,4	36,4	36,4
Длина автомобильных дорог общего пользования с твердым покрытием <sup>1)</sup> , км	4949	5507	3743	5512	5517	5519	5541	5527
в том числе с усовершенствованным покрытием <sup>1)</sup> (асфальтобетонное, цементобетонное, черное гравийное)	2970	3210	2673	3234	3241	3264	3259	3252
Удельный вес дорог с твердым покрытием в общей длине автомобильных дорог общего пользования <sup>1)</sup> , процентов	80,8	66,4	92,2	66,8	66,7	67,8	67,8	67,8
Удельный вес дорог с усовершенствованным покрытием в общей длине автомобильных дорог общего пользования с твердым покрытием <sup>1)</sup> , процентов	60,0	58,3	71,4	58,7	58,7	59,1	58,8	58,8

**ИНТЕНСИВНОСТЬ ПЕРЕВОЗОК ГРУЗОВ ПО ВИДАМ ПУТЕЙ СООБЩЕНИЯ**  
(миллионов тонно-километров на 1 километр длины путей)

	1995	2000	2005	2007	2008	2009	2010	2011
Железнодорожные пути – всего	8,1	18,6	...	...	...	36,4	30,0	30,2
в том числе:								
общего пользования	22,6	32,1	36,9	41,1	45,1	46,9	38,8	39,3
необщего пользования	0,03	0,09	...	...	...	0,07	0,05	0,05
Автомобильные дороги общего и необщего пользования	0,09	0,09	0,14	0,11	0,11	0,09	0,08	0,08
Внутренние водные судоходные пути <sup>2)</sup>	0,1	0,8	0,05	0,04	0,07	0,01	0,0	0,0

**ИНТЕНСИВНОСТЬ ПЕРЕВОЗОК ПАССАЖИРОВ ПО ВИДАМ ПУТЕЙ СООБЩЕНИЯ**  
(тысяч пассажиро-километров на 1 километр длины путей)

	1995	2000	2005	2007	2008	2009	2010	2011
Железнодорожные пути общего пользования	2142	1170	1561	1470	1603	1350	1114	973
Автомобильные дороги с твердым покрытием общего пользования <sup>1), 3)</sup>	283	236	305	182	173	148	150	153
Внутренние водные судоходные пути <sup>2)</sup>	22,1	24,8	2,6	2,0	1,9	1,5	1,4	0,0

<sup>1)</sup> 2005г. – без учета дорог, переданных в соответствии с Федеральным законом от 06.10.2003г. № 131-ФЗ «Об общих принципах организации местного самоуправления в Российской Федерации» в собственность муниципальных образований и учтенных в составе ведомственных автомобильных дорог;

с 2007г. – в соответствии с постановлением Правительства Российской Федерации от 11.04.2006г. № 209 «О некоторых вопросах, связанных с классификацией автомобильных дорог в Российской Федерации» дороги, переданные в 2005г. в собственность муниципальных образований, отнесены к дорогам общего пользования.

<sup>2)</sup> За 1995, 2000гг. – на пути, обслуживаемые службами внутреннего водного транспорта общего пользования, за 2005, 2007-2011гг. – протяженность внутренних судоходных путей, по которым может осуществляться судоходство.

<sup>3)</sup> За 2005, 2007-2011гг. в расчет включены объемы по пассажирообороту автобусов, находящихся в собственности физических лиц, привлеченных к работе на маршрутах общего пользования.

**АВАРИЙНОСТЬ НА АВТОМОБИЛЬНОМ ТРАНСПОРТЕ <sup>1)</sup>****ЧИСЛО ДОРОЖНО-ТРАНСПОРТНЫХ ПРОИСШЕСТВИЙ**  
(единиц)

	1995	2000	2005	2007	2008	2009	2010	2011
<b>Число происшествий – всего</b>	<b>765</b>	<b>852</b>	<b>1293</b>	<b>1469</b>	<b>1330</b>	<b>1105</b>	<b>1097</b>	<b>964</b>
в том числе по вине водителей транспортных средств	525	674	1096	1304	1156	1013	966 <sup>2)</sup>	851
из них по вине индивидуальных владельцев	393	562	891	1206	1084	854	842	753

**ЧИСЛЕННОСТЬ ПОСТРАДАВШИХ В ПРОИСШЕСТВИЯХ НА АВТОМОБИЛЬНЫХ ДОРОГАХ И УЛИЦАХ**  
(человек)

	1995	2000	2005	2007	2008	2009	2010	2011
<b>Погибло – всего</b>	<b>126</b>	<b>146</b>	<b>170</b>	<b>140</b>	<b>139</b>	<b>107</b>	<b>95</b>	<b>101</b>
в том числе по вине водителей транспортных средств	88	121	145	118	122	93	81	88
из них по вине индивидуальных владельцев	59	103	125	107	115	84	76	75
<b>Ранено – всего</b>	<b>800</b>	<b>951</b>	<b>1592</b>	<b>1849</b>	<b>1638</b>	<b>1443</b>	<b>1378</b>	<b>1196</b>
в том числе по вине водителей транспортных средств	584	796	1414	1700	1475	1361	1258 <sup>2)</sup>	1093
из них по вине индивидуальных владельцев	441	674	1192	1562	1370	1166	1125	966

**ЧИСЛО ПОСТРАДАВШИХ В ДОРОЖНО-ТРАНСПОРТНЫХ ПРОИСШЕСТВИЯХ <sup>3)</sup>**  
(в расчете на 100 000 человек населения; человек)

Годы	Погибло в происшествиях	Ранено в происшествиях
1995	16	101
2000	19	125
2005	24	223
2007	20	264
2008	20	236
2009	16	209
2010	14	206
2011	15	180 <sup>2)</sup>

<sup>1)</sup> Данные УГИБДД ГУ МВД России по Костромской области.<sup>2)</sup> Данные уточнены.<sup>3)</sup> За 2005, 2007-2009 гг. показатели рассчитаны с использованием численности населения без пересчетов от итогов ВПН-2010, за 2010, 2011 гг. – с учетом окончательных итогов ВПН-2010.**МЕТОДОЛОГИЧЕСКИЕ ПОЯСНЕНИЯ**

**Транспорт общего пользования** – транспорт, удовлетворяющий потребности организаций всех видов деятельности и населения в перевозках грузов и пассажиров, перемещающий различные виды продукции между производителями и потребителями, осуществляющий общедоступное транспортное обслуживание населения. К перевозкам транспортом общего пользования относятся перевозки на коммерческой основе (за плату) пассажиров или грузов. Перевозка, осуществляемая коммерческой организацией, признается перевозкой транспортом общего







В разделе представлены данные о деятельности организаций, оказывающих услуги связи. Содержатся сведения о развитии междугородной, внутризоновой и международной связи общего пользования, почтовой и местной телефонной связи, подвижной связи, звукового проводного вещания. Приведены данные об охвате населения теле- и радиовещанием. Публикуются данные по числу квартирных телефонных аппаратов и числу абонентских терминалов на 1000 человек населения.

### ОСНОВНЫЕ ПОКАЗАТЕЛИ СВЯЗИ ОБЩЕГО ПОЛЬЗОВАНИЯ

	1995	2000	2005	2007	2008	2009	2010	2011
Отправлено (за год), <i>тысяч:</i>								
писем	7879	4407	4677	5741	5284	4923	4787	5266
газет и журналов	25867	22053	31108	20309	18294	18370	15395	13731
посылок	112	40	45	72	74	86	87	85
почтовых переводов денежных средств	501	240	536	1040	996	703	596	529
выплата пенсий и пособий	5364	2723	3334	2997	2883	2987	4003	3363
телеграмм	488	242	135	60	32	23	20 <sup>1)</sup>	15
в том числе между- народных	44	8	3	3	2	1	1	1
Число исходящих почтовых отправок экспресс-почты (услуги EMS), <i>единиц</i>								
внутренних	...	...	3729	1461	1681	2103	3643	4056
международных	...	...	9	100	97	115	127	51
Исходящие телефонные соединения междуго- родной, внутризоновой и международной сети фиксированной связи, <i>тыс. часов</i>	...	617	1305	2250	1846	2285	2101	2009
Число телефонных ап- паратных (включая так- софоны) телефонной сети общего пользова- ния на 1000 человек населения (на конец года) – всего, <i>штук</i> <sup>2)</sup>	158,6	201,9	290,3	300,1	306,0	307,1	312,4	312,3
Число подключенных терминалов сотовой подвижной связи на 1000 человек населения (на конец года), <i>штук</i> <sup>1)</sup>	...	5,0	734,5	1169,4	1392,0	1652,1	1774,7	2050,4
Число основных радио- трансляционных точек (на конец года) – всего, <i>единиц</i>	187982	114832	66664	41665	35460	27815	19966	13911
в том числе в сельской местности	29679	9125	2351	1018	792	772	741	513

<sup>1)</sup> Данные уточнены.

<sup>2)</sup> За 2005, 2007-2009 гг. показатели рассчитаны с использованием численности населения без пересчетов от итогов ВПН-2010, за 2010, 2011 гг. – с учетом окончательных итогов ВПН-2010.

**ДОХОДЫ ОТ ОСНОВНОЙ ДЕЯТЕЛЬНОСТИ ОРГАНИЗАЦИЙ СВЯЗИ**  
(в фактически действовавших ценах, *миллионов рублей*, 1995г. – *миллиардов рублей*)

	1995	2000	2005	2007	2008	2009	2010	2011
<b>Доход от услуг связи – всего</b>	<b>96,3</b>	<b>309,0</b>	<b>1778,7</b>	<b>2948,7</b>	<b>3363,2</b>	<b>3465,9</b>	<b>3761,0</b>	<b>4014,9</b>
в том числе от услуг:								
почтовой связи	21,5	59,0	196,7	282,0	353,8	404,2	420,3	464,5
документальной связи	4,0	7,1	87,2	176,1	271,3	342,6	448,0	497,6
междугородной и международной телефонной связи	25,8	103,4	243,2	332,6	320,2	290,3	271,0	273,6
местной телефонной связи	38,6	120,9	402,4	482,1	489,6	496,5	514,6	539,3
предоставление связи с таксофонов	...	...	3,9	0,4	0,1	0,0	0,0	0,5
проводного вещания	3,4	7,8	17,1	13,5	13,3	13,9	13,1	12,1
радиосвязи, радиовещания, телевидения и спутниковой связи	1,2	7,7	43,1	65,8	75,6	119,5	152,5	167,1
подвижной электросвязи	...	...	742,0	1345,9	1574,9	1527,8	1602,4	1595,0
присоединения и пропуска трафика	1,8	3,0	43,1	250,3	264,4	271,1	339,1	465,2

**ДОХОДЫ ОТ УСЛУГ СВЯЗИ НАСЕЛЕНИЮ**  
(в фактически действовавших ценах, *миллионов рублей*, 1995г. – *миллиардов рублей*)

	1995	2000	2005	2007	2008	2009	2010	2011
<b>Доходы от услуг связи – всего</b>	<b>26,9</b>	<b>136,5</b>	<b>1192,3</b>	<b>1907,9</b>	<b>2126,6</b>	<b>2177,8</b>	<b>2386,8</b>	<b>2442,2</b>
в том числе от услуг:								
почтовой связи	7,3	22,9	52,4	78,6	89,7	102,0	106,3	106,8
документальной связи	0,8	3,1	28,1	54,5	100,5	162,8	252,8	284,6
междугородной и международной телефонной связи	7,1	45,4	130,8	200,3	203,5	190,5	179,8	157,2
местной телефонной связи	9,2	58,7	287,3	338,2	329,2	335,5	351,8	376,3
предоставление связи с таксофонов	...	...	3,9	0,3	0,0	0,0	0,0	0,5
проводного вещания	2,5	6,3	14,5	11,1	11,0	12,0	11,4	10,8
подвижной электросвязи	...	...	655,7	1199,7	1365,0	1335,9	1428,6	1443,1
радиосвязи, радиовещания, телевидения и спутниковой связи	...	...	19,6	25,2	27,7	39,1	56,1	62,9
присоединения и пропуска трафика	...	0,1	-	-	-	-	-	-





**ОСНОВНЫЕ ПОКАЗАТЕЛИ РАЗВИТИЯ ТЕЛЕФОННОЙ СЕТИ ОБЩЕГО  
ПОЛЬЗОВАНИЯ И ПОДВИЖНОЙ СВЯЗИ**  
(на конец года)

	1995	2000	2005	2007	2008	2009	2010	2011
Число телефонных станций местной телефонной сети, <i>единиц</i>	362	371	393	379	376	375	369	372
в том числе:								
городской местности	34	39	58	54	53	56	56	58
сельской местности	328	332	335	325	323	319	313	314
Общая монтированная емкость телефонных станций, <i>номеров</i>	139606	182991	244485	262080	262580	263311	258098	274327
в том числе:								
городской местности	94470	137149	193510	210300	211138	211959	206936	222445
сельской местности	45136	45842	50975	51780	51442	51352	51162	51882
Число телефонных аппаратов телефонной сети общего пользования – всего, <i>единиц</i>	124395	151554	205223	208499	208896	208496	208161	206671
из них основные	116271	146058	200256	203703	204437	204071	203794	202343
в том числе:								
городской местности	89994	117131	163322	165300	166612	167097	167632	167157
из них основные	82943	112394	158785	160907	162541	163057	163650	163221
сельской местности	34401	34423	41901	43199	42284	41399	40529	39514
из них основные	33328	33664	41471	42798	41896	41014	40144	39122
Число квартирных телефонных аппаратов телефонной сети общего пользования – всего, <i>единиц</i>	84647	118361	161614	165416	164886	164008	163013	161142
из них основные	84153	117905	161185	164896	164321	163410	162385	160494
в том числе:								
городской местности	59696	90287	126039	128800	129032	128882	128561	127595
из них основные	59330	89957	125636	128296	128481	128294	127943	126956
сельской местности	24951	28074	35575	36616	35854	35126	34452	33547
из них основные	24823	27948	35549	36600	35840	35116	34442	33538

Продолжение

	1995	2000	2005	2007	2008	2009	2010	2011
Число телефонных аппаратов (включая таксофоны) телефонной сети общего пользования на 1000 человек постоянного населения, <i>единиц</i> <sup>1)</sup>	158,6	201,9	290,3	300,1	306,0	307,1	312,4	312,3
городского	172,2	233,7	339,6	347,1	351,9	354,2	359,6	359,8
сельского	131,2	137,8	185,3	198,4	206,2	204,0	202,5	200,5
Число квартирных телефонных аппаратов телефонной сети общего пользования на 1000 человек постоянного населения, <i>единиц</i> <sup>1)</sup>	108,2	157,0	228,0	237,3	238,2	238,3	244,6	243,5
городского	113,5	179,2	261,3	270,2	272,1	272,8	275,8	274,6
сельского	95,1	112,2	157,0	166,2	164,4	162,7	172,8	170,2
Число таксофонов всех типов – всего, <i>единиц</i>	651	655	596	700	2969	2886	2829	2828
в том числе:								
городской местности	606	611	491	193	279	232	175	175
сельской местности	45	44	105	507	2690	2654	2654	2653
Удельный вес основных телефонных аппаратов сети общего пользования, имеющих выход на междугородную телефонную сеть, <i>процентов</i> :								
городской местности	92,6	96,2	95,9	95,8	95,6	96,3	95,6	96,8
сельской местности	38,5	82,6	99,2	99,6	100,0	100,0	100,0	100,0
Число подключенных к сетям беспроводной (сотовой) связи абонентских терминалов, <i>тыс. единиц</i>	-	3,8	520,7	815,2	963,7	1137,2	1182,7	1356,9
на 1000 человек постоянного населения, <i>единиц</i> <sup>1)</sup>	-	5,0	734,5	1169,4	1392,0	1652,1	1774,7	2050,4

На селе не имеют телефонной связи 3% сельских малонаселенных пунктов (до 50 человек).

<sup>1)</sup> За 2005, 2007-2009гг. показатели рассчитаны с использованием численности населения без пересчетов от итогов ВПН-2010, за 2010, 2011гг. – с учетом окончательных итогов ВПН-2010.









Раздел содержит статистическую информацию о распространении и направлениях использования информационных и коммуникационных технологий организациями практически всех видов экономической деятельности (по кругу обследованных организаций, без субъектов малого предпринимательства).

Более подробно информация об информационных и коммуникационных технологиях представлена в сборнике «Наука и инновации в Костромской области».

### ОСНОВНЫЕ ПОКАЗАТЕЛИ ИСПОЛЬЗОВАНИЯ ИНФОРМАЦИОННЫХ И КОММУНИКАЦИОННЫХ ТЕХНОЛОГИЙ В ОРГАНИЗАЦИЯХ

	Всего						В процентах от общего числа обследованных организаций					
	2005	2007	2008	2009	2010	2011	2005	2007	2008	2009	2010	2011
<b>Число обследованных организаций – всего</b>	<b>1666</b>	<b>1781</b>	<b>1700</b>	<b>1636</b>	<b>1613</b>	<b>1470</b>	<b>100</b>	<b>100</b>	<b>100</b>	<b>100</b>	<b>100</b>	<b>100</b>
из них:												
использовали												
персональные компьютеры	1335	1616	1610	1546	1512	1422	80,1	90,7	94,7	94,5	93,7	96,7
ЭВМ других типов	86	125	143	171	190	230	5,2	7,0	8,4	10,5	11,8	15,6
локальные вычислительные сети	650	775	826	805	1010	1039	39,0	43,5	48,6	49,2	62,6	70,7
электронную почту	644	978	1098	1192	1239	1225	38,7	54,9	64,6	72,9	76,8	83,3
глобальные информационные сети	585	956	1052	1138	1256	1265	35,1	53,8	61,9	69,6	77,9	86,1
из них сеть Интернет	562	942	1040	1124	1232	1248	33,7	52,9	61,2	68,7	76,4	84,9
Экстранет	...	34	34	43	46	55	...	1,9	2,0	2,6	2,9	3,7
Интранет	...	89	102	113	134	177	...	5,0	6,0	6,9	8,3	12,0
имели WEB-сайты в Интернет	127	222	263	293	363	370	7,6	12,5	15,5	17,9	22,5	25,2

### РАСПРЕДЕЛЕНИЕ ОРГАНИЗАЦИЙ ПО УДЕЛЬНОМУ ВЕСУ ЧИСЛЕННОСТИ РАБОТНИКОВ, ИСПОЛЬЗОВАВШИХ ПЕРСОНАЛЬНЫЕ КОМПЬЮТЕРЫ

(в процентах от общего числа обследованных организаций)

	2005	2007	2008	2009	2010	2011
Организации с удельным весом численности работников, использовавших персональные компьютеры, процентов:						
менее 10	25,0	23,3	17,9	13,4	13,5	8,6
10-29	19,1	17,8	16,6	18,1	16,9	25,2
30-49	9,4	9,3	9,4	10,5	9,1	9,3
50-69	7,8	10,8	11,4	11,0	9,1	11,2
70-100	18,8	29,5	39,4	41,5	45,1	41,8
не использовали	19,9	9,3	5,3	5,5	6,3	3,0





Продолжение

	Организации, использовавшие глобальные информационные сети				из них сеть Интернет				Организации, имевшие WEB-сайт			
	2008	2009	2010	2011	2008	2009	2010	2011	2008	2009	2010	2011
Обрабатывающие производства	81,7	83,9	92,3	88,6	81,7	83,9	81,0	87,8	38,6	41,3	42,9	43,9
из них:												
производство пищевых продуктов, включая напитки, и табака	80,0	76,2	65,0	83,3	80,0	76,2	65,0	83,3	30,0	33,3	35,0	41,7
текстильное и швейное производство	58,3	63,6	72,7	60,0	58,3	63,6	72,7	60,0	25,0	36,4	36,4	40,0
производство кожи, изделий из кожи и производство обуви	66,7	66,7	66,7	100	66,7	66,7	66,7	100	66,7	66,7	66,7	100
обработка древесины и производство изделий из дерева	72,2	81,3	72,7	80,0	72,2	81,3	72,7	80,0	33,3	25,0	36,4	30,0
целлюлозно-бумажное производство; издательская и полиграфическая деятельность	76,3	80,0	86,7	92,9	76,3	80,0	86,7	92,9	21,1	25,7	20,0	14,3
химическое производство	100	83,3	83,3	80,0	100	83,3	83,3	80,0	75,0	50,0	50,0	60,0
производство резиновых и пластмассовых изделий	50,0	100	100	100	50,0	100	100	100	-	-	33,3	33,3
производство прочих неметаллических минеральных продуктов	100	85,7	100	100	100	85,7	100	100	33,3	71,4	100	100
металлургическое производство и производство готовых металлических изделий	100	100	85,7	85,7	100	100	85,7	85,7	40,0	55,6	42,9	42,9
производство машин и оборудования	100	100	91,7	100	100	100	91,7	100	81,8	90,9	66,7	62,5
производство электрооборудования, электронного и оптического оборудования	100	100	100	100	100	100	100	100	60,0	60,0	75,0	50,0
производство транспортных средств и оборудования	85,7	85,7	100	100	85,7	85,7	100	88,9	71,4	57,1	60,0	66,7
Производство и распределение электроэнергии, газа и воды	47,2	67,2	71,8	88,3	45,8	67,2	71,8	88,3	15,3	17,9	21,1	16,7
Строительство	74,5	85,1	87,5	90,3	74,5	85,1	87,5	90,3	8,5	10,6	12,5	16,1
Оптовая и розничная торговля; ремонт автотранспортных средств, мотоциклов, бытовых изделий и предметов личного пользования	75,3	82,6	90,6	90,6	75,3	82,6	88,2	90,6	16,9	15,2	23,5	20,0

Продолжение

	Организации, использовавшие глобальные информационные сети				из них сеть Интернет				Организации, имевшие WEB-сайт			
	2008	2009	2010	2011	2008	2009	2010	2011	2008	2009	2010	2011
Гостиницы и рестораны	50,0	50,0	58,8	80,0	50,0	50,0	58,8	80,0	11,1	16,7	23,5	13,3
Транспорт и связь	78,9	80,0	83,5	85,7	72,4	70,0	68,4	67,5	19,7	23,7	21,5	24,7
из них связь	88,9	90,4	87,5	95,5	88,9	90,4	79,2	86,4	83,3	57,1	58,3	68,2
Финансовая деятельность	93,3	97,4	95,7	93,6	91,1	97,4	95,7	93,6	33,3	47,4	42,6	44,7
Операции с недвижимым имуществом, аренда и предоставление услуг	69,3	80,0	82,6	89,1	69,3	79,3	81,9	88,4	15,7	17,2	25,5	29,3
Государственное управление и обеспечение военной безопасности; социальное страхование	50,4	58,4	72,0	81,8	49,8	58,4	70,9	81,6	12,9	16,3	21,4	23,8
Высшее профессиональное образование	92,3	91,7	90,9	100	92,3	91,7	90,9	100	69,2	66,7	72,7	80,0
Здравоохранение и предоставление социальных услуг	64,1	79,0	93,3	95,1	64,1	79,0	93,3	95,1	7,1	7,7	12,8	26,4
Деятельность по организации отдыха и развлечений, культуры и спорта	42,0	42,5	51,1	72,0	40,9	41,5	51,1	72,0	6,8	8,5	16,3	18,6

### ПЕРСОНАЛЬНЫЕ КОМПЬЮТЕРЫ В ОРГАНИЗАЦИЯХ

	2003	2004	2005	2007	2008	2009	2010	2011
<b>Число персональных компьютеров в обследованных организациях – всего, штук</b>	<b>18034</b>	<b>21178</b>	<b>24994</b>	<b>32620</b>	<b>35316</b>	<b>38538</b>	<b>41337</b>	<b>43680</b>
в том числе:								
в составе локальных вычислительных сетей	12171	14615	17237	23180	24795	27905	30290	32825
имевшие доступ к глобальным информационным сетям	3737	4854	6829	10368	12277	15079	17927	21104
из них к сети Интернет	3002	3967	5709	9506	11094	13183	16072	18899
<b>Поступило персональных компьютеров в отчетном году, штук</b>	<b>2838</b>	<b>3796</b>	<b>4962</b>	<b>5773</b>	<b>4880</b>	<b>3837</b>	<b>4496</b>	<b>5268</b>
<b>Число персональных компьютеров на 100 работников – всего, штук</b>	<b>15</b>	<b>19</b>	<b>20</b>	<b>32</b>	<b>33</b>	<b>37</b>	<b>40</b>	<b>39</b>
в том числе с доступом к сети Интернет	4	5	7	9	10	12	15	17







**ЧИСЛО ОРГАНИЗАЦИЙ, ИСПОЛЬЗОВАВШИХ ИНТЕРНЕТ  
ДЛЯ СВЯЗИ В КОММЕРЧЕСКИХ ЦЕЛЯХ**

	Единиц					В процентах от общего числа обследованных организаций				
	2007	2008	2009	2010	2011	2007	2008	2009	2010	2011
<b>Все организации</b>	<b>660</b>	<b>738</b>	<b>838</b>	<b>947</b>	<b>834</b>	<b>37,1</b>	<b>43,4</b>	<b>51,2</b>	<b>58,7</b>	<b>56,7</b>
из них организации, использовавшие сеть Интернет:										
для связи с поставщиками товаров (работ, услуг) по целям:										
получение сведений о товарах (работах, услугах)	511	576	638	715	767	28,7	33,9	39,0	44,3	52,2
предоставление сведений о потребностях организации в товарах (работах, услугах)	407	457	513	577	609	22,9	26,9	31,4	35,8	41,4
размещение заказов на товары (работы, услуги)	264	282	338	393	452	14,8	16,6	20,7	24,4	30,7
оплата поставляемых товаров (работ, услуг)	254	279	300	372	467	14,3	16,4	18,3	23,1	31,8
получение электронной продукции	117	134	165	197	225	7,9	7,9	10,1	12,2	15,3
для связи с потребителями товаров (работ, услуг) по целям:	165	191	184	214	188	9,3	11,2	11,2	13,3	12,8
предоставление сведений об организации, ее товарах (работах, услугах)	331	359	420	486	548	18,6	21,1	25,7	30,1	37,3
получение заказов на выпускаемые товары (работы, услуги)	283	303	355	438	487	15,9	17,8	21,7	27,2	33,1
осуществление электронных расчетов с потребителями	154	144	163	182	208	8,6	8,5	10,0	11,3	14,1
распространение электронной продукции	103	124	131	148	159	5,8	7,3	8,0	9,2	10,8
послепродажное обслуживание	35	27	36	49	43	2,0	1,6	2,2	3,0	2,9
	34	29	35	45	65	1,9	1,7	2,1	2,8	4,4

**ЧИСЛО ОРГАНИЗАЦИЙ, ИСПОЛЬЗОВАВШИХ СЕТЬ ИНТЕРНЕТ ДЛЯ СВЯЗИ  
С ПОСТАВЩИКАМИ И ПОТРЕБИТЕЛЯМИ ТОВАРОВ (РАБОТ, УСЛУГ),  
ПО ВИДАМ ЭКОНОМИЧЕСКОЙ ДЕЯТЕЛЬНОСТИ <sup>1)</sup>**

(в процентах от общего числа обследованных организаций соответствующего вида деятельности)

	Организации, использовавшие сеть Интернет									
	для размещения заказов на товары (работы, услуги)					для получения заказов на выпускаемые товары (работы, услуги)				
	2007	2008	2009	2010	2011	2007	2008	2009	2010	2011
<b>Всего</b>	<b>14,3</b>	<b>16,4</b>	<b>18,3</b>	<b>23,1</b>	<b>31,8</b>	<b>8,6</b>	<b>8,5</b>	<b>10,0</b>	<b>11,3</b>	<b>14,1</b>
Лесное хозяйство и предоставление услуг в этой области	8,1	7,5	6,2	29,3	30,6	7,1	5,0	6,2	8,0	15,3
Рыболовство, рыбоводство	-	-	-	-	-	25,0	-	-	-	-
Добыча полезных ископаемых	25,0	20,0	33,3	33,3	50,0	-	20,0	33,3	33,3	50,0
Обрабатывающие производства	27,3	31,4	32,3	34,7	35,0	35,1	34,0	36,8	44,2	39,8
из них:										
производство пищевых продуктов, включая напитки, и табака	30,8	50,0	33,3	40,0	41,7	30,8	40,0	42,9	45,0	50,0
текстильное и швейное производство	23,1	25,0	9,1	45,5	20,0	15,4	16,7	27,3	45,5	30,0
производство кожи, изделий из кожи и производство обуви	-	-	-	-	50,0	-	-	-	-	50,0

<sup>1)</sup> Данные уточнены.

Продолжение

	Организации, использовавшие сеть Интернет									
	для размещения заказов на товары (работы, услуги)					для получения заказов на выпускаемые товары (работы, услуги)				
	2007	2008	2009	2010	2011	2007	2008	2009	2010	2011
обработка древесины и производство изделий из дерева	16,7	50,0	50,0	36,4	20,0	33,3	22,2	31,3	27,3	40,0
целлюлозно-бумажное производство; издательская и полиграфическая деятельность	17,9	15,8	20,0	13,3	32,1	23,1	28,9	22,9	30,0	35,7
химическое производство	33,3	50,0	33,3	33,3	60,0	33,3	50,0	50,0	50,0	60,0
производство резиновых и пластмассовых изделий	50,0	-	50,0	33,3	33,3	50,0	-	50,0	33,3	33,3
производство прочих неметаллических минеральных продуктов	22,2	16,7	42,9	33,3	20,0	22,2	33,3	42,9	50,0	40,0
металлургическое производство и производство готовых металлических изделий	75,0	40,0	66,7	71,4	57,1	62,5	30,0	44,4	71,4	28,6
производство машин и оборудования	42,9	36,4	27,3	41,7	62,5	50,0	54,5	54,5	58,3	50,0
производство электрооборудования, электронного и оптического оборудования	60,0	60,0	80,0	75,0	50,0	80,0	60,0	80,0	100	50,0
производство транспортных средств и оборудования	25,0	28,6	28,6	40,0	22,2	75,0	57,1	42,9	40,0	22,2
Производство и распределение электроэнергии, газа и воды	8,6	15,3	11,9	15,5	23,3	1,2	6,9	10,4	5,6	6,7
Строительство	16,7	14,9	21,3	25,0	32,3	16,7	14,9	21,3	17,5	29,0
Оптовая и розничная торговля; ремонт автотранспортных средств, мотоциклов, бытовых изделий и предметов личного пользования	25,0	28,6	31,4	35,3	42,4	13,6	19,5	9,3	15,3	23,5
Гостиницы и рестораны	16,7	22,2	15,0	17,6	53,3	12,5	11,1	15,0	5,9	40,0
Транспорт и связь	14,9	14,5	21,3	26,6	20,8	19,4	14,5	22,5	19,0	20,8
из них связь	30,8	27,8	28,6	33,3	27,3	38,5	33,3	42,9	37,5	31,8
Финансовая деятельность	15,4	15,6	23,7	21,3	21,3	11,5	8,9	21,1	19,1	23,4
Операции с недвижимым имуществом, аренда и предоставление услуг	8,1	13,3	16,6	14,1	28,6	7,2	13,3	13,1	11,4	13,6
Государственное управление и обеспечение военной безопасности; социальное страхование	12,3	13,6	15,5	21,2	31,2	1,6	1,3	2,0	2,8	4,6
Высшее профессиональное образование	50,0	46,2	41,7	54,5	40,0	16,7	15,4	25,0	27,3	40,0
Здравоохранение и предоставление социальных услуг	12,6	18,8	21,0	30,2	44,4	2,7	2,9	5,6	7,4	11,8
Деятельность по организации отдыха и развлечений, культуры и спорта	11,1	9,1	9,4	9,6	24,6	12,3	5,7	2,8	9,6	12,7



**ЗАТРАТЫ ОРГАНИЗАЦИЙ НА ИНФОРМАЦИОННЫЕ И КОММУНИКАЦИОННЫЕ  
ТЕХНОЛОГИИ ПО ВИДАМ ЭКОНОМИЧЕСКОЙ ДЕЯТЕЛЬНОСТИ в 2011г.**  
(тысяч рублей)

	Затраты на информационные и коммуникационные технологии - всего	в том числе затраты						
		на приобретение вычислительной техники	на приобретение программных средств	на оплату услуг связи	из них оплата доступа к сети Интернет	на обучение сотрудников, связанное с развитием и использованием информационных и коммуникационных технологий	на оплату услуг сторонних организаций и специалистов по информационным и коммуникационным технологиям (кроме услуг связи и обучения)	прочие затраты
<b>Всего</b>	<b>1217443</b>	<b>228371</b>	<b>227207</b>	<b>472221</b>	<b>121158</b>	<b>5499</b>	<b>234346</b>	<b>49799</b>
Лесное хозяйство и предоставление услуг в этой области	10314	799	1327	4513	1509	107	3145	423
Рыболовство, рыбоводство	-	-	-	-	-	-	-	-
Добыча полезных ископаемых	665	30	113	272	63	-	111	139
Обрабатывающие производства	114562	21664	13941	52880	12829	1167	18399	6511
в том числе:								
производство пищевых продуктов, включая напитки, и табака	5703	751	415	4237	958	-	296	4
текстильное и швейное производство	3785	895	765	1348	936	47	133	598
производство кожи, изделий из кожи и производство обуви	1071	-	-	1001	673	-	70	-
обработка древесины и производство изделий из дерева	29742	4422	2739	10210	1839	638	10447	1286
целлюлозно-бумажное производство; издательская и полиграфическая деятельность	6785	665	1624	2960	1237	40	1025	472
химическое производство	5736	1317	1207	2767	240	-	446	-
производство резиновых и пластмассовых изделий	1326	60	37	600	474	-	509	120
производство прочих неметаллических минеральных продуктов	3096	954	399	1038	544	-	604	100
металлургическое производство и производство готовых металлических изделий	9344	2076	1273	5515	1353	-	20	459
производство машин и оборудования	6744	1287	1195	3199	1364	34	570	459







## МЕТОДОЛОГИЧЕСКИЕ ПОЯСНЕНИЯ

**Под информационными и коммуникационными технологиями** понимаются технологии, использующие средства микроэлектроники для сбора, хранения, обработки, поиска, передачи и представления данных, текстов, образов и звука.

**Глобальная информационная сеть** охватывает совокупность электронно-вычислительных машин (ЭВМ) и/или их локальных сетей, которые могут быть расположены в любых точках земного шара, связанных между собой каналами дальней связи (коммутируемыми или выделенными), предоставляемыми телефонными компаниями или другими организациями связи. Глобальная информационная сеть обеспечивает пользователям возможность обмениваться информацией, совместно использовать технические и программные средства, информационные ресурсы. Глобальная сеть может быть как общедоступной (Интернет), так и специализированной (корпоративной или ведомственной).

**Локальная вычислительная сеть**, в отличие от глобальной информационной сети, соединяет две или более ЭВМ (возможно, разного типа), расположенные в пределах одного здания или нескольких соседних зданий, и не использует для этого средства связи общего назначения.

**К работникам, использующим персональные компьютеры**, относятся работники списочного состава, использовавшие персональные компьютеры в работе в среднем не реже одного раза в неделю.

**Организации, использовавшие сеть Интернет** для размещения (получения) заказов на товары (работы, услуги), организации, осуществлявшие продажу (закупку) товаров (работ, услуг) по заказам, полученным (переданным) в результате заполнения в интерактивном режиме специальной формы, размещенной на WEB-сайте, или с использованием другого специализированного программного обеспечения. Заказы, переданные в виде обычного сообщения электронной почты, не учитываются.

**Затраты на информационные и коммуникационные технологии** представляют собой выраженные в денежной форме фактические расходы организации, связанные с закупкой вычислительной техники и программного обеспечения, оплатой услуг связи, обучением сотрудников разработке и применению ИКТ, оплатой услуг сторонних организаций и специалистов, а также прочие расходы на ИКТ, включая затраты организации на разработку программных средств собственными силами. В составе затрат на ИКТ учитываются текущие и капитальные затраты обследованных организаций (без субъектов малого предпринимательства).

**Интранет** представляет собой распространенную корпоративную вычислительную сеть, базирующуюся на технологиях Интернета и предназначенную для обеспечения доступа сотрудников к корпоративным информационным электронным ресурсам.

**Экстранет** – это расширение Интранета, содержащее выделенные области, к которым расширен доступ внешним пользователям.

**Статистическое наблюдение** за деятельностью в сфере информационных и коммуникационных технологий осуществляется за юридическими лицами всех видов экономической деятельности не относящихся к субъектам малого предпринимательства, средняя численность которых превышает 15 человек (за исключением ниже перечисленных).

Не обследуются организации следующих видов экономической деятельности:

- сельское хозяйство, охота и предоставление услуг в этих областях;
- деятельность по обеспечению общественного порядка и безопасности;
- дошкольное, начальное, общее, основное общее, среднее, начальное и среднее профессиональное образование;
- удаление сточных вод, отходов и аналогичная деятельность;
- деятельность общественных объединений.

# ТОРГОВЛЯ И УСЛУГИ

*Розничная торговля*

*Оптовая торговля*

*Услуги*





Продолжение

	2007	2008	2009	2010	2011	2012
розничная торговля вне магазинов	4	11	11	11	17	18
ремонт бытовых изделий и предметов личного пользования	26	26	28	27	24	27
<b>Розничные рынки, единиц</b>	<b>37</b>	<b>37</b>	<b>36</b>	<b>39</b>	<b>39</b>	<b>32</b>
Число торговых мест на рынках, единиц	7211	6825	6744	6710	6529	5781
<b>Индивидуальные предприниматели в розничной торговле <sup>2)</sup>, человек</b>	<b>7889</b>	<b>8086</b>	<b>8121</b>	<b>8352</b>	<b>8267</b>	<b>7732</b>
<b>Общественное питание</b>						
<b>Деятельность ресторанов, баров, столовых при предприятиях и учреждениях и поставка продукции общественного питания <sup>1)</sup></b>	<b>229</b>	<b>257</b>	<b>265</b>	<b>284</b>	<b>284</b>	<b>350</b>
в том числе:						
деятельность ресторанов	182	208	212	227	226	220
деятельность баров	36	37	39	39	39	58
деятельность столовых при предприятиях и учреждениях и поставка продукции общественного питания	11	12	14	18	19	23
<b>Индивидуальные предприниматели в общественном питании <sup>2)</sup>, человек</b>	<b>260</b>	<b>256</b>	<b>253</b>	<b>255</b>	<b>246</b>	<b>254</b>

<sup>1)</sup> Данные приведены на основе базы данных «Юридические лица» Статрегистра Росстата.

<sup>2)</sup> Данные приведены на основе базы данных «Индивидуальные предприниматели» Статрегистра Росстата.

#### ОСНОВНЫЕ ПОКАЗАТЕЛИ ДЕЯТЕЛЬНОСТИ ОРГАНИЗАЦИЙ ТОРГОВЛИ И ОБЩЕСТВЕННОГО ПИТАНИЯ

	Организации, осуществляющие торговлю автотранспортными средствами и мотоциклами, их техническое обслуживание и ремонт				Организации оптовой торговли (включая торговлю через агентов), кроме торговли автотранспортными средствами и мотоциклами			
	2005	2009	2010	2011	2005	2009	2010	2011
Число организаций <sup>1)</sup> (на конец года), единиц	183	335	336	281	2500	2598	2333	1983
Среднегодовая численность работников, человек	819	1777	1674	1756	3703	4763	5192	4392
Среднемесячная номинальная начисленная заработная плата работников, руб.	6536	12316	15012	16802,8	5321	10177	10729	12561,2
Оборот (в фактически действовавших ценах), млн.руб.	1236,6	5152,6	5901,0	7672,6	9930,9	30850,9	38206,2	42954,8
Инвестиции в основной капитал (в фактически действовавших ценах) <sup>2)</sup> , млн.руб.	4,9	177,7	287,8	422,4	32,6	68,2	18,6	31,9
Валовая прибыль <sup>3)</sup> , тыс. руб.	43757	663589	712974	810918	193547	522063	649990	1035619
Коммерческие и управленческие расходы <sup>3)</sup> , тыс.руб.	30337	236044	283059	418155	175970	366397	514450	715066

Продолжение

	Организации розничной торговли, кроме торговли автотранспортными средствами и мотоциклами, и по ремонту бытовых изделий и предметов личного пользования				Деятельность ресторанов и кафе			
	2005	2009	2010	2011	2005	2009	2010	2011
Число организаций <sup>1)</sup> (на конец года), <i>единиц</i>	1443	1629	1418	1481	114	227	226	220
Среднегодовая численность работников, <i>человек</i>	5208	10762	13037	10304	499	1472	1706	1611
Среднемесячная номинальная начисленная заработная плата работников, <i>руб.</i>	3700	8765	9325	9640,3	3349	6992	9120	8886,4
Оборот (в фактически действовавших ценах), <i>млн.руб.</i>	3318,0	13928,3	15957,2	20870,4	118,6	638,3	1139,9	1254,9
Инвестиции в основной капитал (в фактически действовавших ценах) <sup>2)</sup> , <i>млн.руб.</i>	17,9	67,9	26,0	71,1	0,6	0,3	1,4	0,9
Валовая прибыль <sup>3)</sup> , <i>тыс. руб.</i>	268016	644241	166878	200170	24269	45461	32771	33484
Коммерческие и управленческие расходы <sup>3)</sup> , <i>тыс.руб.</i>	225886	665020	182281	187702	22331	48634	30951	33886

Продолжение

	Деятельность баров				Деятельность столовых при организациях и поставка продукции общественного питания			
	2005	2009	2010	2011	2005	2009	2010	2011
Число организаций <sup>1)</sup> (на конец года), <i>единиц</i>	13	39	39	58	10	18	19	23
Среднегодовая численность работников, <i>человек</i>	119	261	233	303	1176	982	945	962
Среднемесячная номинальная начисленная заработная плата работников, <i>руб.</i>	2780	6685	6539	8192,5	3410	6958	7537	7737,2
Оборот (в фактически действовавших ценах), <i>млн.руб.</i>	12,0	95,9	186,4	141,8	39,5	76,4	114,1	188,9
Инвестиции в основной капитал (в фактически действовавших ценах) <sup>2)</sup> , <i>млн.руб.</i>	0,2	0,0	11,8	-	1,4	0,9	1,3	1,9
Валовая прибыль <sup>3)</sup> , <i>тыс. руб.</i>	-	6968	5059	-	11590	12210	13742	20438
Коммерческие и управленческие расходы <sup>3)</sup> , <i>тыс.руб.</i>	-	5390	-	-	12168	11510	13074	19498

<sup>1)</sup> Данные приведены на основе базы данных «Юридические лица» Статрегистра Росстата.

<sup>2)</sup> Без субъектов малого предпринимательства и параметров неформальной деятельности.

<sup>3)</sup> По данным годовой бухгалтерской отчетности организаций (кроме банков, бюджетных, страховых организаций, религиозных обществ, субъектов малого предпринимательства, организаций, применяющих упрощенную систему налогообложения, учета и отчетности).







**ОБОРОТ РОЗНИЧНОЙ ТОРГОВЛИ ПО ТИПАМ ХОЗЯЙСТВУЮЩИХ СУБЪЕКТОВ**  
(в фактически действовавших ценах)

	В процентах к итогу		Структурные сдвиги 2011г. к 2010г. (процентные пункты)
	2010	2011	
<b>Оборот розничной торговли – всего</b>	<b>100</b>	<b>100</b>	<b>-</b>
в том числе:			
организаций, не относящихся к субъектам малого и среднего предпринимательства	22,0	27,1	+5,1
субъектов среднего предпринимательства	1,8	1,3	-0,5
малых предприятий (включая микропредприятия)	34,0	32,2	-1,8
индивидуальных предпринимателей вне рынка	34,2	32,9	-1,3
продажа товаров на розничных рынках и ярмарках	8,0	6,5	-1,5

**ОБОРОТ РОЗНИЧНОЙ ТОРГОВЛИ ПРОДОВОЛЬСТВЕННЫМИ И НЕПРОДОВОЛЬСТВЕННЫМИ ТОВАРАМИ <sup>1)</sup>**

Годы	Продовольственные товары	в том числе		Непродовольственные товары
		алкогольные напитки	продукты питания	
<b>Миллионов рублей (1995г. – миллиардов рублей)</b>				
1995	1411,7	203,6	1208,1	902,5
2000	3461,5	320,9	3140,6	3459,7
2005	8754,2	2466,3	6287,9	9914,5
2007	15293,4	3211,7	12081,7	14034,9
2008	20035,1	4129,8	15905,3	18107,2
2009	20766,8	3005,2	17761,6	19576,1
2010	22754,5	4006,9 <sup>2)</sup>	18747,6 <sup>2)</sup>	26407,8 <sup>2)</sup>
2011	26919,6	4477,1	22442,5	32659,7
<b>В процентах от общего объема оборота розничной торговли</b>				
1995	61,0	8,8	52,2	39,0
2000	50,0	4,6	45,4	50,0
2005	46,9	13,2	33,7	53,1
2007	52,1	11,0	41,2	47,9
2008	52,5	10,8	41,7	47,5
2009	51,5	7,4	44,0	48,5
2010 <sup>2)</sup>	46,3	8,2	38,1	53,7
2011	45,2	7,5	37,7	54,8
<b>В процентах к предыдущему году (в сопоставимых ценах)</b>				
2000	107,0	84,2	109,7	110,7
2005	103,4	130,8	96,3	110,4
2007	116,3	96,6	124,5	117,3
2008	104,9	118,0	104,6	124,6
2009	92,3	97,6	90,5	98,3
2010 <sup>2)</sup>	101,0	118,0	98,0	126,3
2011	106,9	101,6	104,3	116,7

<sup>1)</sup> С 2008г. табачные изделия учитываются в составе продовольственных товаров.

<sup>2)</sup> Данные уточнены.

**ОБОРОТ РОЗНИЧНОЙ ТОРГОВЛИ НА ДУШУ НАСЕЛЕНИЯ** <sup>1), 2)</sup>

Годы	Всего	в том числе:	
		продовольственные товары	непродовольственные товары
<b>Рублей (1995г. – тысяч рублей)</b>			
1995	2924	1784	1140
2000	9132	4567	4565
2005	26176	12275	13901
2007	41920	21859	20061
2008	54906	28841	26065
2009	58441	30083	28358
2010 <sup>3)</sup>	73499	34018	39480
2011	89717	40537	49181
<b>В процентах к предыдущему году (в сопоставимых ценах)</b>			
2000	113,3	111,5	115,3
2005	108,5	104,7	111,7
2007	117,9	117,3	118,3
2008	115,6	105,6	125,5
2009	95,5	92,9	98,9
2010 <sup>3)</sup>	117,5	104,2	130,3
2011	112,6	107,7	117,6

<sup>1)</sup> С 2008г. табачные изделия учитываются в составе продовольственных товаров.

<sup>2)</sup> За 2005, 2007-2009гг. показатели рассчитаны с использованием численности населения без пересчетов от итогов ВПН-2010, за 2010, 2011гг. – с учетом окончательных итогов ВПН-2010.

<sup>3)</sup> Данные уточнены.

**РАСПРЕДЕЛЕНИЕ ОБОРОТА РОЗНИЧНОЙ ТОРГОВЛИ  
ПО ФОРМАМ СОБСТВЕННОСТИ**  
(в фактически действовавших ценах)

Годы	Государственная и муниципальная собственность	Частная собственность	Другие формы собственности
<b>Миллионов рублей (1995г. – миллионов рублей)</b>			
1995	266,1	1724,1	324,0
2000	480,2	5221,0	1220,0
2005	804,8	16808,4	1055,5
2007	1088,8	27915,6	323,8
2008	1234,2	36491,7	416,4
2009	1329,2	38343,4	670,3
2010	1227,4	46785,2 <sup>1)</sup>	1149,7
2011	1137,9	56146,3	2295,2
<b>В процентах от общего объема розничной торговли</b>			
1995	11,5	74,5	14,0
2000	6,9	75,4	17,7
2005	4,3	90,0	5,7
2007	3,7	95,2	1,1
2008	3,2	95,7	1,1
2009	3,3	95,0	1,7
2010 <sup>1)</sup>	2,5	95,2	2,3
2011	1,9	94,2	3,9

<sup>1)</sup> Данные уточнены.

**ТОВАРНАЯ СТРУКТУРА ОБОРОТА РОЗНИЧНОЙ ТОРГОВЛИ <sup>1)</sup>**  
(в фактически действовавших ценах; в процентах к итогу)

	1995	2000	2005	2007	2008	2009	2010 <sup>2)</sup>	2011
<b>Все товары</b>	<b>100</b>	<b>100</b>	<b>100</b>	<b>100</b>	<b>100</b>	<b>100</b>	<b>100</b>	<b>100</b>
<b>Продовольственные товары</b>	<b>61,0</b>	<b>50,0</b>	<b>46,9</b>	<b>52,1</b>	<b>52,5</b>	<b>51,5</b>	<b>46,3</b>	<b>45,2</b>
из них:								
мясо и птица	3,8	5,6	3,7	2,3	...	...	...	...
мясо животных	...	...	...	...	1,6	1,5	1,0	0,9
мясо домашней птицы	...	...	...	...	1,4	1,4	1,1	1,1
масло животное	2,2	1,7	0,9	0,5	1,0	0,8	0,5	0,5
масла растительные	1,0	0,8	1,7	0,7	1,2	1,1	0,9	0,8
сахар	1,6	1,6	1,8	1,0	0,9	0,9	0,9	0,8
изделия колбасные	5,2	3,0	3,1	2,5	...	...	...	...
продукция рыбная пищевая (без рыбных консервов)	3,3	1,1	0,6	1,1	...	...	...	...
рыба и морепродукты	...	...	...	...	2,4	2,9	1,9	1,8
цельномолочная продукция	3,1	2,1	1,7	1,3	...	...	...	...
молочные продукты	...	...	...	...	4,0	5,3	3,8	3,2
яйцо птицы	2,2	1,9	1,4	0,9	1,9	1,6	1,2	1,2
кондитерские изделия	6,0	2,3	1,1	1,7	2,4	2,4	2,6	2,5
мука	1,0	0,7	0,4	0,2	0,6	0,5	0,4	0,4
хлеб и хлебобулочные изделия	7,4	6,0	2,8	1,2	2,7	2,4	3,1	3,1
картофель	0,5	0,3	0,4	0,5	...	...	...	...
овощи	1,4	0,7	0,7	0,6	...	...	...	...
свежий картофель	...	...	...	...	0,4	0,4	0,4	0,6
свежие овощи	...	...	...	...	2,3	1,9	1,6	1,7
свежие фрукты	1,0	0,9	0,7	1,4	2,4	2,2	2,1	2,2
табачные изделия	...	...	...	...	2,1	2,0	2,7	2,6
алкогольные напитки и пиво	8,8	4,6	13,2	11,0	10,8	7,4	7,3	7,8
<b>Непродовольственные товары</b>	<b>39,0</b>	<b>50,0</b>	<b>53,1</b>	<b>47,9</b>	<b>47,5</b>	<b>48,5</b>	<b>53,7</b>	<b>54,8</b>
из них:								
ткани готовые	0,4	1,1	0,6	0,1	0,8	0,2	0,1	0,2
изделия швейные	1,6	3,1	2,5	3,2	...	...	...	...
верхняя одежда	...	...	...	...	4,6	3,4	3,4	2,7
изделия верхние (верхний трикотаж)	0,5	1,4	0,9	0,5	...	...	...	...
обувь кожаная	1,3	3,8	2,2	1,1	2,7	1,8	1,5	1,5
холодильники и морозильники	0,2	0,4	1,4	1,1	0,6	0,6	0,4	0,5
телевизоры	0,3	0,5	2,3	2,3	0,6	0,6	0,8	0,7
строительные материалы	1,3	1,7	1,7	0,5	1,5	1,7	1,7	1,2
ювелирные изделия из драгоценных металлов и камней	0,9	1,1	0,5	0,2	0,2	1,7	1,6	3,1
фармацевтические, медицинские и ортопедические товары	0,9	3,4	3,8	4,2	3,9	5,0	4,4	4,8
бензины автомобильные	...	...	9,9	9,4	7,8	7,9	5,7	5,8
табачные изделия	0,7	0,8	0,7	1,1	...	...	...	...

<sup>1)</sup> С 2008г. табачные изделия учтены в составе продовольственных товаров.

<sup>2)</sup> Данные уточнены.

**ИНДЕКСЫ ФИЗИЧЕСКОГО ОБЪЕМА ПРОДАЖИ ОТДЕЛЬНЫХ  
ПРОДОВОЛЬСТВЕННЫХ И НЕПРОДОВОЛЬСТВЕННЫХ ТОВАРОВ <sup>1)</sup>**

*(в процентах к предыдущему году, в сопоставимых ценах)*

	2000	2005	2007	2008	2009	2010	2011
<b>Все товары</b>	<b>108,8</b>	<b>107,3</b>	<b>116,9</b>	<b>114,8</b>	<b>94,9</b>	<b>113,8<sup>2)</sup></b>	<b>111,8</b>
<b>Продовольственные товары</b>	<b>107,1</b>	<b>103,4</b>	<b>116,3</b>	<b>104,9</b>	<b>92,3</b>	<b>101,0<sup>2)</sup></b>	<b>106,9</b>
мясо и птица	98,6	90,1	111,0	85,2	...	...	...
мясо животных	...	...	...	...	84,7	76,4	110,5
мясо домашней птицы	...	...	...	...	94,8	93,0	106,5
колбасные изделия	92,5	86,2	119,1	116,0	...	...	...
продукция рыбная товарная пищевая (без рыбных консервов)	104,4	97,8	126,3	125,1	...	...	...
рыба и морепродукты	...	...	...	...	105,9	82,7	105,8
животное масло	116,1	91,1	105,2	95,4	82,0	66,7	96,8
растительные масла	112,4	98,4	74,2	69,6	113,0	98,6	90,2
цельномолочная продукция	94,2	93,4	92,7	135,5	...	...	79,6
молочные продукты	...	...	...	...	132,3	80,0	87,9
яйцо птицы	96,4	104,4	113,8	96,8	93,6	95,1	116,4
сахар	83,1	115,1	137,1	77,4	88,1	96,4	107,8
кондитерские изделия	84,4	99,8	103,1	105,2	87,6	120,6	106,7
мука	79,6	112,0	97,0	91,5	87,1	114,0	110,4
хлеб и хлебобулочные изделия	80,4	100,3	71,3	118,7	83,7	в1,5р.	114,9
картофель	117,0	95,2	126,1	80,9	...	80,3	103,3
овощи	137,2	86,3	78,3	122,7	...	69,4	96,1
свежие овощи и картофель	...	...	...	...	97,8	...	...
свежие фрукты	114,5	94,4	95,3	106,8	86,7	119,0	122,0
табачные изделия	...	...	...	111,7	85,4	131,0	95,5
алкогольные напитки и пиво	84,2	130,8	96,6	118,0	97,6	106,1	111,4
<b>Непродовольственные товары</b>	<b>110,7</b>	<b>110,4</b>	<b>117,3</b>	<b>124,6</b>	<b>98,3</b>	<b>126,3<sup>2)</sup></b>	<b>116,7</b>
ткани готовые	69,1	107,9	96,0	114,1	79,3	80,3	98,4
верхняя одежда	103,1	100,3	126,7	121,8	82,2	110,6	89,0
изделия верхние (верхний трикотаж)	70,6	109,8	88,9	113,1	...	...	...
обувь кожаная	95,9	99,4	106,6	97,7	89,1	88,3	113,6
холодильники и морозильники	92,3	118,2	80,1	126,1	96,3	86,1	115,1
телевизоры	98,6	158,2	124,9	141,6	96,5	в1,6р.	107,7
строительные материалы	81,2	127,9	101,6	105,0	120,6	126,7	80,6
ювелирные изделия из драгоценных метал- лов и камней	79,2	92,8	138,5	84,5	92,3	95,2	82,6
фармацевтические, медицинские и ортопе- дические товары	95,2	в1,6р.	121,9	105,1	103,4	105,2	121,9
бензины автомобильные	...	111,3	136,1	92,0	103,4	106,9	87,0
табачные изделия	104,5	107,4	110,9	...	...	...	...

<sup>1)</sup> С 2008г. табачные изделия учтены в составе продовольственных товаров.

<sup>2)</sup> Данные уточнены.

### ПРОДАЖА АЛКОГОЛЬНЫХ НАПИТКОВ И ПИВА

	2000	2005	2007	2008	2009	2010	2011
<b>Алкогольные напитки и пиво</b>							
в абсолютном алкоголе							
всего, тыс. дкл	541,1	728,0	664,0	613,8	593,3	610,8 <sup>2)</sup>	584,2 <sup>2)</sup>
на душу населения <sup>1)</sup> , л	7,1	10,2	9,5	8,8	8,6	9,1 <sup>2)</sup>	8,8 <sup>2)</sup>
в натуральном выражении, тыс. дкл							
водка и ликеро-водочные изделия	1150,0	1391,7	1084,3	900,5	834,4	859,5	788,4
виноградные и плодовые вина	98,0	405,3	477,2	481,2	508,1	569,7	538,8
коньяк	8,0	9,5	27,2	30,1	30,2	34,6	33,6
шампанское	21,0	38,3	62,5	63,1	66,8	82,6	85,3
пиво	1821,0	2696,5	3689,1	4242,5	4109,2	3756,0	3964,1

<sup>1)</sup> За 2005, 2007-2009гг. показатели рассчитаны с использованием численности населения без пересчетов от итогов ВПН-2010, за 2010, 2011гг. – с учетом окончательных итогов ВПН-2010.

<sup>2)</sup> С учетом слабоалкогольных напитков.

### ТОВАРНЫЕ ЗАПАСЫ В ОРГАНИЗАЦИЯХ РОЗНИЧНОЙ ТОРГОВЛИ

(на конец года)

	1995	2000	2005	2007	2008	2009	2010	2011
<b>Товарные запасы</b>								
Млн. руб. (1995г. – млрд. руб.)	137,5	87,3	434,8	876,0	700,6	878,4	1376,7	1486,9
Дней торговли	37	42	16	19	23	30	32	28

### ОБОРОТ ОБЩЕСТВЕННОГО ПИТАНИЯ

(в фактически действовавших ценах)

Годы	Миллионов рублей (1995г. – миллиардов рублей)	В процентах (разах) (в сопоставимых ценах) к		
		1995	2000	предыдущему году
1995	98,0	100	-	...
2000	244,9	64,3	100	109,7
2005	829,3	99,8	в1,6р.	115,1
2007	1378,5	134,5	в2,1р.	114,2
2008	1962,5	в1,6р.	в2,4р.	115,8
2009	2048,0	145,9	в2,3р.	93,7
2010	2224,0	в1,5р.	в2,4р.	105,4
2011	2681,7	в1,6р.	в2,5р.	105,7

### ОБОРОТ ОБЩЕСТВЕННОГО ПИТАНИЯ ПО ТИПАМ ХОЗЯЙСТВУЮЩИХ СУБЪЕКТОВ

	В процентах к итогу		Структурные сдвиги 2011г. к 2010г. (про- центные пункты)
	2010	2011	
<b>Оборот общественного питания – всего</b>	<b>100</b>	<b>100</b>	
в том числе:			
организаций, не относящихся к субъектам малого и среднего предпринимательства	22,2	21,0	-1,2
субъектов среднего предпринимательства	3,2	2,0	-1,2
малых предприятий (включая микропредприятия)	48,4	50,3	+1,9
индивидуальных предпринимателей	26,2	26,7	+0,5

**ИНДЕКС ПРЕДПРИНИМАТЕЛЬСКОЙ УВЕРЕННОСТИ В РОЗНИЧНОЙ ТОРГОВЛЕ <sup>1)</sup>**  
(IV квартал; в процентах)

	2000	2005	2007	2008	2009	2010	2011
Индекс предпринимательской уверенности	...	+14	+11	+10	+19	+14	+3

**ОЦЕНКА ЭКОНОМИЧЕСКОЙ СИТУАЦИИ В РОЗНИЧНОЙ ТОРГОВЛЕ <sup>1)</sup>**  
(IV квартал; в процентах от общего числа организаций розничной торговли)

	2000	2005	2007	2008	2009	2010	2011
Оценка экономической ситуации							
благоприятная	4	17	3	9	6	11	10
удовлетворительная	58	74	91	85	91	89	80
неблагоприятная	38	9	6	6	3	-	10
Баланс оценок <sup>2)</sup>	-34	+8	-3	+3	+3	+11	-

**ОЦЕНКА ФАКТОРОВ, ОГРАНИЧИВАЮЩИХ ДЕЛОВУЮ АКТИВНОСТЬ  
ОРГАНИЗАЦИЙ РОЗНИЧНОЙ ТОРГОВЛИ <sup>1)</sup>**

(IV квартал; в процентах от общего числа организаций розничной торговли)

	2000	2005	2007	2008	2009	2010	2011
Высокий уровень налогов	77	40	43	31	37	43	73
Недостаточный платежеспособный спрос	46	54	57	66	66	66	50
Недостаток собственных финансовых средств	65	37	54	54	40	40	33
Высокая арендная плата	19	17	17	20	26	29	40
Высокие транспортные расходы	58	20	31	26	26	23	13
Высокий процент коммерческого кредита	19	6	14	11	17	14	17
Недостаточный ассортимент	15	11	23	29	20	17	3
Недостаток торговых, складских помещений	-	9	14	14	14	14	10

<sup>1)</sup> По материалам ежеквартального выборочного обследования организаций розничной торговли.

<sup>2)</sup> Разность оценок: «благоприятная» – «неблагоприятная», в процентных пунктах.







УСЛУГИ <sup>1)</sup>

## ОБЪЕМ ПЛАТНЫХ УСЛУГ НАСЕЛЕНИЮ

Годы	Миллионов рублей (1995г. – миллиардов рублей)	В процентах к предыдущему году (в сопоставимых ценах)
1995	408,0	73,2
2000	1262,6	102,9
2005	5523,7	114,6
2007	8930,2	113,9
2008	10066,6	102,5
2009	11102,1	98,5
2010	14584,1	121,7
2011	16523,6	102,8

## ИНДЕКСЫ ФИЗИЧЕСКОГО ОБЪЕМА ПЛАТНЫХ УСЛУГ НАСЕЛЕНИЮ

(в сопоставимых ценах; в процентах к предыдущему году)

	1995	2000	2005	2007	2008	2009	2010	2011
<b>Все оказанные услуги</b>	<b>73,2</b>	<b>102,9</b>	<b>114,6</b>	<b>113,9</b>	<b>102,5</b>	<b>98,5</b>	<b>121,7</b>	<b>102,8</b>
в том числе:								
бытовые	61,2	94,6	98,1	103,8	103,1	81,3	в2,4р.	98,3
транспортные	67,1	124,7	118,0	97,0	101,5	100,4	111,9	106,7
связи	95,2	108,9	151,3	130,4	103,7	103,4	117,9	108,8
жилищные	50,2	94,3	91,3	95,7	87,8	121,5	137,5	92,3
коммунальные	79,3	82,3	107,8	113,1	99,6	93,1	113,5	97,5
культуры	43,4	86,0	91,7	171,0	111,8	106,1	87,2	113,7
туристские	59,5	156,6	139,4	151,7	109,2	90,7	90,7	107,3
гостиниц и аналогичных средств размещения	...	...	99,4	108,1	101,9	67,9	в1,9р.	101,1
физической культуры и спорта	38,4	51,0	99,5	96,3	100,4	115,0	75,4	111,6
медицинские	75,7	132,1	98,3	117,1	116,2	106,0	97,1	101,7
санаторно-оздоровительные	76,4	119,5	87,6	107,8	81,3	104,8	119,2	134,5
ветеринарные	...	...	97,8	91,4	78,3	128,9	75,3	94,2
правового характера	70,1	132,3	101,5	108,5	109,6	111,9	100,1	80,2
системы образования	64,8	111,8	109,1	111,8	109,8	101,7	98,5	102,6
социальные услуги, предоставляемые гражданам пожилого возраста и инвалидам <sup>2)</sup>	-	-	-	-	-	-	-	...
другие услуги <sup>2)</sup>	...	...	...	...	...	...	...	...

<sup>1)</sup> Данные о платных услугах населению за 2010г. приведены с учетом данных сплошного наблюдения субъектов малого и среднего предпринимательства, за 2011г. – по данным годового федерального статистического наблюдения.

<sup>2)</sup> Индекс потребительских цен (тарифов) на данный вид услуг не рассчитывается.

**СТРУКТУРА ОБЪЕМА ПЛАТНЫХ УСЛУГ НАСЕЛЕНИЮ**  
(в процентах к итогу)

	1995	2000	2005	2007	2008	2009	2010	2011	
								процент	млн. руб.
<b>Все оказанные услуги</b>	<b>100</b>	<b>100</b>	<b>100</b>	<b>100</b>	<b>100</b>	<b>100</b>	<b>100</b>	<b>100</b>	<b>16523,6</b>
в том числе:									
бытовые	21,7	14,9	6,5	6,5	6,8	5,7	11,4	11,2	1842,7
транспортные	20,4	18,8	15,8	13,7	14,2	13,9	13,0	13,3	2190,1
связи	7,7	12,4	23,8	27,7	25,2	23,8	20,9	20,1	3325,1
жилищные	3,8	6,8	6,7	5,4	4,8	6,3	6,9	7,0	1151,7
коммунальные	14,4	18,8	29,1	27,8	28,9	30,6	31,2	30,6	5057,2
культуры	0,8	1,2	1,2	1,1	1,2	2,3	0,9	1,0	169,7
туристские	2,1	3,5	1,1	2,5	2,9	2,7	1,9	2,0	335,5
гостиниц и аналогичных средств размещения	...	...	1,5	1,5	1,7	1,1	1,6	1,5	246,2
физической культуры и спорта	0,1	0,0	0,4	0,5	0,5	0,5	0,4	0,5	78,9
медицинские	1,7	3,4	3,8	4,3	4,7	5,0	4,1	4,1	685,2
санаторно-оздоровительные	3,3	5,5	0,7	0,9	0,7	0,8	0,8	1,0	165,5
ветеринарные	0,2	0,4	0,2	0,1	0,1	0,1	0,1	0,1	14,4
правового характера	20,0	3,5	1,3	0,9	0,9	0,9	0,7	0,8	136,9
системы образования	2,5	4,9	5,3	5,5	5,8	6,0	5,0	4,8	790,6
социальные услуги, предоставляемые гражданам пожилого возраста и инвалидам	-	-	-	-	-	-	-	0,4	65,6
прочие	1,3	5,9	2,6	1,6	1,6	1,3	1,1	1,6	268,3

**ОБЪЕМ ПЛАТНЫХ УСЛУГ НА ДУШУ НАСЕЛЕНИЯ ПО ВИДАМ**<sup>1)</sup>  
(рублей, 1995г. – тысяч рублей)

	1995	2000	2005	2007	2008	2009	2010	2011
<b>Все оказанные услуги</b>	<b>516</b>	<b>1666</b>	<b>7745</b>	<b>12765</b>	<b>14491</b>	<b>16083</b>	<b>21804</b>	<b>24882</b>
в том числе:								
бытовые	112	248	505	828	990	910	2486	2775
транспортные	105	313	1226	1743	2053	2236	2839	3298
связи	40	207	1846	3539	3646	3823	4562	5007
жилищные	20	114	516	687	688	1018	1496	1734
коммунальные	74	312	2250	3546	4196	4896	6818	7615
культуры	4	20	91	146	179	211	195	255
туристские	11	58	88	324	423	441	416	505
гостиниц и аналогичных средств размещения	...	...	116	187	249	181	353	371
физической культуры и спорта	0,0	1	30	58	67	86	80	119
медицинские	9	57	291	553	678	808	896	1032
санаторно-оздоровительные	17	91	56	118	108	132	174	249
ветеринарные	1	7	19	18	16	22	20	22
правового характера	103	59	102	113	125	141	146	206
системы образования	13	82	407	702	843	967	1084	1191
социальные услуги, предоставляемые гражданам пожилого возраста и инвалидам	-	-	-	-	-	-	-	99
другие услуги	7	97	202	203	230	211	239	404

<sup>1)</sup> За 2005, 2007-2009гг. показатели рассчитаны с использованием численности населения без пересчетов от итогов ВПН-2010, за 2010, 2011гг. – с учетом окончательных итогов ВПН-2010.



**ИНДЕКСЫ ФИЗИЧЕСКОГО ОБЪЕМА БЫТОВЫХ УСЛУГ НАСЕЛЕНИЮ**  
(в сопоставимых ценах; в процентах к предыдущему году)

	1995	2000	2005	2007	2008	2009	2010	2011
<b>Все оказанные бытовые услуги</b>	<b>110,6</b>	<b>94,6</b>	<b>98,1</b>	<b>103,8</b>	<b>103,1</b>	<b>81,3</b>	<b>в2,4р.</b>	<b>98,3</b>
в том числе:								
ремонт и индивидуальный пошив обуви	111,9	116,2	116,8	73,5	90,3	80,0	в4,7р.	82,5
ремонт и индивидуальный пошив одежды, ремонт и вязание трикотажных изделий	96,4	54,2	86,5	100,7	94,9	50,5	62,1	80,8
ремонт бытовой радиоэлектронной аппаратуры, бытовых машин и приборов, ремонт и изготовление металлоизделий	129,7	113,8	83,7	100,4	123,2	57,0	в3,4р.	78,0
ремонт и техническое обслуживание автотранспортных средств	80,5	81,6	110,5	141,4	94,8	72,8	в3,2р.	134,1
ремонт и изготовление мебели <sup>1)</sup>	...	...	...	...	...	...	...	...
химическая чистка и крашение	61,4	97,8	89,9	105,5	123,8	53,5	125,2	93,4
услуги прачечных	86,0	90,1	73,5	99,6	76	80,0	в1,6р.	101,7
ремонт и строительство жилья и других построек	132,6	87,1	101,8	100,1	92,2	87,5	в3,3р.	107,0
услуги фотографий	131,1	105,5	108,2	107,7	107,2	93,2	81,2	82,6
услуги бань и душевых	76,1	98,9	99,7	115,4	97,9	99,3	106,3	91,1
услуги парикмахерских	82,3	93,1	99,4	100,2	106,2	96,0	в2,6р.	92,4
услуги предприятий по прокату <sup>1)</sup>	...	...	...	...	...	...	...	...
транспортно-экспедиторские услуги	...	...	...	...	...	...	...	...
ритуальные услуги	106,2	117,3	100,0	124,4	127,1	96,3	103,7	91,5
прочие <sup>1)</sup>	...	...	...	...	...	...	...	...

<sup>1)</sup> Индекс потребительских цен (тарифов) на данный вид услуг не рассчитывается.

**СТРУКТУРА ОБЪЕМА БЫТОВЫХ УСЛУГ НАСЕЛЕНИЮ**  
(в процентах к итогу)

	1995	2000	2005	2007	2008	2009	2010	2011	
								про- центов	милли- онов рублей
<b>Все оказанные бытовые услуги</b>	<b>100</b>	<b>100</b>	<b>100</b>	<b>100</b>	<b>100</b>	<b>100</b>	<b>100</b>	<b>100</b>	<b>1842,7</b>
в том числе:									
ремонт и индивидуальный пошив обуви	2,5	4,2	6,1	3,6	3,6	4,0	7,1	5,6	104,1
ремонт и индивидуальный пошив одежды, ремонт и вязание трикотажных изделий	29,3	8,6	8,6	7,1	7,0	4,4	1,2	1,0	19,1
ремонт бытовой радиоэлектронной аппаратуры, бытовых машин и приборов, ремонт и изготовление металлоизделий	7,1	5,9	11,3	9,7	11,9	8,2	11,4	8,4	154,5
ремонт и техническое обслуживание автотранспортных средств	2,4	5,6	11,5	20,5	18,7	16,9	22,4	30,7	566,3
ремонт и изготовление мебели	1,1	2,8	1,1	3,8	2,8	2,6	7,5	6,9	126,9
химическая чистка и крашение	0,2	0,3	0,6	0,5	0,6	0,4	0,2	0,2	3,6
услуги прачечных	2,3	1,7	0,4	0,3	0,2	0,3	0,2	0,2	3,0
ремонт и строительство жилья и других построек	32,3	15,8	12,6	16,6	15,8	16,3	20,8	19,0	350,6
услуги фотографий	1,0	4,4	5,9	4,2	4,1	4,9	1,6	1,2	22,0
услуги бань и душевых	2,3	4,1	5,9	6,4	5,3	6,6	3,2	3,3	60,2
услуги парикмахерских	1,9	3,2	6,5	6,6	7,3	8,6	9,0	8,3	152,3
услуги предприятий по прокату	0,4	0,4	0,1	0,4	0,6	0,9	2,3	2,0	36,6
транспортно-экспедиционные услуги	10,4	24,1	-	-	-	-	-	-	-
ритуальные услуги	2,5	7,4	14,1	14,1	16,4	19,3	9,0	10,1	186,0
прочие	4,3	11,5	15,3	6,2	5,7	6,6	4,1	3,1	57,5









Раздел содержит статистическую информацию о состоянии и развитии научного потенциала области и об инновационной деятельности, которая базируется на современных методологических подходах к статистике науки и полностью отвечает требованиям международных статистических стандартов.

Более подробная информация о статистике науки и инноваций представлена в сборнике «Наука и инновации в Костромской области»

## ОРГАНИЗАЦИИ, ВЫПОЛНЯВШИЕ ИССЛЕДОВАНИЯ И РАЗРАБОТКИ

### ЧИСЛО ОРГАНИЗАЦИЙ, ВЫПОЛНЯВШИХ ИССЛЕДОВАНИЯ И РАЗРАБОТКИ (единиц)

	1995	2000	2005	2007	2008	2009	2010	2011
<b>Всего</b>	<b>10</b>	<b>11</b>	<b>8</b>	<b>9</b>	<b>6</b>	<b>6</b>	<b>6</b>	<b>6</b>
в том числе:								
научно-исследовательские организации	3	5	3	4	3	3	3	3
конструкторские бюро	2	-	-	-	-	-	-	-
проектные и проектно-изыскательские организации	1	-	-	-	-	-	-	-
высшие учебные заведения	3	3	3	4	3	3	3	3
промышленные организации	-	1	1	-	-	-	-	-
прочие	1	2	1	1	-	-	-	-

### ЧИСЛО ОРГАНИЗАЦИЙ, ВЫПОЛНЯВШИХ ИССЛЕДОВАНИЯ И РАЗРАБОТКИ, ПО СЕКТОРАМ ДЕЯТЕЛЬНОСТИ (единиц)

	1995	2000	2005	2007	2008	2009	2010	2011
<b>Всего</b>	<b>10</b>	<b>11</b>	<b>8</b>	<b>9</b>	<b>6</b>	<b>6</b>	<b>6</b>	<b>6</b>
в том числе по секторам деятельности:								
государственный	-	1	1	1	-	-	-	-
предпринимательский	7	7	4	4	3	3	3	3
высшего образования	3	3	3	4	3	3	3	3

## КАДРЫ НАУКИ

### ЧИСЛЕННОСТЬ ПЕРСОНАЛА, ЗАНЯТОГО ИССЛЕДОВАНИЯМИ И РАЗРАБОТКАМИ (на конец года; человек)

	1995	2000	2005	2007	2008	2009	2010	2011
<b>Всего</b>	<b>496</b>	<b>305</b>	<b>147</b>	<b>137</b>	<b>146</b>	<b>134</b>	<b>116</b>	<b>109</b>
в том числе:								
исследователи	202	141	91	81	83	78	69	60
техники	17	27	9	10	10	8	6	9
вспомогательный персонал	178	76	20	18	27	21	17	10
прочий персонал	99	61	27	28	26	27	24	30





ПОДГОТОВКА НАУЧНЫХ КАДРОВ <sup>1)</sup>

## ОСНОВНЫЕ ПОКАЗАТЕЛИ ДЕЯТЕЛЬНОСТИ АСПИРАНТУРЫ

Годы	Число организаций, ведущих подготовку аспирантов	Численность аспирантов на конец года, человек	Прием в аспирантуру, человек	Выпуск из аспирантуры, человек	в том числе с защитой диссертации, человек
<b>Высшие учебные заведения</b>					
1995	3	183	69	22	7
2000	3	368	144	82	39
2005	3	438	151	116	41
2007	3	427	144	85	35
2008	3	433	141	86	22
2009	3	462	174	103	37
2010	3	494	181	95	37
2011	3	493	171	92	18

## ЧИСЛЕННОСТЬ АСПИРАНТОВ ПО ОТРАСЛЯМ НАУК

(на конец года, человек)

	1995	2000	2005	2007	2008	2009	2010	2011
<b>Всего</b>	<b>183</b>	<b>368</b>	<b>438</b>	<b>427</b>	<b>433</b>	<b>462</b>	<b>494</b>	<b>493</b>
в том числе по отраслям наук:								
физико-математические	2	4	15	14	14	16	17	10
биологические	4	7	14	13	14	18	20	16
технические	58	81	109	123	130	141	162	170
сельскохозяйственные <sup>2)</sup>	4	9	14	12	17	20	48	47
исторические	17	26	21	16	19	23	22	21
экономические	40	89	96	96	92	84	75	69
философские	4	10	20	16	13	10	13	9
филологические	11	15	22	23	20	17	18	19
педагогические	31	62	53	35	36	51	66	78
ветеринарные <sup>2)</sup>	3	15	12	11	12	14	...	...
психологические	7	25	36	35	30	26	17	16
социологические	2	10	7	3	3	3	3	4
культурология	-	12	12	10	9	12	11	17
юридические	-	3	7	20	24	27	22	16
искусствоведение	-	-	-	-	-	-	-	1

## ПРИЕМ В АСПИРАНТУРУ ПО ОТРАСЛЯМ НАУК

(человек)

	1995	2000	2005	2007	2008	2009	2010	2011
<b>Всего</b>	<b>69</b>	<b>144</b>	<b>151</b>	<b>144</b>	<b>141</b>	<b>174</b>	<b>181</b>	<b>171</b>
в том числе по отраслям наук:								
физико-математические	1	1	8	8	8	7	6	3
биологические	1	3	6	5	5	7	8	5
технические	21	28	40	45	49	50	62	58
сельскохозяйственные <sup>2)</sup>	2	2	7	3	7	9	19	16
исторические	6	8	7	4	6	9	6	6
экономические	15	40	29	29	24	30	27	26
философские	2	5	2	3	3	3	3	3
филологические	4	5	8	6	5	5	6	8
педагогические	9	22	18	11	11	25	30	28
ветеринарные <sup>2)</sup>	2	7	2	5	5	7	...	...
психологические	5	10	12	8	6	6	4	7
социологические	1	5	4	2	1	2	1	1
культурология	-	5	5	3	3	5	2	8
юридические	-	3	3	12	8	9	7	1
искусствоведение	-	-	-	-	-	-	-	1

<sup>1)</sup> Подготовку научных кадров области осуществляют высшие учебные заведения.<sup>2)</sup> С 2010г. ветеринарные науки в составе сельскохозяйственных.

**ВЫПУСК ИЗ АСПИРАНТУРЫ ПО ОТРАСЛЯМ НАУК**  
(человек)

	1995	2000	2005	2007	2008	2009	2010	2011
<b>Всего</b>	<b>22</b>	<b>82</b>	<b>116</b>	<b>85</b>	<b>86</b>	<b>103</b>	<b>95</b>	<b>92</b>
в том числе по отраслям наук:								
физико-математические	-	-	3	3	1	3	1	5
биологические	-	-	3	2	3	3	2	4
технические	4	21	33	26	26	30	29	28
сельскохозяйственные <sup>1)</sup>	-	5	5	3	1	4	2	3
исторические	8	5	5	7	3	4	4	5
экономические	3	23	26	17	20	24	21	22
философские	1	2	8	3	4	4	1	5
филологические	1	5	7	2	7	7	4	4
педагогические	5	12	13	10	9	10	11	8
ветеринарные <sup>1)</sup>	-	-	2	1	-	5	...	...
психологические	-	6	3	5	7	6	10	2
социологические	-	1	4	2	1	-	1	-
культурология	-	2	3	3	3	1	3	1
юридические	-	-	1	1	1	2	6	5

<sup>1)</sup> С 2010г. ветеринарные науки в составе сельскохозяйственных.

**ЧИСЛЕННОСТЬ, ПРИЕМ И ВЫПУСК ДОКТОРАНТОВ**  
(человек)

	1995	2000	2005	2007	2008	2009	2010	2011
Число высших учебных заведений, ведущих подготовку докторантов, <i>единиц</i>	1	2	2	2	2	2	2	2
Принято в докторантуру в отчетном году	2	21	15	8	10	12	12	16
Фактический выпуск в отчетном году	-	4	12	13	12	11	8	9
из них с защитой диссертации	-	3	5	7	3	6	-	3
Численность докторантов, выбывших до окончания докторантуры	-	1	7	1	3	1	-	7
Численность докторантов на конец года	4	39	32	31	26	28	32	32
из них по отраслям наук:								
технические	-	8	13	11	10	12	11	11
сельскохозяйственные	-	2	2	2	-	-	-	-
исторические	-	6	-	1	4	4	5	3
экономические	-	15	8	8	6	5	6	5
филологические	-	2	4	4	3	2	3	3
педагогические	4	5	3	3	2	1	1	3
психологические	-	1	2	2	1	4	6	7

**ЧИСЛЕННОСТЬ, ПРИЕМ И ВЫПУСК ДОКТОРАНТОВ ПО ОТРАСЛЯМ НАУК в 2011г.**  
(человек)

	Численность докторантов на конец года	Прием в докторантуру	Выпуск из докторантуры	из него с защитой диссертации
<b>Всего</b>	<b>32</b>	<b>16</b>	<b>9</b>	<b>3</b>
в том числе по отраслям наук:				
технические	11	4	4	1
исторические	3	1	3	-
экономические	5	1	1	1
филологические	3	1	1	1
педагогические	3	2	-	-
психологические	7	7	-	-

## ФИНАНСИРОВАНИЕ НАУКИ

### ФИНАНСИРОВАНИЕ НАУКИ ИЗ СРЕДСТВ БЮДЖЕТОВ

(в фактически действовавших ценах; тысяч рублей, 1995г. – миллионов рублей)

	1995	2000	2005	2007	2008	2009	2010	2011
<b>Финансирование науки на выполнение государственных и региональных научно-технологических программ</b>	<b>880</b>	<b>3615</b>	<b>8880</b>	<b>16394</b>	<b>19177</b>	<b>18268</b>	<b>28226</b>	<b>23018</b>
из них:								
за счет средств:								
федерального бюджета	766	3419	8435	14227	16557	16651	26940	20479
бюджетов территорий	114	196	445	1166	2620	1617	1286	2539
за счет бюджетных ассигнований на содержание высших учебных заведений	-	-	-	1001	-	-	-	-

### ВНУТРЕННИЕ ЗАТРАТЫ НА ИССЛЕДОВАНИЯ И РАЗРАБОТКИ ПО ВИДАМ ЗАТРАТ

(тысяч рублей, 1995г. – миллионов рублей)

	1995	2000	2005	2007	2008	2009	2010	2011
<b>Все затраты</b>	<b>4351</b>	<b>13845</b>	<b>21430</b>	<b>28393</b>	<b>40859</b>	<b>50670</b>	<b>56271</b>	<b>55493</b>
в том числе:								
внутренние текущие затраты	4251	13845	21350	28313	40705	50320	56111	55398
из них:								
оплата труда	1931	5630	10710	15979	19482	25672	28418	26842
отчисления на единый социальный налог	564	1177	3293	3914	5002	6073	7283	8579
оборудование	108	319	650	635	567	517	899	1041
другие материальные затраты	848	1561	2721	3662	3148	8413	7763	12030
прочие текущие затраты	800	5158	3976	4123	12506	9645	11748	6906
капитальные затраты	100	-	80	80	154	350	160	95

### ВНУТРЕННИЕ ЗАТРАТЫ НА ИССЛЕДОВАНИЯ И РАЗРАБОТКИ ПО ИСТОЧНИКАМ ФИНАНСИРОВАНИЯ

(тысяч рублей)

	2005	2007	2008	2009	2010	2011
<b>Все затраты</b>	<b>21430</b>	<b>28393</b>	<b>40859</b>	<b>50670</b>	<b>56271</b>	<b>55493</b>
в том числе по источникам финансирования:						
средства бюджета	8880	15392	19177	18268	28226	23018
собственные средства научных организаций	7992	4793	7694	8237	10264	5954
средства внебюджетных фондов	550	650	294	-	-	-
средства организаций предпринимательского сектора	3891	4755	11763	23841	17781	26240
средства организаций государственного сектора	117	1775	97	220	-	-
средства организаций сектора высшего образования	-	1001	1539	104	-	-
средства частных некоммерческих организаций	-	27	295	-	-	281
средства иностранных источников	-	-	-	-	-	-

### ВНУТРЕННИЕ ЗАТРАТЫ НА ИССЛЕДОВАНИЯ И РАЗРАБОТКИ ПО СЕКТОРАМ ДЕЯТЕЛЬНОСТИ

(тысяч рублей)

	Все затраты	в том числе по секторам деятельности		
		государственный	предпринимательский	высшего профессионального образования
2005	21431	5	13962	7464
2007	28394	80	16523	11790
2008	40859	-	16188	24671
2009	50670	-	17397	33274
2010	56271	-	17474	38797
2011	55493	-	19991	35502

**ВНУТРЕННИЕ ТЕКУЩИЕ ЗАТРАТЫ НА ИССЛЕДОВАНИЯ И РАЗРАБОТКИ  
ПО ВИДАМ РАБОТ**

*(тысяч рублей; 1995г. – миллионов рублей)*

	1995	2000	2005	2007	2008	2009	2010	2011
<b>Все затраты</b>	<b>4251</b>	<b>13845</b>	<b>21350</b>	<b>28313</b>	<b>40705</b>	<b>50320</b>	<b>56111</b>	<b>55398</b>
в том числе по видам работ:								
фундаментальные исследования	108	2000	5830	8105	7667	7289	19948	18109
прикладные исследования	742	4562	10509	10580	14217	27810	4356	10587
разработки	3401	7283	5011	9628	18821	15221	31807	26702

**РЕЗУЛЬТАТИВНОСТЬ ИССЛЕДОВАНИЙ И РАЗРАБОТОК  
ПОСТУПЛЕНИЕ ПАТЕНТНЫХ ЗАЯВОК И ВЫДАЧА ПАТЕНТОВ <sup>1)</sup>**

*(единиц)*

	2005	2007	2008	2009	2010	2011
<b>Подано патентных заявок</b>						
на изобретения	41	51	79	43	41	34
на полезные модели	23	25	26	18	24	20
промышленные образцы	...	10	10	12	2	2
<b>Выдано патентов</b>						
на изобретения	42	29	30	51	42	33
на полезные модели	19	24	27	18	22	24
промышленные образцы	...	2	7	9	5	10
<b>Использование объектов интеллектуальной собственности</b>						
изобретения	75	12	8	8	9	12
полезные модели	11	6	22	21	20	18
промышленные образцы	9	19	21	53	24	23
программы для ЭВМ	5	2	-	-	-	5

<sup>1)</sup> Данные Роспатента.

**ЧИСЛО ИСПОЛЬЗОВАННЫХ ПЕРЕДОВЫХ ПРОИЗВОДСТВЕННЫХ ТЕХНОЛОГИЙ  
ПО ПРОДОЛЖИТЕЛЬНОСТИ ПЕРИОДА ИХ ВНЕДРЕНИЯ в 2000г.**

*(единиц)*

	Число технологий	из них технологии, внедренные в течение:			
		3 лет	4-6 лет	7-9 лет	10 и более лет
<b>Передовые производственные технологии – всего</b>	<b>76</b>	<b>42</b>	<b>11</b>	<b>3</b>	<b>20</b>
Проектирование и инжиниринг	10	9	1	-	-
Производство, обработка и сборка	26	14	4	2	6
Автоматизированные погрузочно-разгрузочные операции; транспортировка материалов и деталей	4	-	-	-	4
Аппаратура автоматизированного наблюдения (контроля)	10	1	1	-	8
Связь и управление	23	16	5	1	1
Производственные информационные системы	3	2	-	-	1
Интегрированное управление и контроль	-	-	-	-	-



**ЧИСЛО ИСПОЛЬЗОВАННЫХ ПЕРЕДОВЫХ ПРОИЗВОДСТВЕННЫХ ТЕХНОЛОГИЙ  
ПО ПРОДОЛЖИТЕЛЬНОСТИ ПЕРИОДА ИХ ВНЕДРЕНИЯ в 2008-2010гг.  
(единиц)**

	Число технологий	из них технологии, внедренные в течение:					Число изобретений в используемых технологиях
		до одного года	1-3 лет	4-5 лет	6-9 лет	10 и более лет	
<b>2008</b>							
<b>Передовые производственные технологии – всего</b>	<b>915</b>	<b>108</b>	<b>438</b>	<b>203</b>	<b>118</b>	<b>48</b>	<b>3</b>
Проектирование и инжиниринг	105	18	59	14	11	3	-
Производство, обработка и сборка	281	52	125	52	33	19	-
Автоматизированные погрузочно-разгрузочные операции; транспортировка материалов и деталей	14	1	8	3	2	-	-
Аппаратура автоматизированного наблюдения (контроля)	67	10	18	21	16	2	3
Связь и управление	424	27	218	106	52	21	-
Производственные информационные системы	22	-	10	5	4	3	-
Интегрированное управление и контроль	2	-	-	2	-	-	-
<b>2009</b>							
<b>Передовые производственные технологии – всего</b>	<b>1095</b>	<b>96</b>	<b>188</b>	<b>450</b>	<b>282</b>	<b>79</b>	<b>2</b>
Проектирование и инжиниринг	130	3	12	50	43	22	-
Производство, обработка и сборка	190	22	47	87	105	29	-
Автоматизированные погрузочно-разгрузочные операции; транспортировка материалов и деталей	22	-	15	2	3	2	-
Аппаратура автоматизированного наблюдения (контроля)	84	6	19	30	24	5	2
Связь и управление	541	61	93	268	100	19	-
Производственные информационные системы	26	4	2	11	7	2	-
Интегрированное управление и контроль	2	-	-	2	-	-	-

Продолжение

	Число технологий	из них технологии, внедренные в течение:					Число изобретений в используемых технологиях
		до одного года	1-3 лет	4-5 лет	6-9 лет	10 и более лет	
<b>2010</b>							
<b>Передовые производственные технологии – всего</b>	<b>1623</b>	<b>149</b>	<b>324</b>	<b>440</b>	<b>605</b>	<b>105</b>	-
Проектирование и инжиниринг	473	53	72	82	257	9	-
Производство, обработка и сборка	321	28	110	109	56	18	-
Автоматизированные погрузочно-разгрузочные операции; транспортировка материалов и деталей	26	3	3	4	15	1	-
Аппаратура автоматизированного наблюдения (контроля)	109	38	15	33	19	4	-
Связь и управление	668	26	117	201	255	69	-
Производственные информационные системы	22	1	4	10	3	4	-
Интегрированное управление и контроль	4	-	3	1	-	-	-

**ЧИСЛО ИСПОЛЬЗОВАННЫХ ПЕРЕДОВЫХ ПРОИЗВОДСТВЕННЫХ ТЕХНОЛОГИЙ  
ПО ПРОДОЛЖИТЕЛЬНОСТИ ПЕРИОДА ИХ ВНЕДРЕНИЯ в 2011г.  
(единиц)**

	Число технологий	из них технологии, внедренные в течение:				Число изобретений в используемых технологиях
		до одного года	1-3 лет	4-5 лет	6 и более лет	
<b>Передовые производственные технологии – всего</b>	<b>1069</b>	<b>135</b>	<b>242</b>	<b>210</b>	<b>482</b>	-
Проектирование и инжиниринг	169	46	37	36	50	-
Производство, обработка и сборка	233	14	67	51	101	-
Автоматизированные погрузочно-разгрузочные операции; транспортировка материалов и деталей	30	6	6	1	17	-
Аппаратура автоматизированного наблюдения (контроля)	92	18	22	20	32	-
Связь и управление	522	44	104	101	273	-
Производственные информационные системы	23	7	6	1	9	-
Интегрированное управление и контроль	-	-	-	-	-	-





## ТЕХНОЛОГИЧЕСКИЕ, ОРГАНИЗАЦИОННЫЕ И МАРКЕТИНГОВЫЕ ИННОВАЦИИ

### ОСНОВНЫЕ ПОКАЗАТЕЛИ ИННОВАЦИОННОЙ ДЕЯТЕЛЬНОСТИ

	2005	2007	2008	2009	2010	2011
<b>Добыча полезных ископаемых, обрабатывающие производства, производство и распределение электроэнергии, газа и воды</b>						
Удельный вес организаций, осуществлявших технологические инновации, в общем числе обследованных организаций, <i>процентов</i>	9,4	7,4	13,7	7,3	6,0	9,6
Удельный вес инновационных товаров, работ, услуг в общем объеме отгруженных товаров, работ и услуг, <i>процентов</i>	4,8	1,6	2,3	3,7	2,6	3,5
Затраты на технологические инновации, <i>тыс.рублей</i>	589221	164955	340517	277980	521408	196552
Удельный вес затрат на технологические инновации в общем объеме отгруженных товаров, работ и услуг, <i>процентов</i>	1,9	0,3	0,5	0,6	0,8	0,5
Удельный вес организаций, осуществлявших организационные инновации в отчетном году, в общем числе организаций, <i>процентов</i>	...	1,6	3,5	1,4	2,8	1,1
Удельный вес организаций, осуществлявших маркетинговые инновации в отчетном году, в общем числе организаций, <i>процентов</i>	...	1,2	3,5	1,4	1,4	1,1
<b>Связь</b>						
Удельный вес организаций, осуществлявших технологические инновации, в общем числе обследованных организаций, <i>процентов</i>	9,1	14,3	22,2	20,0	20,0	18,2
Удельный вес инновационных товаров, работ, услуг в общем объеме отгруженных товаров, работ и услуг, <i>процентов</i>	0,6	0,9	3,2	6,4	9,8	6,4
Затраты на технологические инновации, <i>тыс.рублей</i>	15296	65401	82417	281343	304681	263185
Удельный вес затрат на технологические инновации в общем объеме отгруженных товаров, работ и услуг, <i>процентов</i>	0,9	2,2	2,3	7,6	7,3	5,4
Удельный вес организаций, осуществлявших организационные инновации в отчетном году, в общем числе организаций, <i>процентов</i>	...	14,3	5,6	-	10,0	9,1
Удельный вес организаций, осуществлявших маркетинговые инновации в отчетном году, в общем числе организаций, <i>процентов</i>	...	7,1	5,6	-	-	4,5

**ИННОВАЦИОННАЯ АКТИВНОСТЬ ОРГАНИЗАЦИЙ ПО ВИДАМ  
ЭКОНОМИЧЕСКОЙ ДЕЯТЕЛЬНОСТИ**

	Число организаций, осуществлявших технологические, организационные и маркетинговые инновации						Удельный вес организаций, осуществлявших технологические, организационные и маркетинговые инновации, в общем числе обследованных организаций, процентов					
	2005	2007	2008	2009	2010	2011	2005	2007	2008	2009	2010	2011
<b>Всего</b>	<b>23</b>	<b>29</b>	<b>40</b>	<b>27</b>	<b>28</b>	<b>25</b>	<b>9,2</b>	<b>9,6</b>	<b>11,5</b>	<b>8,0</b>	<b>8,5</b>	<b>9,1</b>
Промышленное производство	22	23	31	16	21	20	9,4	8,9	13,6	7,3	9,9	11,3
добыча каменного угля, бурого угля и торфа	1	1	1	-	-	-	33,3	25,0	20,0	-	-	-
обрабатывающие производства	17	18	26	14	19	17	9,8	10,7	17,3	9,3	13,8	13,9
производство пищевых продуктов, включая напитки	1	5	5	1	1	1	3,0	18,5	23,8	5,0	5,9	7,7
текстильное и швейное производство	1	-	2	-	2	2	9,1	-	20,0	-	16,7	25,0
производство кожи, изделий из кожи и производство обуви	-	-	-	-	-	-	-	-	-	-	-	-
обработка древесины и производство изделий из дерева и пробки, кроме мебели	1	-	-	-	1	1	10,0	-	-	-	9,1	9,1
издательская и полиграфическая деятельность, тиражирование записанных носителей информации	3	3	2	1	1	2	8,3	6,8	5,3	2,9	3,3	7,4
химическое производство	1	1	1	1	1	2	10,0	16,7	25,0	20,0	20,0	40,0
производство резиновых и пластмассовых изделий	-	-	-	1	1	-	-	-	-	50,0	50,0	-
производство неметаллических минеральных продуктов	-	-	1	1	2	1	-	-	16,7	20,0	33,3	16,7
металлургическое производство и производство готовых металлических изделий	1	1	3	1	2	1	12,5	11,1	30,0	10,0	28,6	14,3
производство машин и оборудования	4	4	3	3	1	2	25,0	30,8	27,3	27,3	10,0	25,0
производство электрических машин и электрооборудования	2	1	1	1	1	1	50,0	12,5	20,0	20,0	25,0	50,0
производство транспортных средств и оборудования	2	-	-	-	3	2	50,0	-	-	-	37,5	28,6
прочие производства	1	3	7	3	2	1	11,1	21,4	43,8	13,6	9,1	4,5
производство прочих материалов и веществ, не включенных в другие группировки	-	-	1	1	1	1	-	-	100	100	100	100
производство, передача и распределение, электроэнергии, газа, пара и горячей воды	4	4	4	2	2	3	6,9	4,7	5,5	3,1	2,8	5,6
Оптовая торговля	...	2	-	-	-	-	-	6,9	-	-	-	-
Связь	1	4	4	4	5	4	9,1	28,6	22,2	20,0	25,0	18,2
Деятельность, связанная с использованием вычислительной техники и информационных технологий	-	-	-	-	-	-	-	-	-	-	-	-
Предоставление прочих видов услуг	-	-	5	7	2	1	-	-	5,1	7,7	2,2	1,7

**ЧИСЛО ОРГАНИЗАЦИЙ, ОСУЩЕСТВЛЯВШИХ ТЕХНОЛОГИЧЕСКИЕ  
ИННОВАЦИИ ПО ВИДАМ ИННОВАЦИОННОЙ ДЕЯТЕЛЬНОСТИ в 2011г.**  
(единиц)

	Организации, осуществлявшие							
	иссле- дования и разра- ботки	приоб- ретение машин и обору- дования	приоб- ретение новых техноло- гий	произ- водст- венное проект- тирова- ние работ	приоб- ретение програм- мных средств	подготов- ка и обу- чение персона- ла, свя- занные с иннова- циями	марке- тинго- вые иссле- дования	прочие затраты на тех- нологи- ческие инно- вации
<b>Всего</b>	<b>5</b>	<b>11</b>	<b>3</b>	<b>5</b>	<b>7</b>	<b>3</b>	<b>1</b>	<b>2</b>
Промышленное произ- водство	5	7	3	4	6	2	-	1
добыча каменного угля, бурого угля и торфа	-	-	-	-	-	-	-	-
обрабатывающие про- изводства	5	6	3	4	4	2	-	-
производство пищевых продуктов	-	-	-	-	-	-	-	-
текстильное и швейной производство	-	1	-	-	-	-	-	-
обработка древесины и производство изделий из дерева	-	-	1	-	-	-	-	-
издательская и поли- графическая деятель- ность, тиражирование записанных носителей информации	-	-	-	-	2	1	-	-
химическое произ- водство	1	-	-	-	-	-	-	-
производство резино- вых и пластмассовых изделий	-	-	-	-	-	-	-	-
производство прочих неметаллических ми- неральных продуктов	1	1	-	-	-	-	-	-
металлургическое про- изводство и производ- ство готовых металли- ческих изделий	1	-	1	-	-	-	-	-
производство машин и оборудования, включая производство электри- ческих машин и элект- рооборудования	2	1	1	2	1	1	-	-
производство транс- портных средств и оборудования	-	2	-	1	1	-	-	-
прочие производства	-	-	-	1	-	-	-	-
производство прочих материалов и веществ, не включенных в дру- гие группировки	-	1	-	-	-	-	-	-
производство, передача и распределение элект- роэнергии, газа, пара и горячей воды	-	1	-	-	2	-	-	1
Связь	-	3	-	1	1	1	1	1
Предоставление прочих видов услуг	-	1	-	-	-	-	-	-









	Затраты на технологические инновации - всего	в том числе по видам инновационной деятельности			
		исследования и разработки	производственное проектирование	приобретение машин и оборудования	приобретение новых технологий
<b>2008</b>					
<b>Всего</b>	<b>424710</b>	<b>4809</b>	<b>4002</b>	<b>356388</b>	<b>6327</b>
Промышленное производство	340517	4809	3490	277333	6327
добыча каменного угля, бурого угля и торфа	83	-	-	-	-
обрабатывающие производства	204679	4809	3490	181365	6327
производство пищевых продуктов, включая напитки	5387	20	-	3785	-
текстильное и швейное производство	2046	-	222	1671	-
производство кожи, изделий из кожи и производство обуви	-	-	-	-	-
обработка древесины и производство изделий из дерева и пробки, кроме мебели	-	-	-	-	-
целлюлозно-бумажное производство; издательская и полиграфическая деятельность	225	-	61	-	-
химическое производство	1337	-	-	17	-
производство резиновых и пластмассовых изделий	-	-	-	-	-
производство неметаллических минеральных продуктов	36324	-	-	36312	-
металлургическое производство и производство готовых металлических изделий	76312	3445	1686	67646	-
производство машин и оборудования	11213	-	574	10056	-
производство электрических машин и электрооборудования	48294	1344	1008	38662	5980
производство транспортных средств и оборудования	-	-	-	-	-
прочие производства	23521	-	-	23154	367
производство прочих материалов и веществ, не включенных в другие группировки	20	-	-	-	-
производство, передача и распределение электроэнергии, газа, пара и горячей воды	135755	-	-	95968	-
Связь	82417	-	512	77836	-
Деятельность, связанная с использованием вычислительной техники и информационных технологий	-	-	-	-	-
Предоставление прочих видов услуг	1776	-	-	1219	-

	в том числе по видам инновационной деятельности				
	из них приобретение прав на патенты, лицензий	приобретение программных средств	обучение и подготовка персонала	маркетинговые исследования	прочие затраты
<b>2008</b>					
<b>Всего</b>	<b>367</b>	<b>46056</b>	<b>1968</b>	<b>3688</b>	<b>1472</b>
Промышленное производство	367	44996	1828	1734	-
добыча каменного угля, бурого угля и торфа	-	83	-	-	-
обрабатывающие производства	367	5125	1828	1734	-
производство пищевых продуктов, включая напитки	-	-	-	1581	-
текстильное и швейное производство	-	-	-	153	-
производство кожи, изделий из кожи и производство обуви	-	-	-	-	-
обработка древесины и производство изделий из дерева и пробки, кроме мебели	-	-	-	-	-
целлюлозно-бумажное производство; издательская и полиграфическая деятельность	-	164	-	-	-
химическое производство	-	1084	236	-	-
производство резиновых и пластмассовых изделий	-	-	-	-	-
производство неметаллических минеральных продуктов	-	-	12	-	-
металлургическое производство и производство готовых металлических изделий	-	2389	1146	-	-
производство машин и оборудования	-	583	-	-	-
производство электрических машин и электрооборудования	-	906	414	-	-
производство транспортных средств и оборудования	-	-	-	-	-
прочие производства	367	-	-	-	-
производство прочих материалов и веществ, не включенных в другие группировки	-	-	20	-	-
производство, передача и распределение электроэнергии, газа, пара и горячей воды	-	39787	-	-	-
Связь	-	708	-	1954	1407
Деятельность, связанная с использованием вычислительной техники и информационных технологий	-	-	-	-	-
Предоставление прочих видов услуг	-	352	140	-	65





	Затраты на технологические инновации - всего	в том числе по видам инновационной деятельности			
		исследования и разработки	производственное проектирование	приобретение машин и оборудования	приобретение новых технологий
<b>2010</b>					
<b>Всего</b>	<b>827580</b>	<b>3290</b>	<b>5481</b>	<b>507695</b>	<b>-</b>
Промышленное производство	521407	3290	4210	258110	-
добыча каменного угля, бурого угля и торфа	-	-	-	-	-
обрабатывающие производства	170165	3290	4210	30183	-
производство пищевых продуктов, включая напитки	-	-	-	647	-
текстильное и швейное производство	647	-	-	-	-
производство кожи, изделий из кожи и производство обуви	-	-	-	-	-
обработка древесины и производство изделий из дерева и пробки, кроме мебели	40	-	-	-	-
целлюлозно-бумажное производство; издательская и полиграфическая деятельность	1524	373	844	-	-
химическое производство	2185	-	-	2185	-
производство резиновых и пластмассовых изделий	-	-	-	-	-
производство неметаллических минеральных продуктов	1349	555	-	794	-
металлургическое производство и производство готовых металлических изделий	130906	251	-	-	-
производство машин и оборудования	4549	-	-	4549	-
производство электрических машин и электрооборудования	9571	1985	3160	3936	-
производство транспортных средств и оборудования	17162	-	-	16172	-
прочие производства	332	126	206	-	-
производство прочих материалов и веществ, не включенных в другие группировки	1900	-	-	1900	-
производство, передача и распределение электроэнергии, газа, пара и горячей воды	351242	-	-	227927	-
Связь	205681	-	1271	248319	-
Деятельность, связанная с использованием вычислительной техники и информационных технологий	-	-	-	-	-
Предоставление прочих видов услуг	1492	-	-	1266	-

	в том числе по видам инновационной деятельности				
	из них приобретение прав на патенты, лицензий	приобретение программных средств	обучение и подготовка персонала	маркетинговые исследования	прочие затраты
<b>2010</b>					
<b>Всего</b>	<b>172</b>	<b>126050</b>	<b>511</b>	<b>2919</b>	<b>181462</b>
Промышленное производство	172	124525	455	-	130655
добыча каменного угля, бурого угля и торфа	-	-	-	-	-
обрабатывающие производства	172	1210	445	-	130655
производство пищевых продуктов, включая напитки	-	-	-	-	-
текстильное и швейное производство	-	-	-	-	-
производство кожи, изделий из кожи и производство обуви	-	-	-	-	-
обработка древесины и производство изделий из дерева и пробки, кроме мебели	-	-	40	-	-
целлюлозно-бумажное производство; издательская и полиграфическая деятельность	172	135	-	-	-
химическое производство	-	-	-	-	-
производство резиновых и пластмассовых изделий	-	-	-	-	-
производство неметаллических минеральных продуктов	-	-	-	-	-
металлургическое производство и производство готовых металлических изделий	-	-	-	-	130655
производство машин и оборудования	-	-	-	-	-
производство электрических машин и электрооборудования	-	85	405	-	-
производство транспортных средств и оборудования	-	990	-	-	-
прочие производства	-	-	-	-	-
производство прочих материалов и веществ, не включенных в другие группировки	-	-	-	-	-
производство, передача и распределение электроэнергии, газа, пара и горячей воды	-	123315	-	-	-
Связь	-	1309	56	2919	50807
Деятельность, связанная с использованием вычислительной техники и информационных технологий	-	-	-	-	-
Предоставление прочих видов услуг	-	216	10	-	-







Продолжение

	2005	2007	2008	2009	2010	2011
производство прочих неметаллических минеральных продуктов	-	-	-	-	2,7	0,5
металлургическое производство и производство готовых металлических изделий	13,0	227,7	189,2	95,0	166,2	660,3
производство машин и оборудования	266,2	323,0	675,0	613,9	-	19,1
производство электрооборудования, электронного и оптического оборудования	39,3	102,7	60,0	99,6	232,0	303,5
производство транспортных средств и оборудования	72,3	-	-	-	1006,3	1794,9
прочие производства	-	18,1	32,9	1004,0	258,7	358,0
прочие производства, не включенные в другие группировки обрабатывающих производств	-	-	-	-	-	-
Производство и распределение электроэнергии, газа и воды	-	1,7	-	-	-	-
<b>В процентах от общего объема отгруженных товаров, выполненных работ, услуг</b>						
<b>Всего</b>	<b>4,8</b>	<b>1,6</b>	<b>2,3</b>	<b>3,7</b>	<b>2,6</b>	<b>3,5</b>
Добыча полезных ископаемых	-	18,0	17,5	-	-	-
Обрабатывающие производства	7,7	2,2	3,2	4,5	3,5	5,1
производство пищевых продуктов, включая напитки, и табака	2,7	1,0	1,8	0,9	0,0	-
текстильное и швейное производство	7,4	-	2,7	-	-	-
производство кожи, изделий из кожи и производство обуви	-	-	-	-	-	-
обработка древесины и производство изделий из дерева	13,5	-	-	-	0,0	0,0
целлюлозно-бумажное производство; издательская и полиграфическая деятельность	13,4	8,5	4,9	3,5	6,4	-
химическое производство	0,5	14,3	26,1	0,0	2,9	0,3
производство резиновых и пластмассовых изделий	-	-	-	-	-	-
производство прочих неметаллических минеральных продуктов	-	-	-	-	0,2	0,0
металлургическое производство и производство готовых металлических изделий	2,1	5,8	3,4	1,8	2,4	8,2
производство машин и оборудования	9,5	5,4	9,9	19,9	-	0,6
производство электрооборудования, электронного и оптического оборудования	6,3	13,2	7,5	17,1	24,3	23,6
производство транспортных средств и оборудования	2,8	-	-	-	22,0	34,3
прочие производства	-	0,3	0,4	9,6	2,2	2,0
прочие производства, не включенные в другие группировки обрабатывающих производств	-	-	-	-	-	-
Производство и распределение электроэнергии, газа и воды	-	0,0	-	-	-	-

**ЧИСЛО ОРГАНИЗАЦИЙ, ОСУЩЕСТВЛЯВШИХ ОТДЕЛЬНЫЕ ВИДЫ  
ОРГАНИЗАЦИОННЫХ ИННОВАЦИЙ В ТЕЧЕНИЕ ПОСЛЕДНИХ ТРЕХ ЛЕТ,  
ПО ВИДАМ ЭКОНОМИЧЕСКОЙ ДЕЯТЕЛЬНОСТИ в 2011г.  
(единиц)**

	Число организаций, осуществлявших организационные инновации в течение последних трех лет, всего	в том числе по видам организационных инноваций							
		разработка и реализация новой или значительной измененной корпоративной (акционерной) стратегии	внедрение современных (на основе информационных технологий) методов управления организацией	разработка и внедрение новых или значительных изменений организационных структур в организации	нововведения в использовании сменного режима рабочего времени	применение современных систем контроля качества, сертификации товаров, работ, услуг	создание специализированных подразделений по проведению научных исследований и разработок, практической реализации научно-технических достижений	реализация мер по развитию персонала (индивидуального обучения/развитие структур по обучению и развитию персонала)	внедрение корпоративных систем управления знаниями
<b>Всего</b>	<b>5</b>	<b>1</b>	<b>2</b>	<b>3</b>	<b>1</b>	<b>1</b>	<b>1</b>	<b>2</b>	<b>1</b>
Промышленное производство	2	1	1	-	-	-	-	1	-
обрабатывающие производства	1	1	1	-	-	-	-	1	-
текстильное и швейное производство	1	1	1	-	-	-	-	1	-
металлургическое производство и производство готовых металлических изделий	-	-	-	-	-	-	-	-	-
производство транспортных средств и оборудования	-	-	-	-	-	-	-	-	-
прочие производства	-	-	-	-	-	-	-	-	-
производство и распределение электроэнергии, газа и воды	1	-	-	-	-	-	-	-	-
Связь	3	-	1	3	1	1	1	1	1

**ЧИСЛО ОРГАНИЗАЦИЙ, ОСУЩЕСТВЛЯВШИХ ОТДЕЛЬНЫЕ ВИДЫ  
МАРКЕТИНГОВЫХ ИННОВАЦИЙ В ТЕЧЕНИЕ ПОСЛЕДНИХ ТРЕХ ЛЕТ,  
ПО ВИДАМ ЭКОНОМИЧЕСКОЙ ДЕЯТЕЛЬНОСТИ в 2011г.  
(единиц)**

	Число организаций, осуществлявших маркетинговые инновации в течение последних трех лет, всего	в том числе по видам маркетинговых инноваций						
		внедрение значительных изменений в дизайн товаров и услуг (исключая рутинные/сезонные изменения)	внедрение значительных изменений в упаковку товаров	реализация новой маркетинговой стратегии, ориентированной на расширение состава потребителей или рынков сбыта	использование новых приемов по продвижению товаров (новые рекламные концепции, имидж бренда, методы индивидуализации маркетинга и т.п.)	использование новых каналов продаж (прямые продажи, интернет-торговля, лицензирование товаров и услуг)	введение новых концепций презентации товаров в торговле (например, демонстрационные салоны, WEB-сайты, др.)	использование новых ценовых стратегий при продаже товаров и услуг
<b>Всего</b>	<b>5</b>	<b>3</b>	<b>1</b>	<b>4</b>	<b>5</b>	<b>2</b>	<b>4</b>	<b>4</b>
Промышленное производство	4	3	1	3	4	2	3	3
обработывающие производства	4	3	1	3	4	2	3	3
производство пищевых продуктов, включая напитки, и табака	1	1	1	1	1	-	-	-
текстильное и швейное производство	1	1	-	-	1	1	1	1
целлюлозно-бумажное производство; издательская и полиграфическая деятельность	1	1	-	1	1	-	1	1
производство резиновых и пластмассовых изделий	-	-	-	-	-	-	-	-
производство транспортных средств и оборудования	1	-	-	1	1	1	1	1
Связь	1	-	-	1	1	-	1	1



**Технологические инновации** – разработка и внедрение технологически новых продуктов и процессов, а также значительных технологических усовершенствований в продуктах и процессах; технологически новых или значительно усовершенствованных услуг, новых или значительно усовершенствованных способов производства (передачи) услуг.

**Продуктовые инновации** – разработка и внедрение в производство технологически новых и значительно усовершенствованных продуктов.

**Процессные инновации** – разработка и внедрение технологически новых или технологически значительно усовершенствованных производственных методов, включая методы передачи продуктов.

Под **маркетинговыми инновациями** подразумевается реализация новых и значительно улучшенных маркетинговых методов, охватывающих существенные изменения в дизайне и упаковке продуктов, использование новых методов продаж и презентации продуктов (услуг), их предоставления и продвижения на рынки сбыта, формирование новых ценовых стратегий.

**Организационные инновации** – это реализация нового метода в ведении бизнеса, организации рабочих мест или организации внешних связей.

**Инновационно-активные организации** – организации, осуществляющие разработку и внедрение новых или усовершенствованных продуктов, технологических процессов и иные виды инновационной деятельности.

**Объем инновационной продукции** включает продукцию, произведенную в отчетном году на основе разного рода технологических инноваций.









**КОНСОЛИДИРОВАННЫЙ БЮДЖЕТ КОСТРОМСКОЙ ОБЛАСТИ в 2007-2011гг.**  
(в фактически действовавших ценах; *тысяч рублей*)

	2007	2008	2009	2010	2011
<b>Доходы – всего</b>	<b>13677259</b>	<b>18139500</b>	<b>18415963</b>	<b>20767290</b>	<b>22265065</b>
в том числе:					
налог на прибыль	1703560	2632716	1527183	2145344	2402441
налог на доходы физических лиц	3741113	4887600	4613077	4995553	5343338
акцизы	896175	882659	1145473	1462011	1584141
налог на имущество <sup>1)</sup>	1278773	1271534	1807563	2031383	2085956
<b>Расходы – всего</b>	<b>14467627</b>	<b>17335730</b>	<b>21342168</b>	<b>23075697</b>	<b>23567586</b>
в том числе на:					
общегосударственные вопросы	1951673	2158546	2496298	2600397	2136887
национальную безопасность и правоохранительную деятельность	786823	1040368	899744	901244	993944
национальную экономику	2063668	2676994	3422754	2687189	2945890
жилищно-коммунальное хозяйство	1496403	1787142	2519544	1877616	1954933
социально-культурные мероприятия	8144554	9121087	11234218	13784965	14911874
<b>Профицит, дефицит (-)</b>	<b>-790368</b>	<b>803770</b>	<b>-2926205</b>	<b>-2308407</b>	<b>-1302521</b>

**ИСПОЛНЕНИЕ КОНСОЛИДИРОВАННОГО БЮДЖЕТА в 2011г.**

	Утвержденный бюджет, <i>тысяч рублей</i>	Фактическое исполнение	
		<i>тысяч рублей</i>	<i>в процентах к утвержденному бюджету</i>
<b>Доходы – всего</b>	<b>23466870</b>	<b>22265065</b>	<b>94,9</b>
в том числе:			
налог на прибыль	2424588	2402441	99,1
налог на доходы физических лиц	5733562	5343338	93,2
акцизы	1894736	1584141	83,6
налог на имущество <sup>1)</sup>	2200315	2085956	94,8
<b>Расходы – всего</b>	<b>26603002</b>	<b>23567586</b>	<b>88,6</b>
в том числе на:			
общегосударственные вопросы	2358108	2136887	90,6
национальную безопасность и правоохранительную деятельность	1068735	993944	93,0
национальную экономику	3554694	2945890	82,9
жилищно-коммунальное хозяйство	2662169	1954933	73,4
социально-культурные мероприятия	16331337	14911874	91,3
<b>Профицит, дефицит (-)</b>	<b>-3136132</b>	<b>-1302521</b>	<b>-</b>

<sup>1)</sup> Включая транспортный налог, налог на игорный бизнес и земельный налог.

**РАСХОДЫ КОНСОЛИДИРОВАННОГО БЮДЖЕТА  
НА СОЦИАЛЬНО-КУЛЬТУРНЫЕ МЕРОПРИЯТИЯ <sup>1)</sup> в 1995, 2000, 2005, 2007-2010гг.**

	<i>Тысяч рублей (1995г. – миллионов рублей)</i>	<i>В процентах к итогу</i>
<b>Расходы на социально-культурные мероприятия – всего</b>		
1995	577711	100
2000	1387466	100
2005	5174007	100
2007	8144554	100
2008	9121087	100
2009	11234218	100
2010	13784965	100
в том числе на:		
образование		
1995	268424	46,5
2000	691646	49,8
2005	2368094	45,8
2007	3568292	43,8
2008	4271018	46,8
2009	4804189	42,8
2010	5212175	37,8
культуру и искусство		
1995	29908	5,2
2000	83529	6,0
2005 <sup>2)</sup>	369532	7,1
2007	578219	7,1
2008	665418	7,3
2009	797359	7,1
2010	840398	6,1
средства массовой информации		
1995	4160	0,7
2000	15147	1,1
2005	...	...
2007	...	...
2008	...	...
2009	...	...
2010	...	...
здравоохранение и физическую культуру		
1995	183252	31,7
2000	449923	32,4
2005	1275954	24,7
2007	1955470	24,0
2008	1728810	19,0
2009	1985457	17,7
2010	1805196	13,1





**СТРУКТУРА ЗАДОЛЖЕННОСТИ ПО ФЕДЕРАЛЬНЫМ НАЛОГАМ И СБОРАМ  
В БЮДЖЕТНУЮ СИСТЕМУ на 1 января 2012г.**

	<i>Миллионов рублей</i>	<i>В процентах к итогу</i>
<b>Задолженность – всего</b>	<b>2546,3</b>	<b>100</b>
в том числе:		
налог на прибыль	529,7	20,8
налог на добавленную стоимость	1649,0	64,8
платежи за пользование природными ресурсами	17,5	0,7
остальные налоги и сборы	350,1	13,7
<b>Из общей суммы задолженности:</b>		
<b>Недоимка – всего</b>	<b>779,7</b>	<b>100</b>
в том числе:		
налог на прибыль	163,4	21,0
налог на добавленную стоимость	439,3	56,3
платежи за пользование природными ресурсами	3,5	0,4
остальные налоги и сборы	173,5	22,3
<b>Реструктурированная задолженность – всего</b>	<b>36,1</b>	<b>100</b>
в том числе:		
налог на прибыль	2,0	5,5
налог на добавленную стоимость	25,0	69,3
платежи за пользование природными ресурсами	0,8	2,2
остальные налоги и сборы	8,3	23,0
<b>Задолженность, приостановленная к взысканию в связи с введением процедур банкротства – всего</b>	<b>608,5</b>	<b>100</b>
в том числе:		
налог на прибыль	47,9	7,9
налог на добавленную стоимость	508,3	83,5
платежи за пользование природными ресурсами	6,8	1,1
остальные налоги и сборы	45,5	7,5
<b>Приостановленные к взысканию платежи – всего</b>	<b>290,8</b>	<b>100</b>
в том числе:		
налог на прибыль	24,9	8,6
налог на добавленную стоимость	258,5	88,9
платежи за пользование природными ресурсами	2,7	0,9
остальные налоги и сборы	4,7	1,6
<b>Задолженность, взыскиваемая судебными при- ставами, по постановлениям о возбуждении исполнительного производства – всего</b>	<b>828,2</b>	<b>100</b>
в том числе:		
налог на прибыль	291,4	35,2
налог на добавленную стоимость	416,8	50,3
платежи за пользование природными ресурсами	3,6	0,4
остальные налоги и сборы	116,4	14,1

## ДЕНЕЖНО-КРЕДИТНАЯ СИСТЕМА

### КРЕДИТНЫЕ ОРГАНИЗАЦИИ <sup>1)</sup>

(на конец года)

	2000	2005	2007	2008	2009	2010	2011
Число кредитных организаций, зарегистрированных на территории области	10	5	5	4	5	5	5
в том числе действующих	6	5	4	4	5	5	5
Число филиалов действующих небанковских кредитных организаций	-	1	1	-	-	-	-
Зарегистрированный уставный капитал действующих кредитных организаций, <i>млн.руб.</i>	29,6	464,6	1052,6	1423,1	1937,2	1982,2	3213,9
Число кредитных организаций, имеющих лицензии (разрешения), предоставляющие право на:							
привлечение вкладов населения	6	4	3	3	4	4	4
осуществление операций в иностранной валюте	1	4	3	3	4	4	4
генеральные лицензии	-	1	1	1	1	1	1
проведение операций с драгоценными металлами	-	1	1	1	2	2	2

<sup>1)</sup> Без учета филиалов иногородних кредитных организаций и отделений Сбербанка России.

### КРЕДИТНЫЕ ВЛОЖЕНИЯ В ЭКОНОМИКУ

(по банковской системе в целом остатки ссуд, на конец года, *миллионов рублей*)









**СТРУКТУРА ОБОРОТНЫХ АКТИВОВ ОРГАНИЗАЦИЙ ПО ОСНОВНЫМ ВИДАМ  
ЭКОНОМИЧЕСКОЙ ДЕЯТЕЛЬНОСТИ <sup>1)</sup>**  
(в процентах)

	Всего по экономике	в том числе					
		сельское хозяйство, охота и предоставление услуг в этих областях	добыча полезных ископаемых	обрабатывающие производства	производство и распределение электроэнергии, газа и воды	строительство	транспорт
<b>2005</b>							
<b>Оборотные активы – всего</b>	<b>100</b>	<b>100</b>	<b>100</b>	<b>100</b>	<b>100</b>	<b>100</b>	<b>100</b>
в том числе:							
запасы	33,1	76,4	60,9	40,1	12,5	32,0	38,4
из них:							
остаточная стоимость производственных запасов	16,6	28,5	16,2	20,5	11,4	22,1	27,9
незавершенное производство	6,7	39,4	-	6,5	0,1	7,3	1,4
готовая продукция и товары для перепродажи	6,9	7,9	40,7	10,3	0,1	0,6	3,6
товары отгруженные	0,3	0,3	-	0,5	0,0	0,0	-
расходы будущих периодов	2,5	0,3	4,0	2,3	0,9	1,3	5,5
прочие запасы	0,1	0,0	-	0,0	0,0	0,7	0,0
НДС по приобретенным ценностям	8,0	0,7	3,7	8,4	4,0	3,6	3,1
дебиторская задолженность	48,0	10,7	32,9	40,9	77,6	54,0	53,2
краткосрочные финансовые вложения	4,6	10,1	-	5,7	2,0	0,3	0,2
денежные средства	5,6	2,0	2,2	4,8	3,2	9,8	4,2
прочие оборотные активы	0,7	0,1	0,3	0,1	0,7	0,3	0,9
<b>2007</b>							
<b>Оборотные активы – всего</b>	<b>100</b>	<b>100</b>	<b>100</b>	<b>100</b>	<b>100</b>	<b>100</b>	<b>100</b>
в том числе:							
запасы	36,3	48,9	31,3	39,9	10,5	26,3	32,6
из них:							
остаточная стоимость производственных запасов	16,0	15,7	7,5	19,3	9,0	14,8	24,4
незавершенное производство	8,4	23,5	-	6,6	-	8,9	-
готовая продукция и товары для перепродажи	10,1	8,8	14,3	11,9	0,2	1,4	0,5
товары отгруженные	0,5	0,1	-	0,8	0,0	-	-
расходы будущих периодов	1,3	0,8	9,5	1,3	1,3	1,2	7,7
прочие запасы	0,0	0,0	-	0,0	0,0	0,0	0,0
НДС по приобретенным ценностям	2,6	1,0	3,6	3,4	1,4	1,0	0,9
дебиторская задолженность	43,1	10,5	38,2	46,1	60,2	53,4	45,7
краткосрочные финансовые вложения	10,1	36,7	23,7	5,2	1,3	1,0	1,2
денежные средства	7,0	2,3	2,7	4,8	23,1	17,8	19,0
прочие оборотные активы	0,9	0,6	0,5	0,6	3,5	0,5	0,6

<sup>1)</sup> Без субъектов малого предпринимательства.

	Всего по экономике	в том числе					
		сельское хозяйство, охота и предоставление услуг в этих областях	добыча полезных ископаемых	обрабатывающие производства	производство и распределение электроэнергии, газа и воды	строительство	транспорт
<b>2008</b>							
<b>Оборотные активы – всего</b>	<b>100</b>	<b>100</b>	<b>100</b>	<b>100</b>	<b>100</b>	<b>100</b>	<b>100</b>
в том числе:							
запасы	36,1	62,5	47,9	40,7	10,1	22,5	21,3
из них:							
остаточная стоимость производственных запасов	14,6	19,6	6,8	17,4	8,3	14,8	18,6
незавершенное производство	6,0	30,2	-	6,0	0,1	5,2	-
готовая продукция и товары для перепродажи	13,5	12,2	29,0	15,2	0,3	0,3	0,5
товары отгруженные	0,7	0,1	-	1,2	0,0	-	-
расходы будущих периодов	1,3	0,4	12,1	0,9	1,4	2,2	2,2
прочие запасы	0,0	-	0,0	0,0	0,0	0,0	0,0
НДС по приобретенным ценностям	1,8	0,3	5,8	2,4	1,4	0,2	0,5
дебиторская задолженность	45,9	18,3	21,0	45,7	67,5	53,4	68,8
краткосрочные финансовые вложения	11,7	17,1	20,8	8,1	1,5	19,3	0,1
денежные средства	3,6	1,8	2,6	2,2	16,0	4,3	9,1
прочие оборотные активы	0,9	0,0	1,9	0,9	3,5	0,3	0,2
<b>2009</b>							
<b>Оборотные активы – всего</b>	<b>100</b>	<b>100</b>	<b>100</b>	<b>100</b>	<b>100</b>	<b>100</b>	<b>100</b>
в том числе:							
запасы	34,7	60,0	46,6	40,4	7,2	17,4	14,8
из них:							
остаточная стоимость производственных запасов	13,4	20,2	6,4	18,0	6,1	11,5	12,3
незавершенное производство	6,2	28,5	-	6,8	0,2	2,9	-
готовая продукция и товары для перепродажи	13,0	10,7	26,3	13,0	0,0	0,4	1,0
товары отгруженные	0,9	0,2	-	1,6	-	-	-
расходы будущих периодов	1,2	0,4	13,9	1,0	0,8	2,6	1,5
прочие запасы	0,0	0,0	-	0,0	0,1	-	0,0
НДС по приобретенным ценностям	1,6	0,9	6,6	2,2	0,8	0,1	0,5
дебиторская задолженность	44,2	16,5	23,5	42,6	64,3	58,2	76,6
краткосрочные финансовые вложения	15,3	19,3	21,3	11,8	8,8	18,7	0,1
денежные средства	3,7	3,3	0,1	2,7	15,7	4,1	7,9
прочие оборотные активы	0,5	0,0	1,9	0,3	3,2	1,5	0,1



**ОТДЕЛЬНЫЕ ПОКАЗАТЕЛИ ПЛАТЕЖЕСПОСОБНОСТИ  
И ФИНАНСОВОЙ УСТОЙЧИВОСТИ ОРГАНИЗАЦИЙ  
ОСНОВНЫХ ВИДОВ ЭКОНОМИЧЕСКОЙ ДЕЯТЕЛЬНОСТИ <sup>1)</sup>**  
(в процентах)

	Коэффициент текущей ликвидности	Коэффициент обеспеченности собственными материальными оборотными средствами	Коэффициент автономии
<b>2005</b>			
<b>Всего по экономике</b>	<b>82,5</b>	<b>-174,1</b>	<b>42,8</b>
в том числе по видам экономической деятельности:			
сельское хозяйство, охота и предос- тавление услуг в этих областях	152,7	21,1	71,3
добыча полезных ископаемых	153,2	-109,3	47,8
обрабатывающие производства	113,3	-198,7	29,1
производство и распределение электроэнергии, газа и воды	117,3	147,2	69,8
строительство	116,0	48,1	53,3
транспорт	54,6	-207,0	24,7
<b>2007</b>			
<b>Всего по экономике</b>	<b>99,3</b>	<b>-111,0</b>	<b>34,4</b>
в том числе по видам экономической деятельности:			
сельское хозяйство, охота и предос- тавление услуг в этих областях	187,1	26,9	66,0
добыча полезных ископаемых	142,3	-47,2	44,6
обрабатывающие производства	90,1	-150,7	28,2
производство и распределение электроэнергии, газа и воды	103,1	-129,3	55,6
строительство	105,2	14,1	34,1
транспорт	64,8	-188,8	33,9
<b>2008</b>			
<b>Всего по экономике</b>	<b>105,6</b>	<b>-92,2</b>	<b>32,3</b>
в том числе по видам экономической деятельности:			
сельское хозяйство, охота и предос- тавление услуг в этих областях	223,5	6,2	59,3
добыча полезных ископаемых	115,4	-95,7	31,8
обрабатывающие производства	99,2	-104,2	29,1
производство и распределение электроэнергии, газа и воды	96,2	-166,8	55,6
строительство	124,4	82,8	39,7
транспорт	73,1	-200,7	25,1

<sup>1)</sup> Без субъектов малого предпринимательства.

Продолжение

	Коэффициент текущей ликвидности	Коэффициент обеспеченности собственными материальными оборотными средствами	Коэффициент автономии
<b>2009</b>			
<b>Всего по экономике</b>	<b>117,2</b>	<b>-49,0</b>	<b>38,2</b>
в том числе по видам экономической деятельности:			
сельское хозяйство, охота и предос- тавление услуг в этих областях	248,2	18,1	61,7
добыча полезных ископаемых	95,5	-86,0	29,8
обрабатывающие производства	123,1	-44,2	42,1
производство и распределение электроэнергии, газа и воды	99,1	13,9	47,1
строительство	103,0	13,9	32,4
транспорт	65,0	-386,1	12,5
<b>2010</b>			
<b>Всего по экономике</b>	<b>130,2</b>	<b>-25,3</b>	<b>40,0</b>
в том числе по видам экономической деятельности:			
сельское хозяйство, охота и предос- тавление услуг в этих областях	224,3	11,5	61,1
добыча полезных ископаемых	67,5	-53,6	38,5
обрабатывающие производства	139,3	-6,9	44,5
производство и распределение электроэнергии, газа и воды	98,7	-7,1	48,0
строительство	125,2	89,2	47,1
транспорт	55,2	-412,9	24,1
<b>2011</b>			
<b>Всего по экономике</b>	<b>135,2</b>	<b>-10,8</b>	<b>37,5</b>
в том числе по видам экономической деятельности:			
сельское хозяйство, охота и предос- тавление услуг в этих областях	286,4	38,2	70,9
добыча полезных ископаемых	67,9	-66,7	36,9
обрабатывающие производства	157,0	9,2	44,4
производство и распределение электроэнергии, газа и воды	90,8	-159,2	42,0
строительство	137,3	194,3	42,5
транспорт	53,1	-779,9	26,8

### ГРУППИРОВКА ОРГАНИЗАЦИЙ ПО КОЭФФИЦИЕНТУ ТЕКУЩЕЙ ЛИКВИДНОСТИ <sup>1)</sup>

	Коэффициент текущей ликвидности, процентов		
	менее 100	от 100 до 200	200 и более
<b>Число организаций – всего</b>			
2005	441	217	204
2007	288	200	182
2008	241	147	124
2009	225	149	125
2010	211	120	120
2011	190	98	118
<i>в процентах от общего числа</i>			
2005	51,1	25,2	23,7
2007	43,0	29,8	27,2
2008	47,1	28,7	24,2
2009	45,1	29,9	25,0
2010	46,8	26,6	26,6
2011	46,8	24,1	29,1
<b>Кредиторская задолженность, в процентах от общей суммы кредиторской задолженности</b>			
2005	64,7	30,6	4,7
2007	65,0	23,1	11,9
2008	70,3	20,7	9,0
2009	51,6	34,9	13,5
2010	45,0	36,7	18,3
2011	44,5	40,3	15,2
<b>Дебиторская задолженность, в процентах от общей суммы дебиторской задолженности</b>			
2005	28,7	58,7	12,6
2007	37,0	30,5	32,5
2008	39,7	33,4	26,9
2009	34,3	33,4	32,3
2010	31,8	34,5	33,7
2011	22,3	42,4	35,3

### ГРУППИРОВКА ОРГАНИЗАЦИЙ ПО КОЭФФИЦИЕНТУ ТЕКУЩЕЙ ЛИКВИДНОСТИ <sup>1)</sup> (на конец года; в процентах от общего количества организаций)

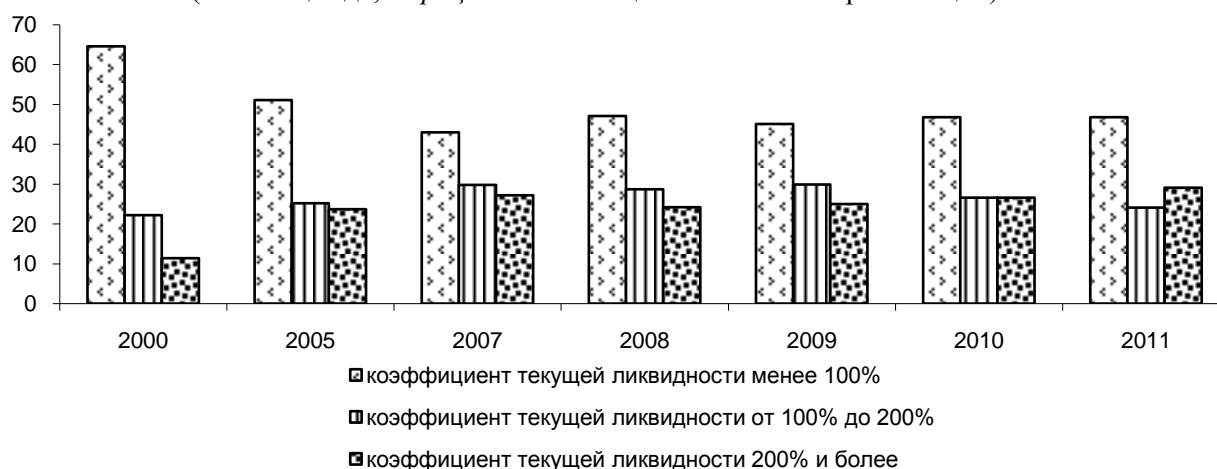

<sup>1)</sup> Без субъектов малого предпринимательства, исключая организации, текущие пассивы которых равны 0.

**СТРУКТУРА ЗАТРАТ НА ПРОИЗВОДСТВО ПРОДАННЫХ ТОВАРОВ, РАБОТ И УСЛУГ  
ПО ВИДАМ ЭКОНОМИЧЕСКОЙ ДЕЯТЕЛЬНОСТИ <sup>1)</sup>**

*(в процентах)*

	Итого по элементам затрат	в том числе:				
		матери- альные затраты	затраты на оп- лату труда	отчисле- ния на социаль- ные ну- жды	аморти- зация	прочие затраты
<b>Всего по экономике</b>						
2005	100	60,4	14,0	3,3	4,7	17,6
2007	100	64,8	13,1	3,0	5,0	14,1
2008	100	67,5	12,3	2,8	4,4	13,0
2009	100	66,5	12,0	2,7	5,4	13,4
2010	100	69,8	11,1	2,2	4,6	12,3
2011	100	66,9	8,8	2,6	3,8	17,9
Сельское хозяйство, охота и лесное хозяйство						
2005	100	69,6	18,3	2,8	4,1	5,2
2007	100	63,7	22,0	3,0	5,3	6,0
2008	100	61,3	21,0	3,5	6,5	7,7
2009	100	62,5	21,7	3,5	6,6	5,7
2010	100	63,3	19,6	3,3	5,8	8,0
2011	100	51,7	19,0	4,7	5,2	19,4
из них сельское хозяйство, охота и предоставление услуг в этих областях						
2005	100	68,8	21,8	2,5	4,5	2,4
2007	100	68,3	21,5	2,4	5,5	2,3
2008	100	67,2	19,6	2,3	6,7	4,2
2009	100	66,8	20,5	2,5	7,1	3,1
2010	100	66,5	19,2	2,1	7,4	4,8
2011	100	70,4	18,1	3,5	6,5	1,5
Рыболовство, рыбоводство						
2005	100	54,2	17,7	2,5	8,3	17,3
2007	100	73,3	8,3	1,0	1,7	15,7
2008	-	-	-	-	-	-
2009	-	-	-	-	-	-
2010	-	-	-	-	-	-
2011	-	-	-	-	-	-
Добыча полезных ископаемых						
2005	100	38,8	28,3	7,2	14,2	11,5
2007	100	37,8	29,6	9,5	7,0	16,1
2008	100	34,6	32,5	8,7	7,7	16,5
2009	100	26,9	39,3	10,0	10,1	13,7
2010	100	28,3	34,9	9,0	6,2	21,6
2011	100	30,1	32,5	10,9	5,6	20,9
Обрабатывающие производства						
2005	100	67,0	15,4	4,0	5,8	7,8
2007	100	69,3	11,7	3,0	6,8	9,2
2008	100	70,1	11,5	2,8	6,1	9,5
2009	100	66,4	11,1	2,8	8,0	11,7
2010	100	70,4	11,6	2,3	6,6	9,1
2011	100	74,3	8,8	2,8	5,3	8,8
Производство и распределение электроэнергии, газа и воды						
2005	100	57,1	8,0	1,9	4,4	28,6
2007	100	64,3	8,5	2,0	2,1	23,1
2008	100	70,8	7,8	1,8	1,3	18,3
2009	100	72,3	6,9	1,6	1,0	18,2
2010	100	73,1	6,6	1,5	0,9	17,9
2011	100	68,6	7,0	2,2	1,1	21,1

<sup>1)</sup> Без субъектов малого предпринимательства.

Продолжение

	Итого по элементам затрат	в том числе:				
		матери- альные затраты	затраты на оп- лату труда	отчисле- ния на социаль- ные ну- жды	аморти- зация	прочие затраты
<b>Строительство</b>						
2005	100	49,1	18,0	4,2	2,1	26,6
2007	100	50,4	17,5	4,0	1,8	26,3
2008	100	47,8	23,1	6,4	2,5	20,2
2009	100	45,8	24,0	5,4	3,0	21,8
2010	100	40,0	27,1	5,6	3,3	24,0
2011	100	46,2	24,6	6,0	1,7	21,5
<b>Оптовая и розничная торговля; ремонт автотранспортных средств, мотоциклов, бытовых изделий и предметов личного пользования</b>						
2005	100	48,1	8,1	1,5	0,7	41,6
2007	100	72,9	12,2	2,2	1,1	11,6
2008	100	79,4	7,3	1,4	0,6	11,3
2009	100	84,9	6,3	1,4	0,5	6,9
2010	100	90,6	3,7	0,7	0,4	4,6
2011	100	91,0	3,4	0,9	0,3	4,4
<b>Гостиницы и рестораны</b>						
2005	100	31,3	34,0	7,4	4,8	22,5
2007	100	31,1	37,1	7,4	2,7	21,7
2008	100	29,6	36,3	7,0	2,9	24,2
2009	100	31,7	38,4	8,3	2,5	19,1
2010	100	33,8	34,2	6,9	2,6	22,5
2011	100	30,9	33,6	10,4	2,3	22,8
<b>Транспорт и связь</b>						
2005	100	35,7	34,2	8,6	5,6	15,9
2007	100	36,1	35,2	8,0	5,9	14,8
2008	100	34,4	34,3	7,7	5,1	18,5
2009	100	27,4	36,7	8,3	6,5	21,1
2010	100	27,0	34,7	7,5	8,2	22,6
2011	100	26,3	32,8	10,0	9,2	21,7
из них связь						
2005	100	20,1	38,3	9,5	9,7	22,4
2007	100	24,1	30,8	5,7	18,0	21,4
2008	100	16,9	31,1	5,2	16,0	30,8
2009	100	10,4	30,0	5,1	18,8	35,7
2010	100	13,3	29,8	4,8	19,7	32,4
2011	100	10,5	24,4	5,3	20,2	39,6
<b>Финансовая деятельность</b>						
2005	100	6,4	41,8	6,9	0,0	44,9
2007	100	10,5	36,2	8,2	11,2	33,9
2008	100	25,0	58,4	13,0	0,0	3,6
2009	100	13,2	3,3	0,8	64,4	18,3
2010	100	18,1	2,4	0,6	62,4	16,5
2011	100	35,8	1,1	0,4	29,5	33,2
<b>Операции с недвижимым имуществом, аренда и предоставление услуг</b>						
2005	100	56,3	18,5	4,1	5,5	15,6
2007	100	25,6	24,3	5,1	1,3	43,7
2008	100	47,1	14,9	2,9	2,0	33,1
2009	100	33,3	23,6	4,8	4,3	34,0
2010	100	19,2	16,1	3,0	3,2	58,5
2011	100	6,1	4,9	1,3	1,0	86,7
<b>Государственное управление и обеспечение военной безопасности; социальное страхование</b>						
2005	100	1,3	57,7	-	-	41,0
2007	-	-	-	-	-	-
2008	-	-	-	-	-	-
2009	-	-	-	-	-	-
2010	-	-	-	-	-	-
2011	-	-	-	-	-	-

Продолжение

	Итого по элементам затрат	в том числе:				
		матери- альные затраты	затраты на оп- лату труда	отчисле- ния на социаль- ные ну- жды	аморти- зация	прочие затраты
<b>Образование</b>						
2005	100	25,2	39,7	9,1	1,8	24,2
2007	100	31,0	45,6	10,4	1,2	11,8
2008	100	32,1	45,7	10,4	2,0	9,8
2009	100	29,0	45,3	10,7	2,2	12,8
2010	100	21,5	53,2	11,8	2,6	10,9
2011	100	26,9	44,4	13,5	3,3	11,9
<b>Здравоохранение и предоставление социальных услуг</b>						
2005	100	41,2	22,5	5,5	2,4	28,4
2007	100	45,0	22,8	5,4	2,1	24,7
2008	100	47,2	27,2	6,8	2,1	16,7
2009	100	43,6	30,7	7,4	2,2	16,1
2010	100	44,4	33,3	7,2	1,9	13,2
2011	100	44,6	28,2	8,7	2,4	16,1
<b>Предоставление прочих коммуналь- ных, социальных и персональных услуг</b>						
2005	100	41,5	34,0	5,6	1,5	17,4
2007	100	47,8	27,5	3,6	2,9	18,2
2008	100	49,2	28,6	3,0	1,6	17,6
2009	100	36,4	27,8	6,3	1,5	28,0
2010	100	33,4	30,5	7,0	1,5	27,6
2011	100	35,0	34,1	10,3	1,5	19,1

**РЕНТАБЕЛЬНОСТЬ (УБИТОЧНОСТЬ) ОРГАНИЗАЦИЙ ПО ОСНОВНЫМ  
ВИДАМ ЭКОНОМИЧЕСКОЙ ДЕЯТЕЛЬНОСТИ <sup>1), 2)</sup>**  
(в процентах)

	2005	2007	2008	2009	2010	2011
<b>Всего по экономике</b>						
рентабельность (убыточность) проданных товаров, продукции, работ и услуг	3,5	5,6	5,9	2,7	4,6	5,2
рентабельность (убыточность) активов	1,5	3,9	3,4	0,0	3,7	3,3
<b>Сельское хозяйство, охота и предоставление услуг в этих областях</b>						
рентабельность (убыточность) проданных товаров, продукции, работ и услуг	9,2	8,8	5,1	9,3	5,3	7,3
рентабельность (убыточность) активов	5,1	6,7	4,3	7,2	1,6	7,2
<b>Добыча полезных ископаемых</b>						
рентабельность (убыточность) проданных товаров, продукции, работ и услуг	-14,3	5,4	3,7	-17,1	5,3	-14,1
рентабельность (убыточность) активов	-10,5	4,5	-6,3	-10,5	22,4	-14,9
<b>Обрабатывающие производства</b>						
рентабельность (убыточность) проданных товаров, продукции, работ и услуг	4,3	8,6	9,1	3,2	6,0	8,4
рентабельность (убыточность) активов	1,3	4,2	3,8	-0,9	4,7	5,5
<b>Производство и распределение электроэнергии, газа и воды</b>						
рентабельность (убыточность) проданных товаров, продукции, работ и услуг	4,6	1,8	0,2	-0,2	2,4	1,0
рентабельность (убыточность) активов	3,8	4,8	1,5	1,2	5,6	-0,7
<b>Строительство</b>						
рентабельность (убыточность) проданных товаров, продукции, работ и услуг	8,4	6,9	10,1	5,1	2,4	8,2
рентабельность (убыточность) активов	8,8	11,7	12,9	3,5	-2,5	7,2
<b>Транспорт</b>						
рентабельность (убыточность) проданных товаров, продукции, работ и услуг	-14,7	-15,5	-14,6	-20,2	-20,6	-22,6
рентабельность (убыточность) активов	-12,7	-0,7	1,0	-1,9	-7,2	-12,9

<sup>1)</sup> Без субъектов малого предпринимательства.

<sup>2)</sup> Знак (-) означает убыточность.







**РАСПРЕДЕЛЕНИЕ КРЕДИТОРСКОЙ И ДЕБИТОРСКОЙ ЗАДОЛЖЕННОСТЕЙ  
ОРГАНИЗАЦИЙ ПО ВИДАМ ЭКОНОМИЧЕСКОЙ ДЕЯТЕЛЬНОСТИ в 2011г.**  
(на конец года; в процентах)

	Кредиторская задолженность		Дебиторская задолженность	
	всего	в том числе просроченная	всего	в том числе просроченная
<b>Всего</b>	<b>100</b>	<b>100</b>	<b>100</b>	<b>100</b>
в том числе по видам экономической деятельности:				
сельское хозяйство, охота и лесное хозяйство	2,6	4,8	4,3	2,8
из них сельское хозяйство, охота и предоставление услуг в этих областях	1,6	4,6	1,7	2,7
рыболовство, рыбоводство	-	-	-	-
добыча полезных ископаемых	0,1	0,5	0,0	0,0
обрабатывающие производства	37,4	27,9	42,5	47,9
производство и распределение электроэнергии, газа и воды	13,7	39,9	11,9	29,2
строительство	1,9	4,2	2,1	4,9
оптовая и розничная торговля; ремонт автотранспортных средств, мотоциклов, бытовых изделий и предметов личного пользования	7,1	0,7	9,7	1,0
гостиницы и рестораны	0,1	0,0	0,2	0,0
транспорт и связь	2,6	11,6	1,8	6,2
из них связь	0,8	0,6	0,8	1,2
операции с недвижимым имуществом, аренда и предоставление услуг	33,1	2,0	26,7	2,0
государственное управление и обеспечение военной безопасности; социальное страхование	-	-	-	-
образование	0,0	-	0,0	-
здравоохранение и предоставление социальных услуг	0,2	-	0,1	0,0
предоставление прочих коммунальных, социальных и персональных услуг	1,2	8,4	0,7	6,0

**ПРОСРОЧЕННАЯ КРЕДИТОРСКАЯ ЗАДОЛЖЕННОСТЬ ОРГАНИЗАЦИЙ  
ПО ВИДАМ ЭКОНОМИЧЕСКОЙ ДЕЯТЕЛЬНОСТИ в 2011г.**

(на конец года; миллионов рублей)

	Просроченная кредиторская задолженность – всево	в том числе		
		поставщикам	в бюджет	в государ- ственные внебюджет- ные фонды
<b>Всего в экономике</b>	<b>3129,0</b>	<b>1731,5</b>	<b>667,7</b>	<b>490,9</b>
<i>в процентах к итогу</i>	100	55,3	21,3	15,7
в том числе по видам экономической деятель- ности:				
сельское хозяйство, охота и лесное хозяйство	151,0	50,1	57,4	22,0
<i>в процентах к итогу</i>	100	33,2	38,0	14,6
из них сельское хозяйство, охота и предоставление услуг в этих областях	143,9	47,3	55,4	19,6
<i>в процентах к итогу</i>	100	32,9	38,5	13,6
рыболовство, рыбоводство	-	-	-	-
<i>в процентах к итогу</i>	-	-	-	-
добыча полезных ископае- мых	к	к	к	к
<i>в процентах к итогу</i>	100	20,1	63,3	16,5
обрабатывающие производ- ства	874,3	456,9	166,7	102,0
<i>в процентах к итогу</i>	100	52,3	19,1	11,7
производство и распределе- ние электроэнергии, газа и воды	1249,4	1002,0	136,2	73,3
<i>в процентах к итогу</i>	100	80,2	10,9	5,9
строительство	130,0	37,3	62,4	26,0
<i>в процентах к итогу</i>	100	28,7	48,0	20,0
оптовая и розничная торгов- ля; ремонт автотранспорт- ных средств, мотоциклов, бытовых изделий и предме- тов личного пользования	20,3	9,1	5,6	5,3
<i>в процентах к итогу</i>	100	44,8	27,6	26,1
гостиницы и рестораны	0,5	0,3	-	0,2
<i>в процентах к итогу</i>	100	66,0	-	34,0
транспорт и связь	364,0	47,8	118,3	175,4
<i>в процентах к итогу</i>	100	13,1	32,5	48,2
из них связь	17,4	17,3	-	-
<i>в процентах к итогу</i>	100	99,4	-	-

Продолжение

	Просроченная кредиторская задолженность – всего	в том числе		
		поставщикам	в бюджет	в государственные внебюджетные фонды
операции с недвижимым имуществом, аренда и предоставление услуг <i>в процентах к итогу</i>	61,4 100	18,6 30,3	19,9 32,4	19,1 31,1
государственное управление и обеспечение военной безопасности; социальное страхование <i>в процентах к итогу</i>	- -	- -	- -	- -
образование <i>в процентах к итогу</i>	- -	- -	- -	- -
здравоохранение и предоставление социальных услуг <i>в процентах к итогу</i>	- -	- -	- -	- -
предоставление прочих коммунальных, социальных и персональных услуг <i>в процентах к итогу</i>	264,2 100	106,6 40,3	92,4 35,0	65,3 24,7

**СТРУКТУРА ПРОСРОЧЕННОЙ КРЕДИТОРСКОЙ ЗАДОЛЖЕННОСТИ ОРГАНИЗАЦИЙ**  
(на конец года; в процентах)

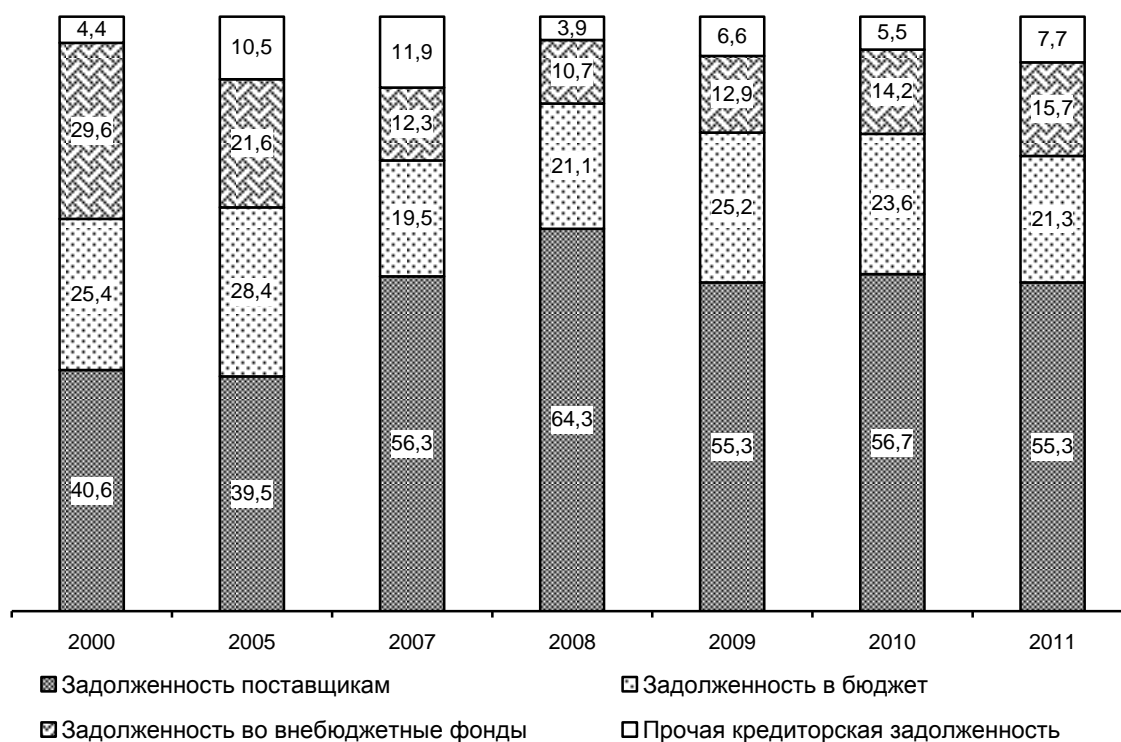







**УДЕЛЬНЫЙ ВЕС ОРГАНИЗАЦИЙ, ИМЕВШИХ ПРОСРОЧЕННУЮ  
ЗАДОЛЖЕННОСТЬ ПОКУПАТЕЛЕЙ И ПОСТАВЩИКАМ,  
ПО ВИДАМ ЭКОНОМИЧЕСКОЙ ДЕЯТЕЛЬНОСТИ в 2011г.**  
(на конец года)

	Удельный вес организаций, имевших просроченную задолженность в общем числе организаций, <i>процентов</i>	
	покупателей	поставщикам
<b>Всего</b>	<b>42,5</b>	<b>35,4</b>
в том числе по видам экономической деятельности:		
сельское хозяйство, охота и лесное хозяйство	60,6	51,5
из них сельское хозяйство, охота и предоставление услуг в этих областях	67,9	57,1
рыболовство, рыбоводство	-	-
добыча полезных ископаемых	50,0	50,0
обрабатывающие производства	27,4	19,2
производство и распределение электроэнергии, газа и воды	81,0	76,2
строительство	64,7	58,8
оптовая и розничная торговля; ремонт автотранспортных средств, мотоциклов, бытовых изделий и предметов личного пользования	17,2	13,8
гостиницы и рестораны	12,5	12,5
транспорт и связь	42,4	27,3
из них связь	25,0	12,5
операции с недвижимым имуществом, аренда и предоставление услуг	50,0	44,4
государственное управление и обеспечение военной безопасности; социальное страхование	-	-
образование	-	-
здравоохранение и предоставление социальных услуг	11,1	-
предоставление прочих коммунальных, социальных и персональных услуг	31,3	31,3

**ЗАДОЛЖЕННОСТЬ ОРГАНИЗАЦИЙ ПО ПОЛУЧЕННЫМ КРЕДИТАМ БАНКОВ  
И ПРЕДОСТАВЛЕННЫМ ЗАЙМАМ ПО ВИДАМ ЭКОНОМИЧЕСКОЙ  
ДЕЯТЕЛЬНОСТИ в 2011г.**  
(на конец года)

	<i>Миллионов рублей</i>		<i>В процентах к итогу</i>		Удельный вес просроченной задолженности в общей задолженности по кредитам банков и займам, <i>процентов</i>
	всего	в том числе просроченная	всего	в том числе просроченная	
<b>Всего</b>	<b>22547,3</b>	<b>1127,7</b>	<b>100</b>	<b>100</b>	<b>5,0</b>
в том числе по видам экономической деятельности:					
сельское хозяйство, охота и лесное хозяйство	2258,9	196,7	10,0	17,4	8,7
из них сельское хозяйство, охота и предоставление услуг в этих областях	1389,3	196,7	6,2	17,4	14,2
рыболовство, рыбоводство	-	-	-	-	-
добыча полезных ископаемых	к	к	0,1	-	-
обрабатывающие производства	14348,0	920,1	63,6	81,6	6,4
производство и распределение электроэнергии, газа и воды	902,4	6,1	4,0	0,6	0,7
строительство	13,5	1,4	0,1	0,1	10,5
оптовая и розничная торговля; ремонт автотранспортных средств, мотоциклов, бытовых изделий и предметов личного пользования	3231,5	-	14,3	-	-
гостиницы и рестораны	173,7	0,0	0,8	0,0	0,0
транспорт и связь	7,0	3,4	0,0	0,3	48,4
из них связь	-	-	-	-	-
операции с недвижимым имуществом, аренда и предоставление услуг	1561,9	-	6,9	-	-
государственное управление и обеспечение военной безопасности; социальное страхование	-	-	-	-	-
образование	-	-	-	-	-
здравоохранение и предоставление социальных услуг	35,2	-	0,2	-	-
предоставление прочих коммунальных, социальных и персональных услуг	1,4	-	0,0	-	-



**ПЛАТЕЖНО-РАСЧЕТНЫЕ ОТНОШЕНИЯ ОРГАНИЗАЦИЙ ОБЛАСТИ  
С ОРГАНИЗАЦИЯМИ СТРАН СНГ И ДРУГИХ ЗАРУБЕЖНЫХ СТРАН в 2011г.**  
(на конец года; *тысяч рублей*)

	Задолженность				Превышение задолженности покупателей над задолженностью поставщикам	Превышение просроченной задолженности покупателей над просроченной задолженностью поставщикам
	покупателей		поставщикам			
	всего	в том числе просроченная	всего	в том числе просроченная		
<b>Расчеты организаций области с организациями государств СНГ</b>	<b>303814</b>	-	<b>4</b>	-	<b>303810</b>	-
в том числе с организациями:						
Беларуси	85316	-	-	-	85316	-
Киргизии	-	-	1	-	-1 <sup>1)</sup>	-
Казахстана	196612	-	-	-	196612	-
Молдовы	6	-	-	-	6	-
Узбекистана	2249	-	3	-	2246	-
Украины	19631	-	-	-	19631	-
<b>Расчеты организаций области с организациями других зарубежных стран</b>	<b>204933</b>	<b>13241</b>	<b>1132812</b>	-	<b>-927879<sup>1)</sup></b>	-

<sup>1)</sup> Превышение задолженности поставщикам над задолженностью покупателей.

**ОБЪЕМ ОТГРУЖЕННЫХ ТОВАРОВ, ВЫПОЛНЕННЫХ РАБОТ (УСЛУГ)  
ОРГАНИЗАЦИЯМИ ОБЛАСТИ**  
(на конец года; *миллионов рублей*)







**Кредитная организация** – юридическое лицо, зарегистрированное Банком России и имеющее право на осуществление банковских операций; юридическое лицо, зарегистрированное Банком России, имевшее, но утратившее право на осуществление банковских операций; юридическое лицо, зарегистрированное другими организациями (до вступления в силу Федерального закона «О банках и банковской деятельности») и имеющее лицензию Банка России на осуществление банковских операций.

**Страховые взносы (премии)** – поступившая от страхователя плата за страхование, которую он обязан внести страховщику (страховой организации) в соответствии с договором страхования или законом.

Страховые премии (взносы) по страхованию населения по договорам, заключенным за счет средств граждан и юридических лиц, включают страховые взносы по договорам добровольного страхования жизни, личного страхования (кроме страхования жизни), страхования имущества граждан, вкладов граждан, страхования ответственности за счет средств граждан, всех видов обязательного страхования.

Страховые премии (взносы) по страхованию населения по договорам, заключенным за счет средств граждан, включают страховые взносы по договорам добровольного страхования за счет средств граждан: страхования жизни, личного страхования (кроме страхования жизни), имущественного, страхования ответственности; обязательного страхования: имущества в хозяйствах граждан, пассажиров.

**Страховые выплаты** – денежная сумма, которая выплачена страховщиком страхователю, застрахованному лицу, выгодоприобретателю или иным третьим лицам (страховые выплаты по страхованию населения и страховые выплаты по договорам, заключенным за счет средств граждан, рассчитываются так же, как аналогичные по страховым взносам).

**Страховая сумма** – определенная договором страхования или установленная законом денежная сумма, исходя из которой рассчитываются размеры страхового взноса и страховой выплаты.

**Статистика финансов организаций** содержит показатели, отражающие результаты финансовой деятельности, платежеспособность, имущественное положение и состояние расчетов в организациях. Сбор данных осуществляется на основе форм государственной статистической и бухгалтерской отчетности.

**Сальдированный финансовый результат (прибыль минус убыток)** – конечный финансовый результат, выявленный на основании бухгалтерского учета всех хозяйственных операций организаций. Данные по сальдированному финансовому результату деятельности организаций приводятся в фактически действовавших ценах, структуре и методологии соответствующих лет.

**Рентабельность организаций** характеризует эффективность их деятельности.

**Рентабельность проданных товаров, продукции, работ и услуг** рассчитывается как соотношение между величиной прибыли (убытка) от продажи товаров, продукции (работ, услуг) и затратами на производство и реализацию проданных товаров, продукции (работ, услуг). В том случае, если получен убыток от продажи продукции (работ, услуг), имеет место убыточность.

**Рентабельность активов** – соотношение сальдированного финансового результата (прибыль минус убыток) и стоимости активов организаций. В том случае, если получен отрицательный сальдированный финансовый результат, имеет место убыточность.

**Оборотные активы** организаций – это авансируемая в денежной форме стоимость, принимающая в процессе кругооборота средств форму оборотных фондов и фондов обращения, необходимая для поддержания непрерывности кругооборота и возвращающаяся в исходную форму после его завершения. В оборотные производственные фонды входят как предметы труда (сырье, основные материалы, топливо, вспомогательные материалы, тара, запасные части), так и средства труда (малоценные и быстроизнашивающиеся предметы). Кроме того, в оборотные фонды включаются незавершенное производство, полуфабрикаты собственного изготовления и расходы будущих периодов. В фонды обращения входят готовая продукция и товары отгруженные, средства в расчетах и денежные средства на счетах.

**Финансовая устойчивость организаций** характеризуется состоянием финансовых ресурсов, обеспечивающих бесперебойный расширенный процесс производства и продажи продукции на основе реального роста прибыли.

Основными показателями финансовой устойчивости организаций являются следующие коэффициенты: **коэффициент автономии**, характеризующий долю собственных средств в общей величине источников средств организаций, и определяющий степень независимости от кредиторов; **коэффициент обеспеченности собственными материальными оборотными средствами**, который рассчитывается как отношение собственных материальных оборотных средств к фактической стоимости всех запасов, находящихся в наличии у организаций.

**Платежеспособность** характеризует возможности организаций своевременно расплачиваться по своим обязательствам.

Одним из показателей платежеспособности организаций является **коэффициент текущей ликвидности**, рассчитываемый как отношение фактической стоимости находящихся в наличии у организаций оборотных средств к наиболее срочным обязательствам.

**Суммарная задолженность по обязательствам** организаций включает кредиторскую задолженность, задолженность по кредитам банков и займам.

**Дебиторская задолженность** – задолженность по расчетам с покупателями и заказчиками за товары, работы и услуги, в том числе задолженность, обеспеченная векселями полученными; задолженность по расчетам с дочерними и зависимыми обществами; суммы уплаченных другим организациям авансов по предстоящим расчетам в соответствии с заключенными договорами; задолженность по расчетам с прочими дебиторами, включающая в себя задолженность финансовых и налоговых органов (в том числе по переплате по налогам, сборам и прочим платежам в бюджет); задолженность работников организации по предоставленным им ссудам и займам за счет средств этой организации или кредита (ссуды на индивидуальное и кооперативное жилищное строительство, приобретение и благоустройство садовых участков, беспроцентные ссуды молодым семьям на улучшение жилищных условий или обзаведение домашним хозяйством и др.); задолженность подотчетных лиц; поставщиков по недостаткам товарно-материальных ценностей, обнаруженным при приемке; задолженность по государственным заказам, федеральным программам за поставленные товары, работы и услуги, а также штрафы, пени и неустойки, признанные должником или по которым получены решения суда (арбитражного суда) или другого органа, имеющего в соответствии с законодательством Российской Федерации право на принятие решения об их взыскании, и отнесенные на финансовые результаты организации.

**Кредиторская задолженность** – задолженность по расчетам с поставщиками и подрядчиками за поступившие материальные ценности, выполненные работы и оказанные услуги, в том числе задолженность, обеспеченная векселями выданными; задолженность по расчетам с дочерними и зависимыми обществами по всем видам операций; с рабочими и служащими по оплате труда, представляющая собой начисленные, но не выплаченные суммы оплаты труда; задолженность по отчислениям на государственное социальное страхование, пенсионное обеспечение и медицинское страхование работников организации; задолженность по всем видам платежей в бюджет и внебюджетные фонды; задолженность организации по платежам по обязательному и добровольному страхованию имущества и работников организации и другим видам страхования, в которых организация является страхователем; авансы полученные, включающие сумму полученных авансов от сторонних организаций по предстоящим расчетам по заключенным договорам, а также штрафы, пени и неустойки, признанные организацией или по которым получены решения суда (арбитражного суда) или другого органа, имеющего в соответствии с законодательством Российской Федерации право на принятие решения об их взыскании, и отнесенные на финансовые результаты организации, непогашенные суммы заемных средств, подлежащие погашению в соответствии с договорами.

**Просроченная задолженность** – задолженность, не погашенная в сроки, установленные договором.

# ИНВЕСТИЦИИ

*Инвестиции в нефинансовые  
активы*

*Финансовые вложения*

*Иностранные инвестиции*

20





### ОСНОВНЫЕ ПОКАЗАТЕЛИ ИНВЕСТИЦИОННОЙ ДЕЯТЕЛЬНОСТИ <sup>1)</sup>

	В фактически действовавших ценах, миллионов рублей (1995г. – миллиардов рублей)		Индекс физического объема (в сопоставимых ценах); в процентах (разы) к предыдущему году	
	инвестиции в основной капитал	в том числе строи- тельно-монтажные работы	инвестиции в основной капитал	в том числе строи- тельно-монтажные работы
1995	801,3	559,0	78	76
2000	4635,5	1962,4	115	113
2005	14082,7	8192,1	105	в1,8р.
2007	13918,6	6219,9	93	71
2008	16847,8	8603,2	103	113
2009	11333,7	...	67	...
2010 <sup>2)</sup>	15100,4	...	125	...
2011 <sup>3)</sup>	15201,4	...	94	...

<sup>1)</sup> Приведены данные инвестиций в основной капитал организаций (с учетом субъектов малого предпринимательства), индивидуальных застройщиков жилья и объемы неформальной инвестиционной деятельности.

<sup>2)</sup> Данные утверждены Росстатом.

<sup>3)</sup> Предварительные данные.

### ИНВЕСТИЦИИ В ОСНОВНОЙ КАПИТАЛ

(в сопоставимых ценах; в процентах к 1995г.; 1995г. – 100 процентов)

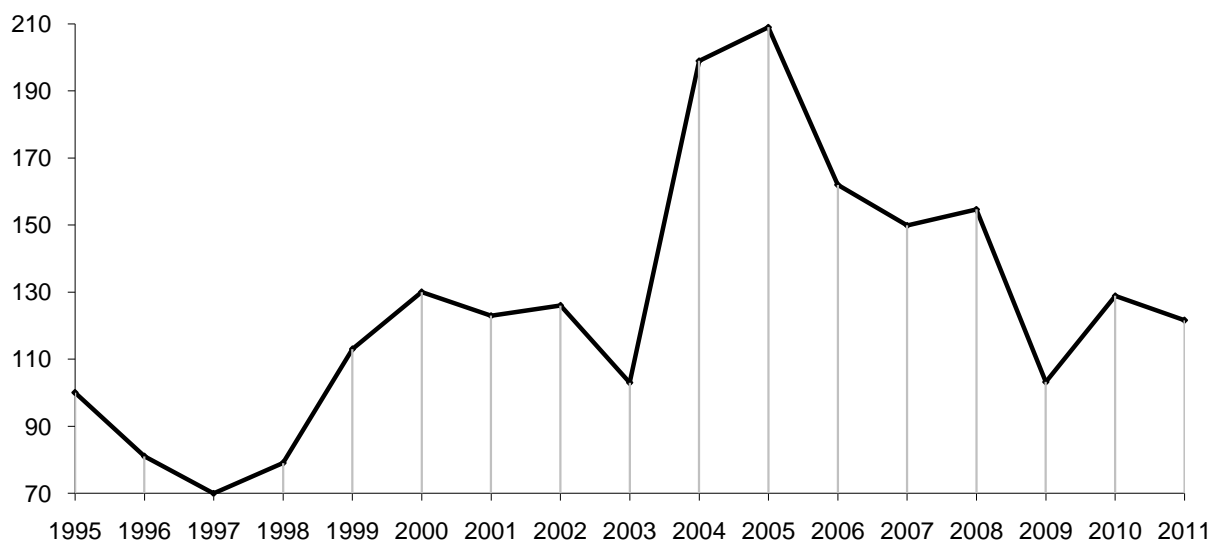

**ИНВЕСТИЦИИ В ОСНОВНОЙ КАПИТАЛ  
ПО ВИДАМ ЭКОНОМИЧЕСКОЙ ДЕЯТЕЛЬНОСТИ <sup>1)</sup>**  
(в фактически действовавших ценах)

	2005	2007	2008	2009	2010	2011
<b>Миллионов рублей</b>						
<b>Всего</b>	<b>13332,1</b>	<b>10203,3</b>	<b>11915,1</b>	<b>8773,2</b>	<b>9941,4</b>	<b>11510,5</b>
Сельское хозяйство, охота и лесное хозяйство	690,6	1015,0	764,2	670,0	291,9	835,9
из них сельское хозяйство, охота и предоставление услуг в этих областях	370,2	857,2	616,8	645,5	253,7	376,8
Рыболовство, рыбоводство	0,4	0,1	-	-	-	-
Добыча полезных ископаемых	2,4	5,5	6,0	2,4	4,0	3,6
Обрабатывающие производства	4862,5	2880,8	3541,3	1250,5	1662,4	1237,1
Производство и распределение электроэнергии, газа и воды	656,5	1740,7	1856,7	2195,2	2182,0	1892,1
Строительство	42,4	119,6	62,0	132,2	16,7	13,0
Оптовая и розничная торговля; ремонт автотранспортных средств, мотоциклов, бытовых изделий и предметов личного пользования	55,4	206,1	129,4	313,8	332,3	525,4
Гостиницы и рестораны	10,1	9,5	5,8	11,7	21,8	8,8
Транспорт и связь	5563,5	2084,3	2973,5	1962,6	2514,8	2715,4
из них связь	300,7	676,1	598,7	799,8	1067,0	1087,1
Финансовая деятельность	97,6	89,0	154,9	347,4	525,8	787,8
Операции с недвижимым имуществом, аренда и предоставление услуг	705,2	870,9	715,8	735,9	1183,7	1502,0
Государственное управление и обеспечение военной безопасности; социальное страхование	241,8	497,9	694,3	441,9	531,8	568,9
Образование	122,1	189,9	319,2	197,9	133,0	202,7
Здравоохранение и предоставление социальных услуг	200,7	331,4	401,0	292,2	374,6	952,8
Предоставление прочих коммунальных, социальных и персональных услуг	80,9	162,6	291,0	219,5	166,6	265,0
<b>В процентах к итогу</b>						
<b>Всего</b>	<b>100</b>	<b>100</b>	<b>100</b>	<b>100</b>	<b>100</b>	<b>100</b>
Сельское хозяйство, охота и лесное хозяйство	5,2	9,9	6,4	7,6	2,9	7,3
из них сельское хозяйство, охота и предоставление услуг в этих областях	2,8	8,4	5,2	7,4	2,6	3,3
Рыболовство, рыбоводство	0,0	0,0	-	-	-	-
Добыча полезных ископаемых	0,0	0,1	0,1	0,0	0,0	0,0
Обрабатывающие производства	36,5	28,2	29,7	14,3	16,7	10,7
Производство и распределение электроэнергии, газа и воды	4,9	17,1	15,6	25,0	22,0	16,4
Строительство	0,3	1,2	0,5	1,5	0,2	0,1
Оптовая и розничная торговля; ремонт автотранспортных средств, мотоциклов, бытовых изделий и предметов личного пользования	0,4	2,0	1,1	3,6	3,3	4,6
Гостиницы и рестораны	0,1	0,1	0,0	0,1	0,2	0,1
Транспорт и связь	41,7	20,4	25,0	22,4	25,3	23,6
из них связь	2,3	6,6	5,0	9,1	10,7	9,4
Финансовая деятельность	0,8	0,9	1,3	4,0	5,3	6,8
Операции с недвижимым имуществом, аренда и предоставление услуг	5,3	8,5	6,0	8,4	11,9	13,1
Государственное управление и обеспечение военной безопасности; социальное страхование	1,8	4,9	5,8	5,0	5,4	4,9
Образование	0,9	1,9	2,7	2,3	1,3	1,8
Здравоохранение и предоставление социальных услуг	1,5	3,2	3,4	3,3	3,8	8,3
Предоставление прочих коммунальных, социальных и персональных услуг	0,6	1,6	2,4	2,5	1,7	2,3

<sup>1)</sup> В этой и последующих таблицах на стр. 388, 389 показатели приведены по организациям, не относящимся к субъектам малого предпринимательства, до 2008г. – включая средства индивидуальных застройщиков жилья.

**ИНВЕСТИЦИИ В ОСНОВНОЙ КАПИТАЛ  
ПО ОТДЕЛЬНЫМ ВИДАМ ЭКОНОМИЧЕСКОЙ ДЕЯТЕЛЬНОСТИ**  
(в фактически действовавших ценах)

	2005	2007	2008	2009	2010	2011
<b>Миллионов рублей</b>						
<b>Добыча полезных ископаемых</b>	<b>2,4</b>	<b>5,5</b>	<b>6,0</b>	<b>2,4</b>	<b>4,0</b>	<b>3,6</b>
в том числе:						
добыча топливно-энергетических полезных ископаемых	2,4	3,4	6,0	2,4	3,8	3,6
добыча полезных ископаемых, кроме топливно-энергетических	-	2,1	0,0	-	0,2	-
<b>Обрабатывающие производства</b>	<b>4862,5</b>	<b>2880,8</b>	<b>3541,3</b>	<b>1250,5</b>	<b>1662,4</b>	<b>1237,1</b>
в том числе:						
производство пищевых продуктов, включая напитки, и табака	94,7	245,8	164,0	132,2	261,5	147,1
текстильное и швейное производство	252,1	27,2	136,2	30,0	18,1	15,3
производство кожи, изделий из кожи и производство обуви	-	-	9,1	6,6	4,9	1,9
обработка древесины и производство изделий из дерева	2916,3	618,0	1592,3	614,2	683,6	365,4
целлюлозно-бумажное производство; издательская и полиграфическая деятельность	36,6	21,1	13,8	9,7	15,0	17,0
химическое производство	41,0	60,4	78,3	44,5	47,4	89,5
производство резиновых и пластмассовых изделий	3,9	3,5	4,6	16,0	80,3	65,5
производство прочих неметаллических минеральных продуктов	50,3	71,4	98,0	49,0	36,9	77,8
металлургическое производство и производство готовых металлических изделий	1092,8	1171,7	864,5	34,7	102,4	180,7
производство машин и оборудования	92,0	196,4	114,9	47,2	167,8	30,5
производство электрооборудования, электронного и оптического оборудования	80,6	37,9	41,7	48,7	12,7	69,7
производство транспортных средств и оборудования	185,2	221,1	173,8	26,0	73,3	46,7
прочие производства	17,0	206,3	250,1	191,7	158,5	130,0
<b>Производство и распределение электроэнергии, газа и воды</b>	<b>656,5</b>	<b>1740,7</b>	<b>1856,7</b>	<b>2195,2</b>	<b>2182,0</b>	<b>1892,1</b>
в том числе:						
производство, передача и распределение электроэнергии, газа, пара и горячей воды	581,4	1629,9	1770,8	2130,5	2105,9	1831,9
сбор, очистка и распределение воды	75,1	110,8	85,9	64,7	76,1	60,2
<b>В процентах к итогу</b>						
<b>Добыча полезных ископаемых</b>	<b>100</b>	<b>100</b>	<b>100</b>	<b>100</b>	<b>100</b>	<b>100</b>
в том числе:						
добыча топливно-энергетических полезных ископаемых	100,0	61,8	100,0	100,0	94,4	100,0
добыча полезных ископаемых, кроме топливно-энергетических	-	38,2	0,0	-	5,6	-
<b>Обрабатывающие производства</b>	<b>100</b>	<b>100</b>	<b>100</b>	<b>100</b>	<b>100</b>	<b>100</b>
в том числе:						
производство пищевых продуктов, включая напитки, и табака	1,9	8,5	4,6	10,6	15,7	11,9
текстильное и швейное производство	5,2	0,9	3,8	2,4	1,1	1,2
производство кожи, изделий из кожи и производство обуви	-	-	0,3	0,5	0,3	0,1
обработка древесины и производство изделий из дерева	60,0	21,5	45,0	49,1	41,1	29,5

Продолжение

	2005	2007	2008	2009	2010	2011
целлюлозно-бумажное производство; издательская и полиграфическая деятельность	0,8	0,7	0,4	0,8	0,9	1,4
химическое производство	0,8	2,1	2,2	3,5	2,9	7,3
производство резиновых и пластмассовых изделий	0,1	0,1	0,1	1,3	4,8	5,3
производство прочих неметаллических минеральных продуктов	1,0	2,5	2,8	3,9	2,2	6,3
металлургическое производство и производство готовых металлических изделий	22,5	40,7	24,4	2,8	6,2	14,6
производство машин и оборудования	1,9	6,8	3,2	3,8	10,1	2,5
производство электрооборудования, электронного и оптического оборудования	1,7	1,3	1,2	3,9	0,8	5,6
производство транспортных средств и оборудования	3,8	7,7	4,9	2,1	4,4	3,8
прочие производства	0,3	7,2	7,1	15,3	9,5	10,5
<b>Производство и распределение электроэнергии, газа и воды</b>	<b>100</b>	<b>100</b>	<b>100</b>	<b>100</b>	<b>100</b>	<b>100</b>
в том числе:						
производство, передача и распределение электроэнергии, газа, пара и горячей воды	88,6	93,6	95,4	97,1	96,5	96,8
сбор, очистка и распределение воды	11,4	6,4	4,6	2,9	3,5	3,2

### СТРУКТУРА ИНВЕСТИЦИЙ В ОСНОВНОЙ КАПИТАЛ ПО ВИДАМ ОСНОВНЫХ ФОНДОВ

(в процентах к итогу)

	2000	2005	2007	2008	2009	2010	2011
<b>Инвестиции в основной капитал – всего</b>	<b>100</b>	<b>100</b>	<b>100</b>	<b>100</b>	<b>100</b>	<b>100</b>	<b>100</b>
в том числе:							
жилища	11,8	4,6	6,4	3,7	6,9	9,6	9,6
здания (кроме жилых) и сооружения	32,4	58,1	42,7	53,2	57,9	44,7	41,1
машины, оборудование, транспортные средства	52,1	35,3	48,5	41,1	32,7	44,0	47,1
прочие	3,7	2,0	2,5	2,0	2,5	1,7	2,2

### СТРУКТУРА ИНВЕСТИЦИЙ В ОСНОВНОЙ КАПИТАЛ ПО ИСТОЧНИКАМ ФИНАНСИРОВАНИЯ

(в процентах к итогу)

	1995	2000	2005	2007	2008	2009	2010	2011
<b>Инвестиции в основной капитал – всего</b>	<b>100</b>	<b>100</b>	<b>100</b>	<b>100</b>	<b>100</b>	<b>100</b>	<b>100</b>	<b>100</b>
в том числе по источникам финансирования:								
собственные средства	31,4	24,5	24,0	40,1	40,6	42,5	51,3	49,9
из них:								
прибыль, остающаяся в распоряжении организации	14,5	16,7	6,2	14,6	10,2	22,6	28,1	16,2
амортизация	16,9	6,6	16,9	23,9	26,2	19,2	23,0	33,5
привлеченные средства	66,1	73,5	74,5	57,9	59,4	57,5	48,7	50,1
из них:								
бюджетные средства	21,1	11,2	6,9	14,6	17,9	18,1	15,7	21,4
в том числе:								
из федерального бюджета	9,7	8,0	3,7	8,0	8,3	8,5	7,0	15,8
из бюджета субъекта РФ	11,4 <sup>1)</sup>	3,2 <sup>1)</sup>	3,0	5,3	7,1	7,5	7,2	4,7
средства индивидуальных застройщиков	2,5	2,0	1,5	2,0	...	...	...	...

<sup>1)</sup> Включая средства местных бюджетов.







**ИНОСТРАННЫЕ ИНВЕСТИЦИИ**<sup>1)</sup>**ПОСТУПЛЕНИЕ ИНОСТРАННЫХ ИНВЕСТИЦИЙ ПО ТИПАМ**

	1995	2000	2005	2007	2008	2009	2010	2011
<b>Тысяч долларов США</b>								
<b>Всего инвестиций</b>	<b>21</b>	<b>4732</b>	<b>214788</b>	<b>27769</b>	<b>39649</b>	<b>38374</b>	<b>19669</b>	<b>48711</b>
в том числе:								
прямые инвестиции	21	4300	136389	26172	39326	27371	16662	3438
из них:								
взносы в капитал	21	57	128471	23246	35863	8362	15603	2519
в том числе:								
материальные и нематериальные активы	-	2	62057	15556	35215	2613	2	83
денежные средства	-	55	66414	7690	648	5749	15601	2436
кредиты, полученные от зарубежных совладельцев организаций	-	4243	7786	2926	3463	19009	1059	919
прочие прямые инвестиции	-	-	132	-	-	-	-	-
портфельные инвестиции	-	-	12341	1597	27	2590	-	6
прочие инвестиции	-	432	66058	-	296	8413	3007	45267
<b>В процентах к итогу</b>								
<b>Всего инвестиций</b>	<b>100</b>	<b>100</b>	<b>100</b>	<b>100</b>	<b>100</b>	<b>100</b>	<b>100</b>	<b>100</b>
в том числе:								
прямые инвестиции	100,0	90,9	63,5	94,2	99,2	71,3	84,7	7,1
из них:								
взносы в капитал	100,0	1,2	59,8	83,7	90,5	21,8	79,3	5,2
в том числе:								
материальные и нематериальные активы	-	0,0	28,9	56,0	88,8	6,8	0,0	0,2
денежные средства	-	1,2	30,9	27,7	1,7	15,0	79,3	5,0
кредиты, полученные от зарубежных совладельцев организаций	-	89,7	3,6	10,5	8,7	49,5	5,4	1,9
прочие прямые инвестиции	-	-	0,1	-	-	-	-	-
портфельные инвестиции	-	-	5,7	5,8	0,1	6,8	-	0,0
прочие инвестиции	-	9,1	30,8	-	0,7	21,9	15,3	92,9

<sup>1)</sup> По данным организаций, представивших статистическую отчетность, без учета органов денежно-кредитного регулирования, коммерческих и сберегательных банков, включая рублевые поступления, пересчитанные в доллары США.

**ПОСТУПЛЕНИЕ ИНОСТРАННЫХ ИНВЕСТИЦИЙ  
ПО ВИДАМ ЭКОНОМИЧЕСКОЙ ДЕЯТЕЛЬНОСТИ**

	1995	2000	2005	2007	2008	2009	2010	2011
<b>Тысяч долларов США</b>								
<b>Всего</b>	<b>21</b>	<b>4732</b>	<b>214788</b>	<b>27769</b>	<b>39649</b>	<b>38374</b>	<b>19669</b>	<b>48711</b>
Сельское хозяйство, охота и лесное хозяйство	-	80	13496	4327	662	3	1	0,2
Добыча полезных ископаемых	-	-	-	-	-	-	-	701
Обрабатывающие производства	8	4220	188893	21740	38560	7675	18134	41522
из них:								
производство пищевых продуктов, включая напитки, и табака	-	1093	12	-	-	-	-	-
текстильное и швейное производство	-	11	1502	1178	74	3005	2	-
производство кожи, изделий из кожи и производство обуви	-	-	-	1	-	0,2	-	-
обработка древесины и производство изделий из дерева	6	3116	184421	15630	19359	2613	-	37776
целлюлозно-бумажное производство; издательская и полиграфическая деятельность	-	-	212	-	-	-	-	-
производство резиновых и пластмассовых изделий	-	-	-	4692	350	1578	976	3373
производство прочих неметаллических минеральных продуктов	-	-	30	-	-	479	873	134
металлургическое производство и производство готовых металлических изделий	2	-	2716	9	-	-	719	-
производство машин и оборудования	-	-	-	230	18777	-	15481	-
производство транспортных средств и оборудования	-	0,3	-	-	-	-	-	-
прочие производства	-	-	-	-	-	-	83	239
Производство и распределение электроэнергии, газа и воды	-	-	12129	1597	27	8258	-	6
Строительство	10	-	1	-	0,1	-	1	-
Оптовая и розничная торговля; ремонт автотранспортных средств, мотоциклов, бытовых изделий и предметов личного пользования	2	-	212	54	296	1326	114	137
Гостиницы и рестораны	1	-	-	-	2	-	-	-
Транспорт и связь	-	432	1	50	-	-	-	-
Финансовая деятельность	-	-	4	-	-	-	976	3927
Операции с недвижимым имуществом, аренда и предоставление услуг	-	-	-	1	102	21112	443	2418
Образование	-	-	52	0,4	-	-	-	-
Предоставление прочих коммунальных, социальных и персональных услуг	-	-	-	0,2	-	-	-	-





Продолжение

	1995	2000	2005	2007	2008	2009	2010	2011
<b>В процентах к итогу</b>								
<b>Всего инвестиций</b>	<b>100</b>	<b>100</b>	<b>100</b>	<b>100</b>	<b>100</b>	<b>100</b>	<b>100</b>	<b>100</b>
Австрия	-	-	5,9	-	5,8	0,6	-	-
Армения	-	-	-	0,0	-	0,0	-	-
Багамские острова	-	-	-	-	-	-	-	3,9
Бельгия	-	-	-	16,9	0,9	4,1	5,0	6,9
Британская территория в Индийском океане	-	-	0,1	-	-	54,2	-	-
Виргинские острова	-	-	0,0	0,8	0,0	0,3	-	2,6
Вьетнам	-	-	-	-	-	-	0,0	-
Германия	86,5	9,1	0,0	-	0,7	0,0	0,0	-
Гибралтар	-	-	0,1	-	-	-	-	-
Дания	-	-	-	-	0,7	-	-	-
Доминика	-	-	0,0	-	-	-	-	-
Каймановы острова	-	-	0,4	0,0	-	-	-	0,0
Кипр	-	23,1	9,6	2,1	47,6	25,2	94,6	7,7
Китай	11,1	-	0,0	0,0	-	-	-	0,0
Латвия	-	-	0,0	-	-	-	-	0,0
Литва	-	-	0,0	0,2	-	-	0,0	0,0
Люксембург	-	1,7	0,3	-	-	-	-	-
Нидерланды	-	0,1	0,0	-	-	-	-	-
Польша	2,4	-	0,0	-	-	-	-	-
Республика Беларусь	-	-	-	-	0,0	-	-	-
Сейшельские острова	-	-	0,0	-	-	-	-	-
Сент-Китс и Невис	-	-	-	0,0	-	-	-	-
Соединенное королевство (Великобритания)	-	-	0,7	5,1	0,7	-	0,0	0,0
США	-	65,8	0,1	-	0,0	-	-	-
Сянган (Гонконг)	-	-	-	4,3	0,2	7,8	-	0,2
Теркс и Кайкос	-	-	0,0	-	-	-	-	-
Турция	-	0,2	-	-	-	0,0	0,4	0,5
Украина	-	-	0,0	0,0	0,0	0,0	-	0,0
Финляндия	-	-	0,0	14,1	-	0,8	0,0	0,3
Чехия	-	-	0,4	0,0	-	-	-	-
Швейцария	-	-	82,1	51,8	41,3	6,8	0,0	77,6
Швеция	-	-	0,3	0,2	0,3	0,0	-	-
Эстония	-	-	-	4,5	1,8	0,2	-	0,3
Югославия	-	-	0,0	-	-	-	-	-

## МЕТОДОЛОГИЧЕСКИЕ ПОЯСНЕНИЯ

**Инвестиции в нефинансовые активы** включают в себя следующие элементы: инвестиции в основной капитал, инвестиции в нематериальные активы, инвестиции в прирост запасов материальных оборотных средств, затраты на научно-исследовательские, опытно-конструкторские и технологические работы, инвестиции в другие нефинансовые активы. Данные приводятся без инвестиций в прирост запасов материальных оборотных средств.

**Инвестиции в основной капитал** – совокупность затрат, направленных на воспроизводство основных средств (новое строительство, расширение, а также реконструкция и модернизация объектов, которые приводят к увеличению первоначальной стоимости объектов, приобретение машин, оборудования, транспортных средств, затраты на формирование основного стада, выращивание многолетних насаждений и т.д.).

К инвестициям в основной капитал по технологической структуре относятся затраты на строительные работы всех видов; затраты по монтажу оборудования, на приобретение оборудования, требующего и не требующего монтажа, предусмотренного в сметах на строительство; на приобретение машин и оборудования, не входящих в сметы на строительство; на прочие работы и затраты.

Начиная с 2000г. инвестиции в основной капитал включают объемы неформальной инвестиционной деятельности, с 2001г. – учитываются без налога на добавленную стоимость.

**Индекс физического объема инвестиций** – относительный показатель, характеризующий изменение объема инвестиций в сравниваемых периодах в сопоставимых ценах.

**Данные по видам экономической деятельности** показаны, исходя из назначения основных средств, т.е. той сферы деятельности, в которой они будут функционировать.

**Инвестиции в жилища** – расходы на строительство жилых зданий, т.е. зданий, предназначенных для невременного проживания людей: жилые дома, входящие в жилищный фонд (общего назначения, общежития, спальные корпуса школ-интернатов, учреждения для детей-сирот и детей, оставшихся без попечения родителей, приютов для престарелых и инвалидов), жилые здания (помещения), не входящие в жилищный фонд.

**Инвестиции в здания (кроме жилых) и сооружения** – расходы на строительство зданий и сооружений, которые складываются из выполненных строительных работ и приходящихся на них прочих капитальных затрат. При этом в затраты на строительство зданий включаются затраты на коммуникации внутри здания, необходимые для его эксплуатации.

**Инвестиции в машины, оборудование, транспортные средства** – затраты на приобретение машин, транспортных средств, оборудования, инструмента и инвентаря, а также затраты на монтаж оборудования на месте его постоянной эксплуатации, проверку и испытание качества монтажа.

**Инвестиции в нематериальные активы** – объекты интеллектуальной собственности, патенты, авторские права, деловая репутация организации и т.д.

**Инвестиции в другие нефинансовые внеоборотные активы** – затраты на приобретение в собственность земельных участков и объектов природопользования и других нефинансовых активов. Затраты на приобретение земельных участков и объектов природопользования отражаются на основе документов, выданных государственными органами по земельным ресурсам и землеустройству согласно оплаченным или принятым к оплате счетам.

**Иностранные инвестиции** – вложения капитала иностранными инвесторами, а также зарубежными филиалами российских юридических лиц в объекты предпринимательской деятельности на территории России с целью получения дохода. Капитал может вкладываться в виде денежных средств, паев, акций и других ценных бумаг; кредитов; технологий, машин, оборудования; лицензий, любого другого имущества, интеллектуальных ценностей и пр. К инвестициям относится приобретение в полную или частичную собственность предприятий и организаций, покупка акций и прочих ценных бумаг, взносы в уставный (складочный) капитал организаций с участием иностранного капитала, кредиты юридическим и физическим лицам, а также банковские вклады и приобретение недвижимости. Инвестиции делятся на прямые, портфельные и прочие.









Раздел содержит статистические данные об уровнях и индексах цен (тарифов) на товары и услуги на потребительском рынке, рынке жилья, в производственном секторе экономики.

Более подробная информация по статистике цен и тарифов содержится в сборниках Костромастата «Производственный сектор экономики Костромской области – цены и тарифы», «Потребительский рынок Костромской области – цены и тарифы», «Регионы Центрального федерального округа Российской Федерации – уровень и динамика цен и тарифов».

### ИНДЕКСЫ ЦЕН В СЕКТОРАХ ЭКОНОМИКИ

(декабрь к декабрю предыдущего года; в процентах; 1995г. – в разгах)

	1995	2000	2005	2007	2008	2009	2010	2011
Индекс потребительских цен	2,5	121,4	109,2	113,1	113,3	108,8	110,9	105,7
в том числе:								
продовольственные товары	2,4	116,3	106,6	117,8	118,4	105,1	115,5	101,7
из них:								
продукты питания	2,4	115,8	106,4	121,9	120,7	103,2	115,8	101,3
алкогольные напитки	2,3	122,6	106,9	103,6	110,8	113,0	113,9	108,7
непродовольственные товары	2,0	127,7	105,1	106,7	106,3	110,1	107,8	106,0
услуги	3,7	139,0	123,4	112,6	113,4	112,9	107,6	111,2
Индекс цен производителей промышленных товаров	...	133,7	111,7	124,5	108,0	103,0	115,6	114,3
Индекс цен производителей сельскохозяйственной продукции	2,7 <sup>1)</sup>	120,7	99,8	131,7	106,3	93,9	119,6	99,2
Сводный индекс цен строительной продукции	2,6	123,5	105,6	119,7	115,9	96,3	109,5	104,6
в том числе:								
индекс цен производителей в строительстве (строительно-монтажные работы)	2,5	123,0	104,8	124,0	117,0	88,5	110,7	103,5
Индекс тарифов на грузовые перевозки <sup>2)</sup>	3,3	127,1	110,2	108,3	100,4	101,2	91,9	112,1
Индекс тарифов на услуги связи для юридических лиц	...	104,2	105,3	105,0	100,5	104,9	104,5	101,9

<sup>1)</sup> К предыдущему году.

<sup>2)</sup> Грузовые перевозки, осуществляемые автомобильным транспортом.

### ДИНАМИКА ИНДЕКСОВ ЦЕН В СЕКТОРАХ ЭКОНОМИКИ

(декабрь к декабрю предыдущего года; в процентах)

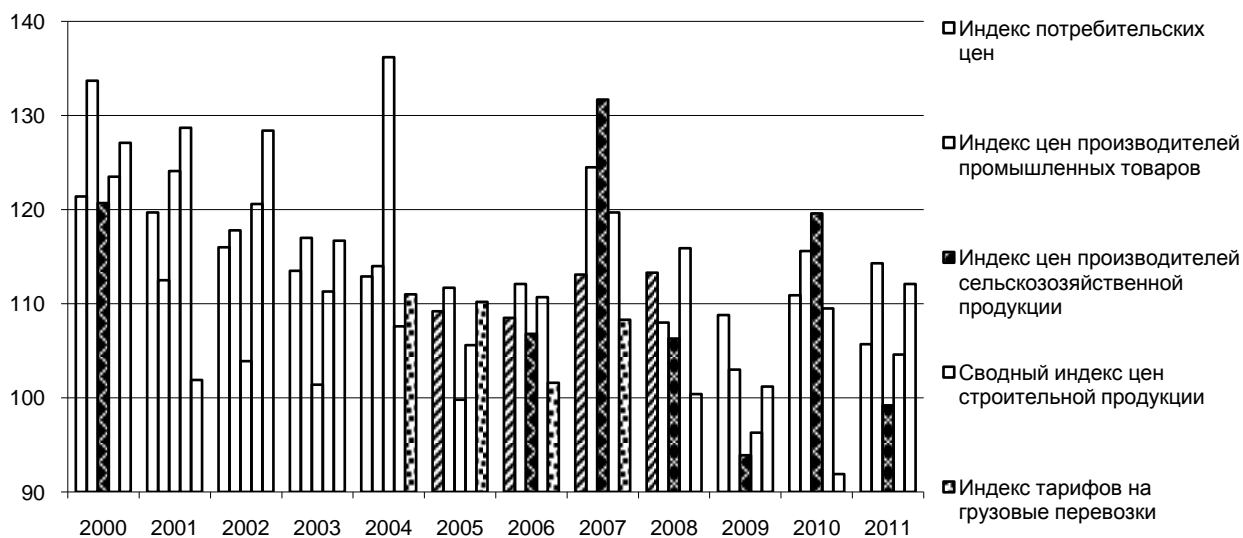



Продолжение

	Все товары и услуги	в том числе				услуги
		продоволь- ственные товары	из них		продоволь- ственные товары	
			продукты питания	алкогольные напитки		
<b>2009</b>						
Январь	103,0	101,1	101,0	101,7	100,6	109,4
Февраль	101,4	101,2	101,4	100,2	102,0	101,2
Март	101,3	102,0	101,8	103,0	102,2	99,1
Апрель	101,1	100,8	100,5	101,8	101,9	100,6
Май	100,5	100,8	100,5	102,1	100,0	100,6
Июнь	100,3	100,2	100,0	101,0	100,7	100,1
Июль	100,6	100,3	100,4	100,1	100,7	100,7
Август	99,9	99,6	99,4	100,7	100,1	100,1
Сентябрь	100,1	99,5	99,3	100,4	100,8	100,2
Октябрь	100,1	99,7	99,4	100,9	100,5	100,3
Ноябрь	100,1	99,8	99,7	100,1	100,5	100,1
Декабрь	100,0	99,9	99,8	100,5	99,8	100,3
<b>2010</b>						
Январь	101,7	101,6	101,5	101,9	100,7	103,3
Февраль	101,4	100,9	100,9	101,3	100,6	102,9
Март	100,9	101,1	101,0	102,0	101,1	100,5
Апрель	100,3	100,6	100,4	101,8	100,6	99,6
Май	100,7	100,8	100,7	101,8	100,7	100,3
Июнь	100,3	100,8	100,9	100,5	100,2	99,7
Июль	100,6	101,1	101,3	99,9	100,4	100,1
Август	100,9	101,4	101,5	100,7	100,6	100,4
Сентябрь	101,1	101,9	102,0	100,8	100,6	100,4
Октябрь	100,9	101,4	101,6	100,1	100,6	100,3
Ноябрь	100,8	101,1	101,2	100,6	100,9	99,98
Декабрь	100,9	101,9	101,9	101,6	100,4	100,1
<b>2011</b>						
Январь	102,2	102,3	102,3	100,9	100,8	104,2
Февраль	101,3	101,1	101,1	99,8	100,5	102,9
Март	100,9	101,5	101,5	101,5	100,7	100,6
Апрель	100,3	100,3	100,3	101,2	99,6	101,1
Май	100,4	99,8	99,8	100,5	100,7	100,9
Июнь	100,1	99,8	99,7	102,0	100,4	100,1
Июль	100,1	99,4	99,3	100,3	100,3	100,9
Август	99,6	98,2	98,1	100,4	100,5	100,5
Сентябрь	99,3	98,0	97,9	99,7	100,7	99,2
Октябрь	100,3	100,3	100,3	100,3	100,6	99,96
Ноябрь	100,5	100,4	100,4	101,3	100,6	100,3
Декабрь	100,5	100,8	100,8	100,6	100,5	100,0

### ИНДЕКСЫ ПОТРЕБИТЕЛЬСКИХ ЦЕН (ТАРИФОВ) НА ТОВАРЫ И УСЛУГИ (декабрь к декабрю предыдущего года; в процентах)



**ИНДЕКСЫ ПОТРЕБИТЕЛЬСКИХ ЦЕН НА ОСНОВНЫЕ ГРУППЫ  
ПРОДОВОЛЬСТВЕННЫХ ТОВАРОВ**

(декабрь к декабрю предыдущего года; в процентах; 1995г. – в разгах)

	1995	2000	2005	2007	2008	2009	2010	2011
<b>Продовольственные товары</b>	<b>2,4</b>	<b>116,3</b>	<b>106,6</b>	<b>117,8</b>	<b>118,4</b>	<b>105,1</b>	<b>115,5</b>	<b>101,7</b>
Хлеб и хлебобулочные изделия	3,7	116,8	100,2	131,2	129,2	101,8	110,5	104,0
Мука	3,3	100,0	79,4	156,3	129,7	83,9	115,8	92,5
Крупа и бобовые	2,9	75,4	98,1	134,9	127,0	88,4	184,0	80,0
Макаронные изделия	2,5	97,6	90,3	133,7	136,5	90,1	111,4	96,3
Мясо и птица	2,1	122,5	115,5	112,8	124,0	104,2	106,8	105,4
Колбасные изделия и копчености	2,3	119,8	108,5	108,2	123,1	108,6	107,1	110,2
Консервы мясные	1,9	107,1	110,3	110,8	124,0	121,1	103,1	100,7
Рыба и морепродукты пищевые	2,0	138,7	106,2	108,0	111,6	108,2	100,0	110,6
Консервы рыбные	1,6	107,4	110,8	114,8	127,1	112,8	110,3	109,8
Молоко и молочная продукция	2,7	116,3	109,8	139,0	110,8	101,1	116,9	108,4
Сыр	2,0	123,2	110,2	156,5	98,5	99,4	128,7	100,1
Масло сливочное	1,4	99,1	116,3	132,8	109,9	106,8	135,4	104,7
Масло подсолнечное	2,0	92,5	101,7	160,7	129,8	77,8	116,3	111,7
Яйца	2,3	103,6	87,5	130,3	117,7	86,0	112,7	97,3
Картофель	1,8	66,5	101,6	143,4	120,9	65,4	282,4	37,1
Овощи	2,4	79,9	122,8	159,5	88,6	95,5	182,9	54,3
Фрукты и цитрусовые	2,0	97,1	105,4	118,8	119,9	94,4	118,6	88,2
Консервы овощные	2,1	108,1	108,2	106,8	133,9	117,9	96,2	104,1
Консервы фруктово-ягодные	1,8	120,6	113,8	131,2	117,1	107,6	96,7	110,3
Сахар-песок	2,0	178,1	99,4	103,7	106,0	144,1	128,5	75,2
Кондитерские изделия	2,2	105,9	101,6	110,2	133,5	109,8	108,2	109,9
Варенье, джем, повидло, мед	1,7	172,5	106,6	127,0	161,7	111,4	116,1	103,9
Чай, кофе	1,7	103,2	108,5	114,1	117,9	118,9	104,3	110,9
Соль, соус, специи, концентраты	1,8	106,5	104,3	116,4	129,9	103,1	102,1	110,9
Алкогольные напитки	2,3	122,6	106,9	103,6	110,8	113,0	113,9	108,7
водка и ликеро-водочные изделия	2,4	125,9	106,8	108,1	111,0	107,1	114,4	111,2
вина виноградные	1,8	114,2	103,0	100,9	112,2	121,0	104,5	110,9
коньяк	1,8	122,8	103,3	95,3	111,2	115,0	103,2	102,4
шампанское	1,6	124,4	104,9	110,0	105,6	109,8	107,7	109,3
пиво	3,2	111,2	109,0	100,6	110,1	115,6	120,4	105,7
Напитки безалкогольные	1,9	117,5	125,1	115,0	117,9	109,5	103,6	107,8
Мороженое	2,4	107,8	108,3	116,1	122,9	101,1	115,1	116,4
Общественное питание	2,9	117,1	111,4	118,4	120,3	103,4	110,4	107,5

**ИНДЕКСЫ ПОТРЕБИТЕЛЬСКИХ ЦЕН НА ОСНОВНЫЕ ГРУППЫ  
НЕПРОДОВОЛЬСТВЕННЫХ ТОВАРОВ**

(декабрь к декабрю предыдущего года; в процентах; 1995г. – в разгах)

	1995	2000	2005	2007	2008	2009	2010	2011
<b>Непродовольственные товары</b>	<b>2,0</b>	<b>127,7</b>	<b>105,1</b>	<b>106,7</b>	<b>106,3</b>	<b>110,1</b>	<b>107,8</b>	<b>106,0</b>
Ткани	3,1	136,4	105,4	104,0	103,0	108,3	116,6	103,6
ткани хлопчатобумажные	3,1	120,3	100,0	103,3	110,4	122,0	141,5	119,5
ткани шерстяные	1,9	152,5	108,8	100,2	103,0	107,7	102,2	104,6
ткани шелковые	3,0	127,0	106,0	104,2	102,6	106,7	113,3	102,2
Одежда	1,9	133,9	106,6	106,2	106,4	110,8	113,0	108,0
одежда мужская	1,8	132,5	100,5	105,9	105,3	110,2	111,8	108,3
одежда женская	1,7	121,9	109,5	105,0	106,6	110,0	112,7	107,6
одежда детская	2,3	164,4	104,6	113,3	107,9	116,7	117,0	109,3
Белье постельное	2,5	131,6	103,3	103,3	108,5	114,0	112,8	108,9
Меха и меховые изделия	1,7	129,1	100,1	106,8	103,8	101,5	102,9	109,4
Трикотажные изделия	2,1	145,7	105,6	109,3	107,8	108,6	106,9	105,1
верхний трикотаж, прочие изделия								
верхнего трикотажа	2,0	151,8	105,9	108,1	105,8	107,7	105,9	104,0
бельевой трикотаж	2,3	130,9	105,1	112,1	111,6	110,3	109,9	107,4
Чулочно-носочные изделия	2,1	133,9	110,7	106,8	105,3	115,4	108,0	104,1
Обувь кожаная, текстильная и комбинированная	1,8	148,8	107,2	107,8	106,8	116,9	112,2	106,0
обувь мужская	1,9	139,2	111,4	106,4	108,0	114,4	113,5	104,0
обувь женская	1,6	158,0	107,5	107,5	108,5	117,8	111,6	104,1
обувь детская	2,4	161,7	102,2	109,2	99,1	119,6	114,9	107,1
Обувь резиновая	2,6	136,8	104,0	105,8	111,6	109,2	113,6	109,9
Моющие и чистящие средства	2,2	107,6	104,4	105,1	118,0	109,5	100,5	109,2
Парфюмерно-косметические товары	1,7	107,2	103,3	104,1	110,3	115,4	110,7	105,3
Галантерея	1,9	134,4	106,9	104,2	104,8	110,8	109,6	106,7
Нитки	3,0	136,7	100,0	105,1	114,3	127,2	109,0	120,4
Табачные изделия	3,1	100,7	107,9	109,3	115,5	121,1	124,9	123,5
Спички	2,6	100,0	100,0	113,4	117,2	117,2	109,7	128,3
Мебель	2,0	114,8	111,5	109,6	106,6	105,9	105,8	107,1
Ковры и ковровые изделия	1,5	124,4	98,2	101,8	102,2	96,4	98,8	103,7
Металлическая посуда и металлические предметы домашнего обихода	2,7	128,6	113,6	105,6	115,3	105,1	109,7	107,4
Стекланная посуда	2,2	131,5	95,4	107,8	100,1	111,7	111,4	103,0
Фарфоро-фаянсовая посуда	2,2	165,2	110,4	110,4	104,1	105,7	102,9	104,4
Часы	1,7	116,0	101,7	98,9	99,4	115,4	108,3	99,5
Электротовары и другие бытовые приборы	1,8	109,4	103,4	100,1	101,4	108,6	105,6	104,6
Бумажно-беловые товары	2,3	122,8	99,8	105,2	112,0	108,6	101,0	108,1
Школьно-письменные принадлежности и канцелярские товары	3,1	109,0	106,0	105,3	110,3	117,8	106,7	108,5
Печатные издания	2,7	115,8	110,8	106,9	116,3	116,6	105,7	104,7
Велосипеды и мотоциклы	3,3	142,2	97,5	107,3	107,0	123,1	113,2	110,0
Телерадиотовары	1,5	107,8	97,3	100,5	99,6	105,9	102,3	105,5
Игрушки	2,6	126,8	105,8	100,6	102,4	106,5	114,6	108,6
Прочие культтовары	1,5	116,8	104,2	104,3	97,4	118,8	98,2	100,4
Строительные материалы	2,5	123,0	110,3	121,7	107,2	102,4	104,9	105,3
Ювелирные изделия	1,8	132,9	106,2	110,2	121,4	132,0	133,8	123,5
Легковые автомобили	2,9	139,1	102,3	102,9	103,8	107,6	104,5	103,6
Бензин автомобильный	3,3	130,3	120,9	107,8	97,4	109,9	108,3	113,3
Медицинские товары	2,5	107,8	97,2	107,3	125,3	118,3	101,9	106,5
медикаменты	2,4	110,2	97,3	109,1	126,8	120,1	100,2	105,8
перевязочные материалы	2,8	92,4	92,0	94,5	124,7	112,5	115,2	114,1
Топливо	3,5	214,1	100,0	100,0	118,9	100,0	100,0	32,9







**СРЕДНИЕ ПОТРЕБИТЕЛЬСКИЕ ЦЕНЫ НА ОТДЕЛЬНЫЕ ВИДЫ  
НЕПРОДОВОЛЬСТВЕННЫХ ТОВАРОВ<sup>1)</sup>**  
(на конец года; *рублей за штуку, пару*)

	1995	2000	2005	2007	2008	2009	2010	2011
Пальто (полупальто) демисезонное женское с верхом из плащевых тканей, утепленное	236354	1225,00	2169,23	2280,58	2766,66	3167,33	3966,33	4341,64
Куртка мужская демисезонная с верхом из плащевых тканей	164052	1200,00	1773,22	2085,32	2624,23	2970,39	3443,24	4106,25
Костюм-двойка мужской из шерстяных, полушерстяных или смешанных тканей	310120	1580,63	2602,49	3150,76	3634,28	4266,08	4545,72	5198,63
Сорочка верхняя мужская из хлопчатобумажных или смешанных тканей	33617	152,50	313,05	341,24	375,80	382,96	427,92	497,11
Джемпер мужской <sup>2)</sup>	81405	322,00	664,26	825,24	861,74	982,77	1038,44	1094,35
Колготки женские эластичные плотностью 15-20 DEN <sup>2)</sup>	7249	15,73	24,56	29,33	32,71	77,06	87,53	87,72
Носки мужские из хлопчатобумажной или смешанной пряжи	4632	12,10	22,12	24,37	26,41	32,24	33,68	35,41
Полуботинки, туфли мужские с верхом из натуральной кожи	131714	500,15	957,55	1093,90	1271,92	1566,18	1855,55	1900,36
Сапоги женские зимние с верхом из натуральной кожи	262073	1209,40	2083,52	2542,18	2721,56	3615,92	3928,58	4088,07
Сапоги женские осенние с верхом из натуральной кожи	202843	1116,00	1535,61	2066,18	2347,54	2806,67	3131,81	3197,34
Туфли женские модельные с верхом из натуральной кожи	91975	845,00	1112,02	1278,65	1359,82	1892,73	2089,42	2089,42

<sup>1)</sup> С 2000г. – в масштабе цен, действующем с 1 января 1998г.

<sup>2)</sup> В 1995г. регистрировались цены на следующие товары: джемпер (свитер, жакет) для взрослых, колготки женские.

**СРЕДНИЕ ЦЕНЫ (ТАРИФЫ) НА ОТДЕЛЬНЫЕ ВИДЫ УСЛУГ <sup>1)</sup>**  
(на конец года; рублей за один вид услуг)

	1995	2000	2005	2007	2008	2009	2010	2011
Постановка набоек, за пару	8367	24,68	63,11	97,20	130,45	149,54	159,82	167,88
Ремонт телевизоров цветного изображения <sup>2)</sup>	43006	46,50	200,00	421,72	464,16	482,74	482,74	579,15
Ремонт холодильников всех марок	155504	102,02	210,79	447,21	447,21	547,72	624,50	674,54
Химическая чистка мужского костюма <sup>3)</sup>	2564	65,10	192,95	375,46	448,38	485,27	481,13	481,13
Стирка и глажение белья прямого, за кг	1382	3,80	14,10	23,26	31,75	35,50	38,67	37,85
Стрижка модельная в женском зале <sup>4)</sup>	9333	35,00	82,76	130,15	153,64	165,80	168,66	204,70
Стрижка модельная в мужском зале	8424	33,33	73,29	103,66	128,16	147,66	160,10	174,97
Рытье могилы ручным способом на новом месте захоронения <sup>5)</sup>	65343	367,00	1878,01	1935,31	1983,25	2099,41	2374,32	3003,35
Изготовление гроба	185675	412,40	954,00	917,99	1495,18	1603,66	1619,84	1784,76
Проезд в городском муниципальном автобусе <sup>6)</sup> , за поездку	375	2,00	4,00	7,00	7,64	7,64	9,64	10,00
Проезд в троллейбусе, за поездку	300	2,00	4,00	7,00	8,00	8,00	10,00	10,00
Пересылка простого письма внутри России <sup>7)</sup> , массой до 20 г	750	2,00	5,60	6,50	7,50	9,00	10,50	11,80
Абонентская плата за неограниченный объем местных телефонных соединений, за месяц	12000	47,25	180,00	200,00	235,98	246,28	254,82	275,81
Отправка телеграммы обыкновенной внутренней <sup>8)</sup> , за 15 слов	3370	9,71	19,25	30,00	30,00	36,75	45,75	57,15
Плата за жилье в домах государственного и муниципального жилищных фондов <sup>9)</sup> , за м <sup>2</sup> общей площади	165	1,18	5,76	7,84	8,38	10,37	10,41	13,86
Водоснабжение холодное и водоотведение, за месяц с человека	2999	12,36	82,80	144,96	133,95	173,89	231,66	265,38
Отопление, за м <sup>2</sup> общей площади	435	1,87	10,92	13,68	21,32	26,31	31,61	36,28
Газ сетевой, за месяц с человека	1500	5,70	23,00	28,08	31,41	36,63	39,63	45,18
Электроэнергия в квартирах без электроплит <sup>10)</sup> , за 100 кВт ч	6000	38,00	123,00	161,00	184,00	226,00	250,00	275,00

Продолжение

	1995	2000	2005	2007	2008	2009	2010	2011
Кинотеатры	3123	15,50	50,00	66,13	105,83	126,47	133,51	150,66
Театры	6333	22,50	90,00	110,00	135,00	135,00	155,00	170,00
Посещение детского ясли-сада <sup>11)</sup> , за день	1614	5,23	19,45	33,61	38,60	49,07	49,07	56,51
Санаторий <sup>12)</sup> , за день с человека	76774	295,24	547,72	884,29	1031,84	1284,92	1361,96	1469,30
Дом отдыха, пансионат <sup>13)</sup> , за день с человека	50833	180,00	300,00	420,00	854,63	963,43	1022,13	1116,38
Первичный консультативный прием у врача специалиста	7246	66,00	180,00	149,82	339,40	354,84	385,85	406,86
Общий анализ крови <sup>14)</sup>	6018	18,00	70,00	123,36	123,81	141,73	176,25	208,01

<sup>1)</sup> С 2000г. – в масштабе цен, действовавшем с 1 января 1998г.

<sup>2)</sup> 2000-2005гг. – ремонт отечественных телевизоров цветного изображения (без стоимости деталей).

В 1995г. регистрировались цены на следующие услуги:

<sup>3)</sup> Химическая чистка пальто (зимнего, демисезонного), полупальто, мужского костюма.

<sup>4)</sup> С укладкой феном или бигуди.

<sup>5)</sup> Рытье могилы.

<sup>6)</sup> Городской автобус.

<sup>7)</sup> Пересылка письма.

<sup>8)</sup> Отправка телеграммы.

<sup>9)</sup> С 2005г. – плата за жилье в домах государственного и муниципального жилищных фондов.

<sup>10)</sup> 1995г. – электроэнергия; с 2000г. – электроэнергия (основной тариф в квартирах без электроплит).

<sup>11)</sup> 1995г. – детский ясли-сад муниципальный; с 2000г. – детский ясли-сад муниципальный, ведомственный.

<sup>12)</sup> 1995г. – санаторий профсоюзный; с 2000г. – санаторий (профсоюзный, ведомственный).

<sup>13)</sup> 1995г. – дом отдыха (профсоюзный, ведомственный); с 2000г. – дом отдыха, пансионат (профсоюзный, ведомственный).

<sup>14)</sup> 1995г. – общий анализ крови, мочи.

## УРОВЕНЬ И ДИНАМИКА ЦЕН НА РЫНКЕ ЖИЛЬЯ

### СРЕДНИЕ ЦЕНЫ И ИНДЕКСЫ ЦЕН НА РЫНКЕ ЖИЛЬЯ (на конец года)

Годы	Средние цены, <i>рублей</i> за 1 квадратный метр общей площади		Индексы цен, на конец года к концу предыдущего года; <i>в процентах</i>	
	первичный рынок	вторичный рынок	первичный рынок	вторичный рынок
2000	4434	3734	105,6	103,5
2005	15481	14797	114,5	116,5
2007	37394	40285	121,8	138,2
2008	35372	39454	92,4	96,5
2009	30506	33230	90,6	85,2
2010	30649	32911	93,8	97,5
2011	31840	35136	97,4	111,1



**ИНДЕКСЫ ЦЕН ПРОИЗВОДИТЕЛЕЙ НА ОСНОВНЫЕ ВИДЫ  
ПРОМЫШЛЕННЫХ ТОВАРОВ**

(декабрь к декабрю предыдущего года; в процентах)

	2000	2005	2007	2008	2009	2010	2011
<b>Добыча топливно-энергетических полезных ископаемых</b>							
Торф топливный фрезерный	111,1	122,5	74,7	100,0	141,3	98,7	120,2
Торф фрезерный для сельского хозяйства	117,0	135,5	112,0	100,0	152,3	78,7	109,4
<b>Добыча полезных ископаемых, кроме топливно-энергетических</b>							
Порошок известняковый и доломитовый (мука)	160,2	109,5	114,3	135,8	110,4	100,0	111,1
Щебень	133,0	115,5	102,1	158,7	104,2	102,1	109,9
Гравий	117,2	124,9	100,0	120,6	200,0	112,1	108,0
Пески строительные	100,0	148,0	211,1	100,0	100,0	100,0	100,0
<b>Производство пищевых продуктов, включая напитки, и табака</b>							
Говядина	99,9	120,4	111,1	123,2	108,7	90,0	112,1
Свинина	148,8	141,8	108,7	114,1	110,2	100,3	95,0
Субпродукты пищевые домашней птицы	124,1	104,2	115,9	91,2	105,4	91,2	105,0
Колбасы (колбаски) вареные	130,8	116,2	110,2	128,0	104,9	98,0	118,7
Сосиски и сардельки	110,7	121,8	109,8	118,6	94,0	107,2	107,9
Колбасы (колбаски) полукопченые	133,1	126,0	99,2	118,2	101,7	115,8	118,0
Полуфабрикаты мясные (мясосодержащие)	116,2	99,7	110,7	139,5	115,9	108,2	106,5
Рыба охлажденная или свежая	125,0	100,0	110,0	106,1	100,0	100,0	128,6
Рыба соленая, кроме сельдей	100,0	114,8	115,4	100,0	111,1	100,0	106,0
Рыба копченая	100,4	97,5	109,5	106,9	92,9	84,6	145,5
Сельдь соленая	95,4	93,9	100,8	100,5	97,7	109,5	132,6
Сметана	...	99,3	130,6	103,7	99,6	102,4	99,1
Молоко питьевое пастеризованное	...	139,4	146,9	109,0	89,8	129,2	97,6
Творог с массовой долей жира от 2,0% до 3,8%	...	100,4	145,3	114,3	96,0	106,0	101,4
Сыр твердый	109,9	108,1	173,7	72,6	106,6	118,0	102,0
Масло сливочное	98,8	111,5	161,4	105,8	104,5	139,5	101,8
Мука пшеничная высшего сорта	90,4	75,8	137,2	87,1	117,4	124,6	82,8
Мука ржаная	...	79,7	...	...	103,8	137,8	116,2
Комбикорма для свиней	115,4	119,5	171,4	115,6	105,8	106,0	65,9
Хлеб ржаной	125,1	100,8	149,0	126,6	102,2	106,5	105,0
Хлеб пшеничный из муки 1 сорта	106,1	100,0	142,5	142,3	102,0	118,0	100,0
Хлебобулочные изделия из пшеничной муки высшего сорта	115,9	100,4	144,0	125,9	102,4	108,8	108,0
Изделия хлебобулочные сдобные	...	100,0	142,9	143,4	103,1	120,3	92,0
Торты и пирожные	106,8	100,7	128,0	100,0	104,8	102,6	111,2
Печенье	111,4	101,1	126,5	125,9	106,5	110,1	108,1
Пряники и коврижки	105,4	84,7	129,8	115,9	102,0	110,9	108,1
Карамель	119,4	125,7	100,0	100,0	120,6	119,5	112,3
Конфеты шоколадные	104,5	99,3	100,0	103,4	115,6	102,4	86,7
Водка	108,6	108,8	110,6	118,8	95,1	107,7	105,1
Спирт этиловый из пищевого сырья	122,7	105,0	100,0	223,3	94,7	100,2	...
Воды минеральные и газированные	116,3	145,9	106,2	95,9	112,7	96,6	108,9

Продолжение

	2000	2005	2007	2008	2009	2010	2011
<b>Текстильное и швейное производство</b>							
Пряжа хлопчатобумажная, не расфасованная для розничной продажи	116,8	94,4	107,7	117,1	108,0	205,5	77,4
Пряжа льняная и оческовая	157,7	91,8	104,4	122,4	83,0	94,9	125,8
Ткани готовые льняные	126,7	111,5	100,0	98,1	100,0	100,0	151,3
Белье постельное	104,5	115,1	100,0	100,0	105,8	100,0	157,6
Трикотаж бельевой	103,1	108,9	100,0	109,2	104,2	65,5	124,9
Головные уборы меховые	143,4	100,0	142,0	108,6	91,5	137,0	100,0
Одежда меховая и овчинно-шубная	116,6	104,5	116,5	91,3	85,7	127,8	96,7
Воротники из натурального меха	139,2	100,0	100,0	100,0	175,0	100,0	100,0
<b>Обработка древесины и производство изделий из дерева</b>							
Пиломатериалы обрезные	...	112,1	139,1	124,8	80,9	109,9	114,7
Пиломатериалы необрезные	...	117,4	171,0	113,0	74,8	135,4	124,8
Фанера клееная	140,2	107,4	170,6	76,7	105,8	126,6	99,5
Плиты древесностружечные	199,2	103,4	103,9	105,4	73,0	110,9	138,8
Плиты древесноволокнистые	139,4	112,8	100,0	123,6	78,9	101,9	93,5
Блоки дверные в сборе	134,5	100,0	156,9	110,4	110,0	168,2	89,7
Блоки оконные в сборе	118,0	101,4	120,3	109,5	88,7	112,5	106,8
<b>Целлюлозно-бумажное производство; издательская и полиграфическая деятельность</b>							
Картон	119,7	100,0	100,0	100,0	142,9	89,3	72,0
Книги, газеты и прочие материалы печатные	114,8	124,3	108,4	104,1	91,6	100,2	111,0
<b>Производство прочих неметаллических минеральных продуктов</b>							
Кирпич силикатный	122,2	118,3	162,0	121,3	103,0	100,0	104,5
Известь негашеная	127,8	115,0	107,1	143,3	100,0	104,3	111,5
Конструкции и детали сборные железобетонные	121,6	122,2	114,7	103,7	96,5	104,2	153,9
Вермикулит расслоенный, глины вспученные, шлак вспененный и аналогичные минеральные материалы вспученные	172,0	121,7	126,4	122,7	100,0	111,1	106,0
Блоки стеновые мелкие из ячеистого бетона	...	...	150,0	83,3	92,0	108,7	116,0

Продолжение

	2000	2005	2007	2008	2009	2010	2011
<b>Металлургическое производство и производство готовых металлических изделий</b>							
Трубы стальные	125,3	91,1	100,8	115,4	80,7	118,7	117,4
<b>Производство машин и оборудования</b>							
Вентиляторы, кроме вентиляторов настольных, напольных, настенных, оконных, потолочных или вентиляторов для крыш	...	...	...	...	100,0	100,0	100,0
Дробилки	127,0	100,0	100,0	108,5	100,0	121,8	128,5
Оборудование для переработки полимерных материалов	178,0	100,0	114,8	121,2	100,0	106,8	122,1
<b>Производство электрооборудования, электронного и оптического оборудования</b>							
Шприцы медицинские	...	...	107,8	112,3	102,9	119,5	...
<b>Производство транспортных средств и оборудования</b>							
Автокраны	160,0	76,1	154,7	107,9	103,4	96,0	115,9
Запасные части к автомобилям	103,9	106,7	118,1	85,1	63,5	100,0	112,4
<b>Прочие производства</b>							
Диваны-кровати	...	...	108,4	152,2	102,2	109,8	92,9
Столы кухонные, для столовой и гостиной	147,6	112,1	102,4	120,5	123,1	96,4	105,4
Кровати деревянные	113,4	112,1	111,9	117,8	129,7	100,0	134,2
Шкафы кухонные, для спальни, столовой и гостиной	169,7	128,1	111,0	115,9	127,9	101,6	122,3
Ювелирные изделия	105,6	100,0	102,5	123,1	123,2	132,5	134,9
<b>Производство и распределение электроэнергии, газа и воды</b>							
Электричество, отпущенная различным категориям потребителей	126,3	115,9	116,8	119,5	115,9	115,9	106,6
Теплоэнергия	130,7	108,7	111,7	125,2	120,5	112,4	114,4

**ИНДЕКСЫ ЦЕН НА ТОПЛИВНО-ЭНЕРГЕТИЧЕСКИЕ РЕСУРСЫ,  
ПРИБРЕТЕННЫЕ ПРОМЫШЛЕННЫМИ ОРГАНИЗАЦИЯМИ**  
(на конец года; к концу предыдущего года; в процентах)

	2000	2005	2007	2008	2009	2010	2011
Газ естественный	137,5	129,9	133,6	113,8	124,8	114,2	114,6
Бензин автомобильный всех марок	161,1	127,4	108,7	106,6	102,5	110,3	113,8
Топливо дизельное	166,3	122,8	106,6	98,0	96,9	134,3	129,2
Мазут топочный	199,9	123,2	101,4	98,6	143,9	98,2	105,3
Электричество	123,8	106,8	114,3	108,3	107,9	116,0	177,9
Теплоэнергия	132,2	105,1	105,4	119,8	113,5	115,0	115,7

**СРЕДНИЕ ЦЕНЫ НА ТОПЛИВНО-ЭНЕРГЕТИЧЕСКИЕ РЕСУРСЫ,  
ПРИБРЕТЕННЫЕ ПРОМЫШЛЕННЫМИ ОРГАНИЗАЦИЯМИ**  
(на конец года; рублей за единицу измерения)

	2000	2005	2007	2008	2009	2010	2011
Газ естественный, за тыс.м <sup>3</sup>	476	1536	1992	2337	2908	3334	3824
Бензин автомобильный всех марок, за т	8415	17190	20054	22137	23621	26577	30641
Топливо дизельное, за т	7985	16401	17783	19087	17960	25140	32167
Мазут топочный, за т	2800	2442	6195	7310	10602	11235	13044
Электричество, за 1 тыс.кВт ч	537	1524	899	1025	990	1179	1811
Теплоэнергия, за Гкал	205	434	520	578	690	788	901

## ИНДЕКСЫ ЦЕН ПРОИЗВОДИТЕЛЕЙ СЕЛЬСКОХОЗЯЙСТВЕННОЙ ПРОДУКЦИИ

(к предыдущему году; в процентах; 1995г. – в размах)

	1995	2000	2005	2007	2008	2009	2010	2011
<b>Продукция сельского хозяйства</b>	<b>2,7</b>	<b>119,5</b>	<b>114,1</b>	<b>115,1</b>	<b>121,3</b>	<b>98,8</b>	<b>108,4</b>	<b>107,5</b>
<b>Продукция растениеводства</b>	<b>2,5</b>	<b>156,6</b>	<b>98,4</b>	<b>120,8</b>	<b>122,5</b>	<b>95,7</b>	<b>101,1</b>	<b>113,4</b>
Зерновые культуры	2,6	187,0	101,7	114,9	138,2	90,5	97,5	130,2
Пшеница	...	147,7	98,7	116,9	139,1	85,0	97,9	121,3
Рожь	...	155,2	103,6	111,3	138,1	97,6	95,6	132,0
Ячмень	...	188,0	106,2	129,7	146,5	80,3	99,6	142,7
Овес	...	215,6	102,4	112,5	137,6	95,5	97,5	132,1
Лен-долгунец-волокно	2,4	116,4	98,1	117,9	...	85,2	86,7	109,2
Картофель	2,9	112,1	101,7	99,6	128,3	115,0	86,2	138,6
Овощи	2,0	161,6	93,2	127,3	116,5	94,2	110,7	99,99
Помидоры	1,6	161,9	92,7	144,0	105,5	91,9	107,7	101,4
Огурцы	2,3	130,0	101,5	111,8	125,1	95,0	115,7	96,9
Лук репчатый	2,0	85,8	151,8	141,2	93,0	98,5	100,0	...
Капуста	1,9	74,2	111,8	112,9	134,4	86,9	130,1	110,1
Морковь	2,0	119,4	93,7	118,8	126,7	108,1	89,4	94,0
Свекла столовая	1,9	104,6	89,3	134,4	129,8	120,7	69,3	155,8
<b>Продукция животноводства</b>	<b>2,7</b>	<b>114,7</b>	<b>116,2</b>	<b>114,4</b>	<b>121,2</b>	<b>99,3</b>	<b>109,4</b>	<b>106,6</b>
Скот и птица (в живом весе)	...	119,2	124,6	103,8	112,0	112,5	103,6	102,8
Крупный рогатый скот	3,1	112,9	121,5	104,2	105,0	112,6	109,6	108,2
Овцы и козы	2,5	102,2	124,4	179,9	107,2	120,4	120,6	124,3
Свиньи	1,9	140,3	142,4	99,0	125,5	101,3	104,1	105,3
Птица	2,8	113,3	117,9	105,9	110,0	118,8	99,99	98,8
Молоко	4,6	112,6	110,6	119,2	124,5	89,9	132,2	109,5
Яйца	3,0	115,8	106,4	118,8	127,3	93,5	96,6	108,2

## СРЕДНИЕ ЦЕНЫ ПРОИЗВОДИТЕЛЕЙ СЕЛЬСКОХОЗЯЙСТВЕННОЙ ПРОДУКЦИИ

(в среднем за год; рублей за тонну; 1995г. – тысяч рублей)

	1995	2000	2005	2007	2008	2009	2010	2011
Зерновые культуры	497	2278	3599	5045	6585	4722	4317	5665
Пшеница	...	2527	4340	5775	7802	4700	4751	5803
Рожь	...	2290	2994	4336	5772	4840	4158	7406
Ячмень	...	2151	4217	5728	8551	4547	4171	5648
Овес	...	2180	3148	3979	5575	4719	4276	5519
Лен-долгунец-волокно	1138	1729	7622	10280	...	22797	19762	24482
Картофель	423	3253	4693	4674	6369	6665	6702	10225
Овощи	3368	8963	20090	27635	31925	38887	46940	31033
Помидоры	3441	12229	21178	37506	38604	40383	43484	36920
Огурцы	3438	10112	26379	27692	31870	49292	57028	43801
Лук репчатый	1800	4710	6622	7774	7583	7650	7650	...
Капуста	1047	2259	4523	5709	5171	5833	7492	7307
Морковь	1222	3195	4092	6208	7104	8154	7591	8511
Свекла столовая	958	4096	4290	6364	8022	8500	7622	8501
Скот и птица (в живом весе)	3242	19231	41796	45140	52281	57298	58843	63414
Крупный рогатый скот	2450	13408	31832	39781	42665	48210	53012	62976
Овцы и козы	100	21673	43519	65473	67794	82919	100000	131595
Свиньи	4163	23774	54122	55077	69052	70036	72916	74471
Птица	4105	15349	40959	41012	47645	55102	55180	56501
Молоко	792	4102	6531	8431	10632	9568	12503	15701
Яйца, за 1000 штук	246	915	1753	2011	2550	2388	2311	2572



## ИНДЕКСЫ ТАРИФОВ НА УСЛУГИ СВЯЗИ ДЛЯ ЮРИДИЧЕСКИХ И ФИЗИЧЕСКИХ ЛИЦ

(декабрь к декабрю предыдущего года; в процентах)

	Услуги связи - всего	в том числе				
		почтовая связь	телефонная городская связь	междугородная телефонная связь	документальная электро-связь	проводное вещание
<b>2000</b>						
Бюджетным организациям	110,6	140,1	106,4	111,1	104,5	100,0
Коммерческим организациям	102,1	124,8	100,0	101,6	100,0	100,0
Населению	125,6	148,2	128,6	114,2	118,6	100,0
<b>2005</b>						
Бюджетным организациям	110,8	112,6	135,9	94,6	107,3	120,0
Коммерческим организациям	103,9	104,4	126,0	94,6	130,6	120,0
Населению	122,4	119,2	144,4	94,8	100,0	125,0
<b>2007</b>						
Бюджетным организациям	111,3	108,5	115,1	100,0	139,1	100,0
Коммерческим организациям	104,0	110,9	113,5	100,0	104,9	100,0
Населению	102,9	109,7	111,1	100,0	122,5	100,0
<b>2008</b>						
Бюджетным организациям	102,2	114,6	98,6	81,3	101,4	128,6
Коммерческим организациям	100,1	118,3	97,0	81,3	100,0	128,6
Населению	98,2	115,4	104,6	84,8	100,0	133,3
<b>2009</b>						
Юридическим лицам	104,9	109,7	100,5	100,0	107,4	133,3
Населению	100,5	120,0	104,6	77,5	122,5	137,5
<b>2010</b>						
Юридическим лицам	104,5	114,5	99,98	100,0	119,9	108,3
Населению	97,4	116,7	105,3	100,0	124,5	118,2
<b>2011</b>						
Юридическим лицам	101,9	108,1	100,2	100,0	100,8	123,1
Населению	101,6	112,4	111,3	108,0	124,9	123,1

### МЕТОДОЛОГИЧЕСКИЕ ПОЯСНЕНИЯ

**Система индексов цен**, разрабатываемая органами государственной статистики, включает в себя индексы цен и тарифов на товары и услуги на потребительском рынке, на первичном и вторичном рынках жилья, цен и тарифов производителей на промышленные товары, в строительстве, на сельскохозяйственную продукцию, на грузовые перевозки и на услуги связи для юридических лиц, а также на приобретенную промышленными, строительными и сельскохозяйственными организациями продукцию. Эти индексы рассчитываются на основе данных федерального статистического наблюдения за ценами (тарифами) на товары (услуги)-

представители по выборочному кругу организаций всех типов и форм собственности и отражают изменение цен по обобщенным потокам товаров и услуг.

**Индекс потребительских цен (ИПЦ)** измеряет отношение стоимости фиксированного набора товаров и услуг в ценах текущего периода к его стоимости в ценах предыдущего (базисного) периода и характеризует изменение во времени общего уровня цен на товары и услуги, приобретаемые населением для непроизводственного потребления. ИПЦ является одним из важнейших показателей, характеризующих инфляционные процессы, и используется для целей государственной политики, анализа и прогноза ценовых процессов в экономике, пересмотра минимальных социальных гарантий, решения правовых споров, а также при пересчете ряда показателей системы национальных счетов из текущих цен в постоянные цены.

Расчет ИПЦ производится на базе информации, полученной из двух источников:

Хданных об изменении цен, полученных на основе ежемесячной регистрации цен и тарифов на потребительском рынке,

Хданных о структуре фактических потребительских расходов населения за предыдущий год, рассчитанной на основе показателей выборочного обследования домашних хозяйств.

В соответствии с действующей методологией ИПЦ на товары и услуги строится для городского населения.

Статистическое наблюдение за потребительскими ценами осуществляется по единому для всех субъектов Российской Федерации перечню потребительских товаров (услуг) – представителей, наиболее часто потребляемых населением; регистрация потребительских цен и тарифов проводится в городах Кострома и Шарья, отобранных с учетом их представительности в отражении социально-экономического и географического положения региона и степени насыщенности потребительского рынка товарами и услугами.

Исходной информацией для расчета ИПЦ являются данные регистрации цен на товары и услуги с конкретными потребительскими свойствами. На их основе определяются средние сопоставимые цены отчетного и предыдущего месяцев. Сопоставимой считается цена, зарегистрированная в одной и той же организации торговли (сферы услуг) на один и тот же или аналогичный по качеству товар (услугу).

Средние потребительские цены на товары (услуги) – представители складываются под влиянием многообразных ассортиментных, а также территориальных сдвигов, сезонных колебаний и др. Средняя цена на товар (услугу)-представитель на уровне города рассчитывается как среднегеометрическая величина из зарегистрированных цен (тарифов) на товары (услуги) с конкретными потребительскими свойствами.

Средние цены, исчисленные по каждому городу, используются для определения средневзвешенных цен и индексов цен по каждому товару на региональном уровне; в качестве территориального веса при расчете этих показателей используется доля численности населения обследуемого города в общей численности населения территории.

Индивидуальные индексы цен по товару (услуге)-представителю определяются как частное от деления сопоставимых цен. Исходя из агрегатных индексов по товарам и услугам в целом по региону и доли расходов на их приобретение товаров и услуг в потребительских расходах населения определяются индексы потребительских цен в целом на группы продовольственных, непродовольственных товаров и услуг, а также ИПЦ по региону.

**Средние цены и индексы цен на первичном и вторичном рынке жилья** рассчитываются на основе данных статистической отчетности по форме № 1-РЖ; наблюдение ведется по выборочному кругу организаций, осуществляющих операции с недвижимостью в областном центре и крупных городах области.

При регистрации цен на квартиры учитываются количественные и качественные характеристики квартир, а также район их расположения в городе. В соответствии с действующей методологией наблюдение за ценами осуществляется на вновь построенные квартиры как с отделкой, так и без отделки, и на квартиры функционирующего жилого фонда, находящиеся в собственности, если эти квартиры являются объектами совершения рыночных сделок.

**Индекс цен производителей промышленных товаров** рассчитывается на основании регистрации цен на товары-представители в базовых организациях. Цены производителей представляют собой фактически сложившиеся на момент регистрации цены на произведенную







Раздел содержит статистические данные о внешней торговле организаций Костромской области со странами дальнего зарубежья и странами СНГ. Информация по внешней торговле представлена по данным Федеральной таможенной службы Российской Федерации на основе грузовых таможенных деклараций, заполняемых участниками внешнеторговой деятельности, **зарегистрированными на территории Костромской области**. Товарная структура экспорта и импорта приведена в динамике согласно товарной номенклатуры внешнеэкономической деятельности.

Более подробная информация по тематике раздела представлена в сборнике Костромастата «Внешнеэкономическая деятельность организаций Костромской области».

**ВНЕШНЯЯ ТОРГОВЛЯ КОСТРОМСКОЙ ОБЛАСТИ**<sup>1)</sup>  
(в фактически действовавших ценах, млн. долларов США)

	2000	2005	2007	2008	2009	2010	2011
<b>Экспорт товаров</b>							
<b>Всего</b>	<b>69,8</b>	<b>195,8</b>	<b>247,2</b>	<b>226,0</b>	<b>161,1</b>	<b>174,9</b>	<b>200,9</b>
в том числе:							
со странами дальнего зарубежья	66,5	171,8	177,2	137,6	95,7	116,9	146,0
со странами СНГ	3,3	24,0	70,0	88,4	65,4	58,0	54,9
<b>Импорт товаров</b>							
<b>Всего</b>	<b>19,3</b>	<b>143,4</b>	<b>97,9</b>	<b>218,2</b>	<b>113,5</b>	<b>129,7</b>	<b>162,2</b>
в том числе:							
со странами дальнего зарубежья	16,6	117,9	64,7	178,2	94,3	110,7	126,1
со странами СНГ	2,7	25,5	33,2	40,0	19,2	19,0	36,1

**САЛЬДО ТОРГОВОГО БАЛАНСА**

	2000	2005	2007	2008	2009	2010	2011
<b>Сальдо торгового баланса</b> (в фактически действовавших ценах, млн. долларов США)							
<b>Всего</b>	<b>+50,5</b>	<b>+52,4</b>	<b>+149,3</b>	<b>+7,8</b>	<b>+47,6</b>	<b>+45,2</b>	<b>+38,7</b>
в том числе:							
со странами дальнего зарубежья	+49,9	+53,9	+112,5	-40,6	+1,4	+6,2	+19,9
со странами СНГ	+0,6	-1,5	+36,8	+48,4	+46,2	+39,0	+18,8
<b>Коэффициент покрытия импорта экспортом (в процентах, раз)</b>							
<b>Всего</b>	<b>в3,6р.</b>	<b>136,5</b>	<b>в2,5р.</b>	<b>103,6</b>	<b>141,9</b>	<b>134,8</b>	<b>123,9</b>
в том числе:							
со странами дальнего зарубежья	в4,0р.	145,7	в2,7р.	77,2	101,5	105,6	115,8
со странами СНГ	122,2	94,1	в2,1р.	в2,2р.	в3,4р.	в3,0р.	в1,5р.

<sup>1)</sup> В разделе данные приведены без учета официально нерегистрируемого импорта (экспорта).

**ВНЕШНЯЯ ТОРГОВЛЯ КОСТРОМСКОЙ ОБЛАСТИ СО СТРАНАМИ  
ДАЛЬНЕГО ЗАРУБЕЖЬЯ**

(в фактически действовавших ценах; *тысяч долларов США*)

	2007	2008	2009	2010	2011
<b>Экспорт товаров</b>					
<b>Всего</b>	<b>177150</b>	<b>137564</b>	<b>95692</b>	<b>116944</b>	<b>146008</b>
в том числе:					
Абхазия	-	-	518	1300	949
Австралия	-	-	283	260	139
Австрия	506	1053	506	721	784
Афганистан	108	254	426	553	461
Бельгия	321	1423	1425	2681	2327
Болгария	2072	1253	804	560	892
Босния и Герцеговина	-	43	-	-	-
Венгрия	2884	1520	835	1245	2270
Виргинские острова (Британские)	-	-	-	51	-
Вьетнам	179	322	234	331	123
Гватемала	-	-	38	-	-
Германия	23636	10753	9645	15233	23619
Греция	1513	2350	570	727	1279
Дания	1284	947	537	839	1557
Джерси	-	-	-	-	222
Египет	3952	2740	5865	4856	6863
Израиль	520	1613	821	640	1553
Индия	1230	141	94	498	1016
Иордания	1505	719	316	-	-
Ирак	-	1082	247	522	93
Иран	699	700	58	989	1418
Ирландия	28	-	-	42	-
Исландия	67	39	-	-	-
Испания	1300	610	181	407	743
Италия	13502	12549	7804	7689	7283
Канада	1770	1564	1031	1785	2875
Кипр	259	126	-	85	184
Китай	2930	3419	1387	3498	4526
Куба	2	171	-	-	-
Кувейт	-	-	239	105	-
Латвия	9047	4480	2964	3252	5745
Ливан	664	65	124	230	110
Ливия	-	347	127	-	-
Литва	2977	1644	739	970	1151
Люксембург	14	-	-	-	13
Марокко	-	22	-	-	-
Мексика	-	127	33	62	112
Монголия	35	243	110	104	226

Продолжение

	2007	2008	2009	2010	2011
Нигерия	335	39	-	72	237
Нидерланды	9241	7497	3151	5280	3684
Новая Зеландия	133	-	2	-	-
Норвегия	2709	3301	836	1495	2645
ОАЭ	2494	50	331	213	614
Оман	-	-	56	-	-
Пакистан	367	114	20	-	61
Панама	17	-	-	18	-
Парагвай	59	-	-	-	-
Польша	9041	5275	2922	7184	3508
Португалия	213	131	199	219	530
Республика Корея	124	875	344	1232	1387
Румыния	8198	6300	7148	927	551
Саудовская Аравия	-	49	480	-	43
Сербия	445	327	234	217	644
Сингапур	160	-	54	25	-
Сирийская Арабская республика	53	124	330	213	140
Словакия	1517	601	337	352	685
Словения	564	403	168	66	245
Соединенное королевство (Великобритания)	9556	11470	5020	5356	7192
Судан	524	375	-	-	-
США	17446	14616	6995	10876	18473
Сянган (Гонконг)	120	-	41	-	-
Тайвань	1973	1164	553	1475	2448
Тайланд	-	-	-	-	11
Турция	16498	13078	13417	16303	14667
Финляндия	4079	5753	2377	2736	3118
Франция	1436	1335	2682	2518	3030
Хорватия	1095	1163	230	310	319
Чехия	4941	2578	2339	2083	2907
Швейцария	468	151	142	240	30
Швеция	5309	5396	4915	3612	5350
Шри-Ланка	-	32	-	-	-
Эквадор	79	266	-	-	-
Эстония	4876	2331	2184	3615	4599
ЮАР	76	451	218	62	355
Япония	-	-	4	10	2
<b>Импорт товаров</b>					
<b>Всего</b>	<b>64726</b>	<b>178211</b>	<b>94259</b>	<b>110677</b>	<b>126088</b>
в том числе:					
Австралия	-	-	-	-	53
Австрия	195	1733	1321	100	1649
Аргентина	606	607	139	-	-
Бельгия	455	1960	2997	1399	1006
Болгария	726	595	-	73	16
Бразилия	-	-	47	142	58
Венгрия	201	2446	485	434	2
Вьетнам	-	125	-	-	-

Продолжение

	2007	2008	2009	2010	2011
Германия	19633	26866	11424	13134	20345
Греция	18	-	-	99	117
Дания	188	295	104	32	82
Израиль	77	39	372	201	699
Индия	2256	3312	547	1462	1074
Ирландия	4	20	-	-	-
Испания	356	3455	1762	4242	3121
Италия	4669	3310	2889	8031	4260
Камбоджа	-	-	-	-	15
Камерун	18	-	116	-	-
Канада	-	41	26	244	205
Китай	16057	49389	17181	29539	36317
Латвия	97	139	115	335	380
Лесото	-	-	-	3	-
Литва	1210	277	-	258	232
Лихтенштейн	-	1	-	-	-
Люксембург	-	1	1	0,4	7
Мадагаскар	-	3	-	-	-
Малайзия	-	1158	608	1447	1447
Мексика	1	16	-	-	-
Нидерланды	854	2099	449	1957	1315
Норвегия	330	250	73	75	-
ОАЭ	-	3	-	-	-
Пакистан	-	-	-	-	296
Польша	3435	52764	37692	29958	26819
Португалия	-	-	11	0,1	-
Республика Корея	-	5	87	16	356
Румыния	-	-	0,1	217	291
Сербия	-	-	-	-	35
Сингапур	-	-	-	0,1	5
Словакия	141	139	139	57	93
Словения	47	54	-	-	-
Соединенное королевство (Великобритания)	908	79	68	70	226
Страны ЕС	12	406	2353	323	3
США	537	2129	694	3584	3592
Сянган (Гонконг)	13	-	-	-	-
Тайвань	4	1742	980	1365	1833
Тайланд	79	128	138	432	317
Турция	455	4733	2978	1259	4127
Филиппины	-	-	0,1	-	-
Финляндия	1209	12205	2161	3002	2617
Франция	1923	644	1026	1102	5781
Хорватия	82	-	-	-	-
Чехия	1732	640	339	736	645
Чили	-	472	469	314	193
Швейцария	1700	2190	3000	1096	2429
Швеция	881	949	867	1002	1816
Эстония	-	-	3	275	537
Япония	3606	793	597	2661	1677

**ВНЕШНЯЯ ТОРГОВЛЯ КОСТРОМСКОЙ ОБЛАСТИ СО СТРАНАМИ СНГ<sup>1)</sup>**  
(в фактически действовавших ценах; *тысяч долларов США*)

	2007	2008	2009	2010	2011
<b>Экспорт товаров</b>					
<b>Всего</b>	<b>70040</b>	<b>88451</b>	<b>65379</b>	<b>57963</b>	<b>54894</b>
в том числе:					
Азербайджан	3706	3440	3758	5184	7768
Армения	153	632	395	287	227
Грузия	296	854	-	-	-
Киргизия	450	456	1237	901	1422
Республика Казахстан	34657	42659	32314	17094	-
Республика Молдова	938	3127	2077	3567	4310
Таджикистан	82	451	307	568	841
Туркмения	33	589	967	728	4318
Узбекистан	8132	10093	10071	11577	12170
Украина	21593	26150	14253	18057	23838
<b>Импорт товаров</b>					
<b>Всего</b>	<b>33172</b>	<b>39976</b>	<b>19221</b>	<b>18980</b>	<b>36136</b>
в том числе:					
Азербайджан	266	89	372	136	-
Армения	1821	942	234	402	-
Киргизия	3348	3963	2278	1779	1410
Республика Казахстан	1036	9207	3769	666	-
Республика Молдова	53	7	15	725	967
Таджикистан	6856	5307	4760	2970	278
Туркмения	532	-	3	-	-
Узбекистан	17109	15390	3983	5746	1771
Украина	2151	5071	3807	6556	31710

<sup>1)</sup> В связи с отменой с июля 1995г. таможенного оформления товаров, перемещаемых через границу между Российской Федерацией и Республикой Беларусь, сведения об экспорте и импорте субъектов Российской Федерации в торговле с Республикой Беларусь не учитываются. Данные с июля 2010г. приведены без учета взаимной торговли Костромской области с Республикой Казахстан в связи с отменой с 1 июля 2010г. таможенного оформления товаров на российско-казахстанской границе в рамках Таможенного союза. Данные о взаимной торговле Костромской области с Грузией приведены до 2009г. в связи с тем, что до 18 августа 2009г. Грузия входила в состав стран-участников СНГ.

В 2011 году в общем объеме экспорта Костромской области на долю Украины приходилось 11,9%, Германии – 11,8%, США – 9,2%, Турции – 7,3%.

В импорте преобладали поставки из Китая – 22,4%, Украины – 19,5%, Польши – 16,5%, Германии – 12,5%.





**ТОВАРНАЯ СТРУКТУРА ИМПОРТА**  
(в фактически действовавших ценах)

	2007	2008	2009	2010	2011
<b>Тысяч долларов США</b>					
<b>Импорт – всего</b>	<b>97898</b>	<b>218187</b>	<b>113480</b>	<b>129657</b>	<b>162224</b>
в том числе:					
продовольственные товары и сельскохозяйственное сырье (кроме текстильного)	1096	2399	3174	4465	6473
продукция химической промышленности, каучук и резиновые изделия	3650	50367	42597	22438	10020
древесина и целлюлозно-бумажные изделия	5500	6075	4444	24198	36819
текстиль и текстильные изделия	35432	41999	19557	19869	12809
драгоценные металлы, камни и изделия из них; бижутерия	1982	3893	778	1923	1582
черные металлы и изделия из них	2663	10223	4019	5836	9013
машины, оборудование и транспортные средства	41856	92517	32498	38982	67727
прочие	5719	10714	6413	11946	17781
<b>В процентах к итогу</b>					
<b>Импорт – всего</b>	<b>100</b>	<b>100</b>	<b>100</b>	<b>100</b>	<b>100</b>
в том числе:					
продовольственные товары и сельскохозяйственное сырье (кроме текстильного)	1,1	1,1	2,8	3,4	4,0
продукция химической промышленности, каучук и резиновые изделия	3,7	23,1	37,5	17,3	6,2
древесина и целлюлозно-бумажные изделия	5,6	2,8	3,9	18,7	22,7
текстиль и текстильные изделия	36,2	19,2	17,2	15,3	7,9
драгоценные металлы, камни и изделия из них; бижутерия	2,0	1,8	0,7	1,5	1,0
черные металлы и изделия из них	2,7	4,7	3,6	4,5	5,5
машины, оборудование и транспортные средства	42,8	42,4	28,6	30,1	41,7
прочие	5,9	4,9	5,7	9,2	11,0

**ТОВАРНАЯ СТРУКТУРА ИМПОРТА ИЗ СТРАН ДАЛЬНЕГО ЗАРУБЕЖЬЯ**  
(в фактически действовавших ценах)

	2007	2008	2009	2010	2011
<b>Тысяч долларов США</b>					
<b>Импорт – всего</b>	<b>64726</b>	<b>178211</b>	<b>94259</b>	<b>110677</b>	<b>126088</b>
в том числе:					
продовольственные товары и сельскохозяйственное сырье (кроме текстильного)	1096	1994	2194	3670	5531
продукция химической промышленности, каучук и резиновые изделия	3313	49388	42490	21480	8790
древесина и целлюлозно-бумажные изделия	4580	4943	3232	22823	34499
текстиль и текстильные изделия	6644	8378	4496	8057	8389
драгоценные металлы, камни и изделия из них; бижутерия	161	3147	602	1526	1582
черные металлы и изделия из них	2602	10175	3974	5823	8960
машины, оборудование и транспортные средства	40824	89830	31462	36051	41493
прочие	5506	10356	5809	11247	16844

Продолжение

	2007	2008	2009	2010	2011
<b>В процентах к итогу</b>					
<b>Импорт – всего</b>	<b>100</b>	<b>100</b>	<b>100</b>	<b>100</b>	<b>100</b>
в том числе:					
продовольственные товары и сельскохозяйственное сырье (кроме текстильного)	1,7	1,1	2,3	3,3	4,4
продукция химической промышленности, каучук и резиновые изделия	5,1	27,7	45,1	19,4	7,0
древесина и целлюлозно-бумажные изделия	7,1	2,8	3,4	20,6	27,4
текстиль и текстильные изделия	10,3	4,7	4,8	7,3	6,6
драгоценные металлы, камни и изделия из них; бижутерия	0,2	1,8	0,6	1,4	1,2
черные металлы и изделия из них	4,0	5,7	4,2	5,2	7,1
машины, оборудование и транспортные средства	63,1	50,4	33,4	32,6	32,9
прочие	8,5	5,8	6,2	10,2	13,4

**ТОВАРНАЯ СТРУКТУРА ИМПОРТА ИЗ СТРАН СНГ**  
(в фактически действовавших ценах)

	2007	2008	2009	2010	2011
<b>Тысяч долларов США</b>					
<b>Импорт – всего</b>	<b>33172</b>	<b>39976</b>	<b>19221</b>	<b>18980</b>	<b>36136</b>
в том числе:					
продовольственные товары и сельскохозяйственное сырье (кроме текстильного)	0,0	405	980	795	942
продукция химической промышленности, каучук и резиновые изделия	337	979	107	958	1230
древесина и целлюлозно-бумажные изделия	920	1132	1212	1375	2320
текстиль и текстильные изделия	28788	33621	15061	11812	4420
драгоценные металлы, камни и изделия из них; бижутерия	1821	746	176	397	-
черные металлы и изделия из них	61	48	45	13	53
машины, оборудование и транспортные средства	1032	2687	1036	2931	26234
прочие	213	358	604	699	937
<b>В процентах к итогу</b>					
<b>Импорт – всего</b>	<b>100</b>	<b>100</b>	<b>100</b>	<b>100</b>	<b>100</b>
в том числе:					
продовольственные товары и сельскохозяйственное сырье (кроме текстильного)	0,0	1,0	5,1	4,2	2,6
продукция химической промышленности, каучук и резиновые изделия	1,0	2,5	0,6	5,0	3,4
древесина и целлюлозно-бумажные изделия	2,8	2,8	6,3	7,2	6,4
текстиль и текстильные изделия	86,8	84,1	78,4	62,2	12,2
драгоценные металлы, камни и изделия из них; бижутерия	5,5	1,9	0,9	2,1	-
черные металлы и изделия из них	0,2	0,1	0,2	0,1	0,2
машины, оборудование и транспортные средства	3,1	6,7	5,4	15,5	72,6
прочие	0,6	0,9	3,1	3,7	2,6

**ВНЕШНЯЯ ТОРГОВЛЯ КОСТРОМСКОЙ ОБЛАСТИ ОСНОВНЫМИ ТОВАРАМИ.  
ЭКСПОРТ ТОВАРОВ**

	Экспорт товаров									
	количество					стоимость, тыс.долларов США				
	2007	2008	2009	2010	2011	2007	2008	2009	2010	2011
<b>Со странами дальнего зарубежья</b>										
<b>Продовольственные товары и сельскохозяйственное сырье (кроме текстильного)</b>										
Ягоды, <i>т</i>	422	1125	812	125	53	1971	4600	2592	1000	390
Грибы, <i>т</i>	71	41	-	-	70	368	225	-	-	397
Безалкогольные напитки, <i>т</i>	-	-	31	-	-	-	-	34	-	-
<b>Продукция химической промышленности</b>										
Продукты неорганической химии	-	-	-	-	-	16	11	-	9	-
сульфаты, <i>т</i>	20	-	-	20	-	6	-	-	9	-
Смешанные удобрения, <i>т</i>	-	-	45	24	440	-	-	35	16	222
Средства моющие, <i>т</i>	37	29	-	20	4	21	22	-	13	3
Составы для огнетушителей, <i>т</i>	117	38	21	11	-	49	32	14	7	-
Пластмассы и изделия из них, <i>т</i>	1	0,0	0,1	0,0	48	9	0,2	1	1	83
<b>Кожевенное сырье, пушнина и изделия из них; древесина и целлюлозно-бумажные изделия</b>										
Дубленая кожа	-	-	-	-	-	125	132	322	25	-
Лесоматериалы необработанные, тыс.м <sup>3</sup>	60	53	9	22	25	3860	4382	693	1218	1571
Лесоматериалы продольно-распиленные, тыс.м <sup>3</sup>	36	11	8	9	4	7286	2230	1464	1951	882
Шпон березовый, <i>т</i>	24	-	-	-	-	8	-	-	-	-
Доска половая, <i>т</i>	44	191	124	10	10	34	83	39	4	12
Древесностружечные плиты, м <sup>3</sup>	1814	-	2585	28382	31	300	-	369	3805	18
Древесноволокнистые плиты, тыс.м <sup>2</sup>	5619	2236	2462	1504	346	20103	11864	9559	6247	1728
Фанера, тыс.м <sup>3</sup>	168	141	151	154	181	100909	89478	62935	77755	113110
Бумага и картон, <i>т</i>	7	8	17	16	27	28	38	49	63	100
Календари, <i>т</i>	13	8	8	8	7	28	19	15	16	15
<b>Текстиль, текстильные изделия, обувь</b>										
Пряжа хлопчатобумажная, <i>т</i>	1001	214	46	194	284	2016	539	101	524	1348
Ткани хлопчатобумажные, тыс.м <sup>2</sup>	313	324	79	222	79	358	325	76	278	93
Пряжа льняная, <i>т</i>	-	28	-	-	-	-	163	-	-	-
Ткани льняные, тыс.м <sup>2</sup>	6578	4447	4179	2609	1433	9451	5367	5626	2919	2184
Волокно льняное, <i>т</i>	593	40	117	269	267	942	91	167	244	474
Фильтрующие элементы, <i>т</i>	0,0	1	2	1	0,5	3	5	8	6	4
Белье постельное и столовое	-	-	-	-	-	624	422	577	127	238
<b>Металлы и изделия из них</b>										
Драгоценные металлы и изделия из них	-	-	-	-	-	2857	992	661	987	1730
Черные металлы	-	-	-	-	-	16456	7994	2555	9442	12606
ферросплавы, <i>т</i>	2122	1361	677	1419	1626	16362	7638	1611	6532	9751
Изделия из черных металлов, <i>т</i>	1038	685	515	1568	185	937	984	333	1037	111





	Экспорт товаров									
	количество					стоимость, тыс.долларов США				
	2007	2008	2009	2010	2011	2007	2008	2009	2010	2011
<b>Со странами СНГ</b>										
<b>Машины, оборудование и транспортные средства</b>										
Запасные части к двигателям внутреннего сгорания, <i>т</i>	1564	1772	2246	1866	1618	8216	10704	11913	11159	10411
Насосы, <i>шт.</i>	9	74	354	4	4	566	17	175	56	144
Вентиляторы, <i>шт.</i>	191	95	118	75	4	79	171	103	202	8
Холодильное оборудование	-	-	-	-	-	-	600	269	180	89
Теплообменники, <i>шт.</i>	2	-	24	2	12	4	-	830	328	278
Центрифуги и агрегаты для фильтрования	-	-	-	-	-	9	70	94	63	62
Устройство для подъема и перемещения груза, <i>шт.</i>	3	4	7	5	-	141	194	354	46	-
Экскаваторы, бульдозеры, <i>шт.</i>	1	-	-	-	-	112	-	-	-	-
Машины прядильные, <i>шт.</i>	-	1	-	1	-	-	19	-	3	-
Запасные части для текстильного оборудования, <i>т</i>	0,0	1	4	8	-	7	36	69	98	-
Оборудование для обработки резины и пластмасс, <i>шт.</i>	-	2	-	-	2	-	105	-	-	41
Дробилки	-	-	-	-	-	17	27	94	56	26
Задвижки для котлов, <i>т</i>	1	23	25	14	218	15	109	338	69	2012
Подшипники, <i>кг</i>	-	63	108	-	0,2	-	1	1	-	0,0
Подшипники скольжения для валов	-	-	-	-	-	-	16	-	34	4
Валы трансмиссионные, <i>т</i>	0,1	2	2	-	-	3	18	13	-	-
Трансформаторы тока, <i>шт.</i>	4134	12995	17233	4685	8160	26	108	119	54	101
Приборы электрические нагревательные, <i>шт.</i>	204	50	-	4	-	22	32	-	2	-
Транспортные средства специального назначения, <i>шт.</i>	26	9	10	12	15	4311	1921	1196	1216	3030
Автомобили грузовые, <i>шт.</i>	11	8	10	-	-	33	22	15	-	-
Части и принадлежности к автомобилям, <i>т</i>	-	3	8	21	9	-	40	107	89	18
Полуприцеп, <i>шт.</i>	1	-	2	3	-	5	-	2	0,1	-
<b>Другие товары</b>										
Мебель и части мебели	-	-	-	-	-	482	325	355	220	46
Приборы и устройства, применяемые в медицине	-	-	-	-	-	-	-	-	72	36
Сборные строительные конструкции	-	-	-	-	-	33	42	8	20	-

**ВНЕШНЯЯ ТОРГОВЛЯ КОСТРОМСКОЙ ОБЛАСТИ ОСНОВНЫМИ ТОВАРАМИ.  
ИМПОРТ ТОВАРОВ**

	Импорт товаров									
	количество					стоимость, тыс.долларов США				
	2007	2008	2009	2010	2011	2007	2008	2009	2010	2011
<b>Со странами дальнего зарубежья</b>										
<b>Продовольственные товары и сельскохозяйственное сырье (кроме текстильного)</b>										
Семена льна, <i>т</i>	240	75	80	-	-	386	231	248	-	-
Овощи, <i>т</i>	-	527	748	1294	392	-	741	887	1235	406
Мясо и пищевые мясные субпродукты, <i>т</i>	444	242	304	224	40	285	315	355	205	61
Фрукты и ягоды, <i>т</i>	-	175	175	190	287	-	269	160	211	291
<b>Минеральные продукты</b>										
Земли инфузорные, <i>т</i>	122	63	27	67	6	384	232	106	272	25
<b>Продукция химической промышленности</b>										
Продукты неорганической химии	-	-	-	-	-	78	247	1409	1322	2488
кислоты неорганические, <i>т</i>	-	-	80	67	153	-	-	105	64	121
фосфаты, <i>т</i>	63	40	430	466	684	77	39	863	756	1399
Органические химические соединения, <i>т</i>	80	40	40	60	68	440	297	286	361	446
Лаки, краски, <i>т</i>	-	-	4	18	18	-	-	15	79	83
Эфирные масла и резиноиды, парфюмерные, косметические или туалетные средства	-	-	-	-	-	-	390	290	-	-
Клеящие вещества	-	-	-	-	-	6	180	356	223	404
Инсектициды, фунгициды, гербициды, <i>т</i>	-	19	40	26	70	-	66	135	84	340
Цементы огнеупорные	-	-	-	-	-	182	316	182	325	500
Полимерные материалы, пластмассы и изделия из них	-	-	-	-	-	1852	46055	39384	18640	4163
Изделия из резины, <i>т</i>	2	100	57	1	1	71	220	156	37	31
<b>Кожевенное сырье, пушнина и изделия из них; древесина и целлюлозно-бумажные изделия</b>										
Листы однослойной фанеры, <i>м<sup>3</sup></i>	32	-	30	433	91	18	-	116	2494	568
Древесностружечные плиты, <i>м<sup>3</sup></i>	8838	6174	-	620	-	3617	2237	-	237	-
Древесноволокнистые плиты, <i>тыс. м<sup>2</sup></i>	-	325	1	237	319	-	1647	4	1387	2003
Изделия деревянные, прочие, <i>т</i>	-	24	5	-	1	-	33	5	-	0,2
Бумага и картон, <i>т</i>	676	338	1203	7028	9926	702	970	3101	18696	31834
<b>Текстиль, текстильные изделия, обувь</b>										
Ткани хлопчатобумажные, <i>м<sup>2</sup></i>	-	560	5183	41615	40119	-	2	6	48	49
Волокно льняное, <i>т</i>	206	596	874	276	179	438	1412	1538	585	482
Нити синтетические и искусственные, <i>т</i>	-	20	0,1	-	-	-	74	0,2	-	-
Ткани из синтетических и искусственных нитей и волокон, <i>тыс.м<sup>2</sup></i>	-	576	3129	870	797	-	141	550	700	649
Транспортерные ленты	-	-	-	-	-	7	5	2	-	1
Материалы текстильные	-	-	-	-	-	25	23	10	11	6
Трикотажная одежда	-	-	-	-	-	1441	852	127	1678	1720
Текстильная одежда	-	-	-	-	-	3047	1962	412	4587	4897
Одежда и прочие изделия, бывшие в употреблении	-	-	-	-	-	23	75	-	-	-
Обувь, <i>тыс.пар</i>	1	11	-	2	-	166	84	-	3	-







**РАСПРЕДЕЛЕНИЕ ЭКСПОРТА ОСНОВНЫХ ТОВАРОВ КОСТРОМСКОЙ ОБЛАСТИ  
ПО СТРАНАМ СНГ**

	Экспортировано-всего	в том числе в										
		Азербайджан	Армению	Грузию	Киргизию	Республику Казахстан	Республику Молдову	Таджикистан	Туркмению	Узбекистан	Украину	
<b>2007</b>												
Нитриты, нитраты, <i>т</i>	88	-	-	-	-	-	-	-	-	-	83	5
Изделия из пластмасс, <i>тыс.долл.США</i>	161	-	-	-	-	108	-	-	-	-	-	53
Сульфаты, <i>т</i>	301	24	-	-	-	-	-	-	-	-	42	235
Оксиды бора, <i>т</i>	2	0,1	-	-	1	-	-	-	-	-	1	-
Бура техническая, <i>т</i>	24	-	-	-	-	20	-	-	-	-	4	-
Удобрения смешанные, <i>т</i>	1963	30	-	-	63	110	61	-	-	-	213	1486
Средства моющие, <i>т</i>	58	-	-	-	-	35	23	-	-	-	-	-
Составы для огнетушителей, <i>т</i>	918	-	2	-	-	11	7	-	58	-	-	840
Изделия из резины, <i>тыс.долл.США</i>	41	-	0,2	0,3	-	40	0,3	-	-	-	-	0,4
Лесоматериалы необработанные, <i>м<sup>3</sup></i>	25058	-	-	-	-	-	-	-	-	-	-	25058
Лесоматериалы продольно-распиленные, <i>м<sup>3</sup></i>	853	80	-	248	-	-	-	329	-	-	160	36
Древесная мука, <i>т</i>	6070	-	-	-	-	-	-	-	-	-	-	6070
Древесноволокнистые плиты, <i>тыс.м<sup>2</sup></i>	2925	367	-	30	61	988	44	-	-	-	602	833
Древесностружечные плиты, <i>м<sup>3</sup></i>	46160	390	-	-	349	22249	-	-	-	-	23172	-
Фанера, <i>м<sup>3</sup></i>	5402	-	131	-	-	329	-	-	-	-	-	4942
Бумага и картон, <i>т</i>	148	-	-	-	-	80	-	0,4	-	-	24	44
Фильтрующие элементы, <i>тыс.долл.США</i>	111	-	-	2	-	21	-	3	-	-	11	74
Ювелирные изделия, <i>тыс.долл.США</i>	12778	-	-	-	16	11984	167	-	-	-	-	611
Черные металлы и изделия из них, <i>тыс.долл.США</i>	3635	-	2	-	-	2320	10	-	-	-	-	1303
Насосы, <i>тыс.долл.США</i>	566	353	42	-	-	171	-	-	-	-	-	-
Вентиляторы, <i>шт.</i>	191	-	-	-	-	31	160	-	-	-	-	-
Запчасти к дизельным двигателям, <i>тыс.долл.США</i>	8216	-	-	129	-	1621	364	-	-	-	-	6102
Бульдозеры, экскаваторы, <i>шт.</i>	1	-	-	-	-	1	-	-	-	-	-	-
Центрифуги и агрегаты для фильтрования, <i>тыс.долл.США</i>	9	-	-	-	-	8	-	-	-	-	-	1
Автомобили грузовые, <i>шт.</i>	11	10	-	-	-	-	-	-	-	-	1	-
Дробилки, <i>тыс.долл.США</i>	17	-	-	-	-	-	-	-	-	-	-	17
Транспортные средства специального назначения, <i>шт.</i>	26	7	-	-	-	18	-	-	-	-	-	1
Машины и устройства для подъема и перемещения, <i>тыс.долл.США</i>	141	-	-	-	-	141	-	-	-	-	-	-
Буксиры, суда, яхты, <i>шт.</i>	1	-	-	-	-	1	-	-	-	-	-	-
Мебель прочая и ее части, <i>тыс.долл.США</i>	482	-	-	-	-	453	-	29	-	-	-	-

Продолжение

	Экспор-тиро-вано-всего	в том числе в									
		Азербай-джан	Арме-нию	Грузию	Кир-гизию	Рес-публику Ка-зах-стан	Рес-публику Мол-дову	Тад-жи-кис-тан	Тур-кме-нию	Узбе-ки-стан	Укра-ину
<b>2008</b>											
Нитриты, нитраты, <i>т</i>	147	-	-	-	0,3	12	10	-	-	41	84
Изделия из пластмасс, <i>тыс.долл. США</i>	139	-	-	-	-	49	-	-	-	0,0	90
Сульфаты, <i>т</i>	383	20	-	-	-	3	9	-	-	69	282
Оксиды бора, <i>т</i>	7	-	-	-	-	2	3	-	-	2	-
Бура техническая, <i>т</i>	42	-	-	-	-	42	-	-	-	-	-
Удобрения смешанные, <i>т</i>	2130	120	-	-	114	101	305	-	-	236	1254
Торф, <i>т</i>	77	-	-	-	15	23	-	-	-	-	39
Средства моющие, <i>т</i>	53	-	-	-	-	23	30	-	-	-	-
Составы для огнетушителей, <i>т</i>	778	-	-	-	-	33	-	-	25	-	720
Вещества связующие, используемые в литейном производстве, <i>т</i>	161	-	-	-	-	17	-	-	-	22	122
Изделия из резины, <i>тыс.долл. США</i>	17	-	4	0,3	-	-	-	-	-	12	1
Лесоматериалы необработанные, <i>м³</i>	11084	-	-	-	-	-	-	-	-	353	10731
Лесоматериалы продольно-распиленные, <i>м³</i>	364	-	-	255	-	-	27	-	82	-	-
Древесная мука, <i>т</i>	6134	-	-	-	-	-	-	-	-	-	6134
Древесноволокнистые плиты, <i>тыс.м²</i>	3060	423	7	30	15	1061	55	-	-	954	515
Древесностружечные плиты, <i>м³</i>	42931	-	-	-	55	24630	-	-	-	18246	-
Фанера, <i>м³</i>	9041	-	327	431	-	345	28	-	-	253	7657
Бумага и картон, <i>т</i>	179	2	0,5	-	-	119	1	2	-	22	32
Фильтрующие элементы, <i>тыс.долл. США</i>	101	1	-	3	-	39	0,4	-	-	7	51
Ювелирные изделия, <i>тыс.долл. США</i>	17085	-	-	-	-	15971	558	-	-	-	556
Черные металлы и изделия из них, <i>тыс.долл. США</i>	8094	-	80	-	22	4665	213	-	-	11	3103
Насосы, <i>тыс.долл. США</i>	17	-	-	-	-	10	-	-	-	7	-
Вентиляторы, <i>шт.</i>	95	-	-	-	5	81	8	-	-	1	-
Запчасти к дизельным двигателям, <i>тыс.долл. США</i>	10704	443	63	127	-	2208	331	253	-	107	7172
Центрифуги и агрегаты для фильтрования, <i>тыс.долл. США</i>	70	1	-	-	2	32	-	6	-	4	25
Автомобили грузовые, <i>шт.</i>	8	8	-	-	-	-	-	-	-	-	-
Оборудование для обработки резины и пластмасс, <i>тыс.долл. США</i>	105	-	-	-	-	21	-	-	-	-	84
Дробилки, <i>тыс.долл. США</i>	27	-	-	-	-	-	27	-	-	-	-
Транспортные средства спец. назначения, <i>шт.</i>	9	2	-	2	-	2	-	-	3	-	-
Валы трансмиссионные и кривошипы, <i>тыс.долл. США</i>	18	-	7	-	-	-	-	-	-	10	1
Машины и устройства для подъема и перемещения, <i>тыс.долл. США</i>	195	-	-	-	-	171	23	-	-	-	1
Буксиры, суда, яхты, <i>шт.</i>	10	-	-	-	-	8	2	-	-	-	-
Мебель прочая и ее части, <i>тыс.долл. США</i>	325	-	-	-	-	281	-	44	-	-	-



	Экспортивно-всего	в том числе в								
		Азербайджан	Армению	Киргизию	Республику Казахстан	Республику Молдову	Таджикистан	Туркмению	Узбекистан	Украину
<b>2010</b>										
Нитриты, нитраты, <i>т</i>	190	-	-	-	18	1	-	-	41	130
Изделия из пластмасс, <i>тыс.долл. США</i>	98	-	-	4	37	19	-	0,0	-	38
Сульфаты, <i>т</i>	636	25	-	-	86	1	-	-	70	454
Оксиды бора, <i>т</i>	2	-	-	-	-	-	-	-	2	-
Бура техническая, <i>т</i>	70	-	-	-	-	-	-	-	70	-
Удобрения смешанные, <i>т</i>	1270	15	-	57	125	215	-	-	273	585
Торф, <i>т</i>	86	-	-	2	71	9	-	-	-	4
Средства моющие, <i>т</i>	58	-	-	4	11	42	-	-	-	1
Составы для огнетушителей, <i>т</i>	219	-	-	-	23	4	-	12	-	180
Вещества связующие, используемые в литейном производстве, <i>т</i>	152	-	-	0,1	-	0,0	40	-	63	49
Изделия из резины, <i>тыс.долл. США</i>	33	14	-	-	5	1	-	3	10	-
Лесоматериалы необработанные, <i>м<sup>3</sup></i>	2661	-	-	-	-	-	-	-	333	2328
Лесоматериалы продольно-распиленные, <i>м<sup>3</sup></i>	242	1	-	-	92	149	-	-	-	-
Древесная мука, <i>т</i>	5944	-	-	1	1	0,1	-	1	2	5939
Древесноволокнистые плиты, <i>тыс.м<sup>2</sup></i>	3333	611	-	-	586	187	18	-	1519	412
Древесностружечные плиты, <i>м<sup>3</sup></i>	39842	535	-	298	12689	-	894	-	25426	-
Фанера, <i>м<sup>3</sup></i>	4700	837	-	-	-	196	-	-	-	3667
Бумага и картон, <i>т</i>	226	4	3	38	71	2	-	30	43	35
Ткани х/б, <i>тыс.м<sup>2</sup></i>	85	-	-	-	-	3	-	-	-	82
Фильтрующие элементы, <i>тыс.долл. США</i>	102	6	0,3	4	16	1	-	10	7	58
Ювелирные изделия, <i>тыс.долл. США</i>	5922	-	-	187	4946	645	-	-	-	144
Черные металлы и изделия из них, <i>тыс.долл. США</i>	6278	77	12	6	2842	35	-	-	125	3181
Насосы, <i>тыс.долл. США</i>	56	-	-	-	-	-	-	-	56	-
Вентиляторы, <i>шт.</i>	75	-	-	-	14	55	-	-	6	-
Запчасти к дизельным двигателям, <i>тыс.долл. США</i>	11159	300	93	302	1976	366	135	433	415	7139
Центрифуги и агрегаты для фильтрации, <i>тыс.долл. США</i>	63	2	-	2	27	2	-	0,2	2	28
Дробилки, <i>тыс.долл. США</i>	56	-	-	-	56	-	-	-	-	-
Оборудование для трубопроводов, <i>тыс.долл. США</i>	69	-	-	69	-	-	-	-	-	-
Транспортные средства спец. назначения, <i>шт.</i>	12	8	-	-	4	-	-	-	-	-
Машины и устройства для подъема и перемещения, <i>тыс.долл. США</i>	46	-	-	-	46	-	-	-	-	0,3
Приборы и устройства, применяемые в медицине, <i>тыс.долл. США</i>	72	-	-	-	-	-	-	-	72	-
Мебель прочая и ее части, <i>тыс.долл. США</i>	220	-	71	-	123	-	9	-	11	6

	Экспортировано - всего	в том числе в							
		Азербайджан	Армению	Киргизию	Республику Молдову	Таджикистан	Туркмению	Узбекистан	Украину
<b>2011</b>									
Нитриты, нитраты, <i>т</i>	201	-	-	5	16	-	-	75	105
Изделия из пластмасс, тыс.долл.США	179	-	-	10	2	-	0,1	-	167
Сульфаты, <i>т</i>	311	20	-	-	12	-	-	35	244
Оксиды бора, <i>т</i>	4	-	-	-	1	-	-	3	-
Бура техническая, <i>т</i>	10	-	-	-	-	-	-	-	10
Удобрения смешанные, <i>т</i>	853	-	-	116	99	-	-	139	499
Торф, <i>т</i>	8	-	-	-	-	-	-	-	8
Средства моющие, <i>т</i>	11	-	-	3	7	-	-	-	1
Составы для огнетушителей, <i>т</i>	257	-	-	-	5	-	12	-	240
Вещества связующие, используемые в литейном производстве, <i>т</i>	44	-	2	-	-	-	-	22	20
Изделия из резины, тыс.долл.США	17	-	-	-	0,4	-	-	0,0	17
Лесоматериалы необработанные, <i>м<sup>3</sup></i>	3024	-	-	-	-	-	-	350	2674
Лесоматериалы продольно-распиленные, <i>м<sup>3</sup></i>	1430	-	-	-	20	695	715	-	-
Древесная мука, <i>т</i>	6588	-	0,0	0,3	0,4	-	-	2	6585
Пиломатериалы, <i>т</i>	292	-	-	-	292	-	-	-	-
Древесноволокнистые плиты, тыс.м <sup>2</sup>	2744	566	3	39	180	80	-	1609	267
Древесностружечные плиты, <i>м<sup>3</sup></i>	14443	96	-	294	-	818	-	13235	-
Фанера, <i>м<sup>3</sup></i>	11865	4258	-	-	1572	-	-	-	6035
Бумага и картон, <i>т</i>	154	4	7	22	5	-	35	27	54
Ткани хлопчатобумажные, тыс.м <sup>2</sup>	5	-	-	-	5	-	-	-	-
Фильтрующие элементы, тыс.долл.США	126	1	1	6	3	-	15	8	92
Ювелирные изделия, тыс.долл.США	1704	-	-	386	1237	-	-	-	81
Черные металлы и изделия из них, тыс.долл.США	4862	-	16	-	-	-	-	103	4743
Сварочные электроды, <i>т</i>	130	-	-	-	-	15	-	115	-
Насосы, тыс.долл.США	144	-	-	-	-	-	-	144	-
Вентиляторы, шт.	4	-	-	-	-	-	-	-	4
Запчасти к дизельным двигателям, тыс.долл.США	10411	315	56	395	431	94	446	841	7833
Центрифуги и агрегаты для фильтрования, тыс.долл.США	62	2	1	5	8	-	0,4	2	44
Станки для обработки дерева, шт.	1	-	-	-	-	-	-	-	1
Дробилки, тыс.долл.США	26	-	-	-	-	-	-	-	26
Оборудование для трубопроводов, тыс.долл.США	2012	212	-	-	-	-	1800	-	-
Транспортные средства спец. назначения, шт.	15	5	-	-	-	-	6	-	4
Приборы и устройства, применяемые в медицине, тыс.долл.США	36	-	-	-	-	-	-	36	-
Мебель прочая и ее части, тыс.долл.США	46	-	18	2	-	-	-	26	-









Продолжение

	Импорти- ровано - всего	в том числе из					
		Арме- нии	Кирги- зии	Рес- публи- ки Мол- дова	Таджи- кистана	Узбе- ки- стана	Укра- ины
<b>2011</b>							
Жиры и масла животного и растительного происхождения, <i>т</i>	573	-	-	-	-	-	573
Соль, <i>т</i>	3845	-	-	-	-	-	3845
Полимерные материалы, пластмассы и изделия из них, <i>тыс.долл.США</i>	1231	-	-	-	-	-	1231
Бумага санитарно-гигиенического назначения, <i>тыс.долл.США</i>	1266	-	-	-	-	-	1266
Тара из бумаги и картона, <i>т</i>	386	-	-	-	-	-	386
Хлопковое волокно, <i>т</i>	1105	-	1012	-	-	93	-
Хлопчатобумажная пряжа, <i>т</i>	563	-	-	-	95	468	-
Текстильная одежда, <i>тыс.долл.США</i>	965	-	-	965	-	-	-
Санитарно-технические изделия из керамики, <i>шт.</i>	14748	-	-	-	-	-	14748
Черные металлы и изделия из них, <i>тыс.долл.США</i>	53	-	-	-	-	-	53
Запасные части к двигателям внутреннего сгорания, <i>тыс.долл.США</i>	25835	-	-	-	-	-	25835
Горны и печи, <i>шт.</i>	1	-	-	-	-	-	1

**УДЕЛЬНЫЙ ВЕС ЭКСПОРТА ОТДЕЛЬНЫХ ВИДОВ ПРОДУКЦИИ И ТОВАРОВ  
В ИХ ПРОИЗВОДСТВЕ В КОСТРОМСКОЙ ОБЛАСТИ**

	2007	2008	2009	2010	2011
<b>Экспорт</b>					
Лес круглый, тыс. м <sup>3</sup>	85	64	11	25	28
Пиломатериалы, тыс. м <sup>3</sup>	37	12	9	10	6
Древесноволокнистые плиты, тыс. м <sup>2</sup>	8544	5296	6547	4837	3090
Древесностружечные плиты, тыс. м <sup>3</sup>	48	43	50	68	14
Фанера клееная, тыс. м <sup>3</sup>	174	150	154	158	193
Ткани льняные, тыс. м <sup>2</sup>	6578	4453	4179	2609	1433
Прядильные машины, шт.	22	1	-	8	3
Ферротитан, т	2122	1361	653	1479	1620
Экскаваторы и бульдозеры, шт.	1	-	-	-	-
<b>Удельный вес экспорта в производстве продукции <sup>1)</sup>, в процентах, раз</b>					
Лес круглый	3,3	3,2	0,7	...	...
Пиломатериалы	8,0	2,7	2,7	2,8	1,6
Древесноволокнистые плиты	18,5	11,2	13,7	9,0	5,5
Древесностружечные плиты	10,5	8,3	11,3	12,5	2,2
Фанера клееная	64,8	57,3	70,4	60,4	61,9
Ткани льняные	20,4	17,7	29,9	16,3	12,3
Прядильные машины	88,0	3,2	-	36,4	15,8
Ферротитан	105,6	54,7	в2,2р.	-	-
Экскаваторы и бульдозеры	50,0	-	-	-	-

<sup>1)</sup> Превышение объема экспортных поставок над объемами производства – за счет экспорта продукции, произведенной в предыдущие годы. Расчет удельного веса произведен на основе объемов продукции в физическом выражении.

**ЭКСПОРТ И ИМПОРТ УСЛУГ**  
(тысяч долларов США)

	2000	2005	2007	2008	2009	2010	2011
<b>Экспорт услуг</b>							
<b>Всего</b>	<b>79</b>	<b>4519</b>	<b>2058</b>	<b>1329</b>	<b>1650</b>	<b>991</b>	<b>1010</b>
в том числе:							
в страны дальнего зарубежья	72	4473	2009	1280	1634	955	925
в страны СНГ	7	46	49	49	16	36	85
<b>Импорт услуг</b>							
<b>Всего</b>	<b>104</b>	<b>1290</b>	<b>18810</b>	<b>11968</b>	<b>11823</b>	<b>13558</b>	<b>15934</b>
в том числе:							
из стран дальнего зарубежья	104	1114	18808	11962	11822	13558	15934
из стран СНГ	-	176	2	6	1	-	-

## СТРУКТУРА ЭКСПОРТА УСЛУГ

	2000	2005	2007	2008	2009	2010	2011
<b>Тысяч долларов США</b>							
<b>Все услуги</b>	<b>79</b>	<b>4519</b>	<b>2058</b>	<b>1329</b>	<b>1650</b>	<b>991</b>	<b>1010</b>
в том числе:							
гостиниц и ресторанов	79	207	327	222	85	200	212
по переработке давальческого сырья с последующим реэкспортом товара	-	4284	1701	1090	1556	782	755
услуги по аренде полиграфические	-	-	-	-	-	-	33
услуги в области здравоохранения и в социальной области	-	25	10	10	9	9	9
строительные	-	-	-	-	-	-	1
прочие	-	-	20	7	-	-	-
	-	3	-	-	-	-	-
<b>В процентах к итогу</b>							
<b>Все услуги</b>	<b>100</b>	<b>100</b>	<b>100</b>	<b>100</b>	<b>100</b>	<b>100</b>	<b>100</b>
в том числе:							
гостиниц и ресторанов	100	4,6	15,9	16,7	5,2	20,2	21,0
по переработке давальческого сырья с последующим реэкспортом товара	-	94,8	82,6	82,0	94,3	78,9	74,8
услуги по аренде полиграфические	-	-	-	-	-	-	3,2
услуги в области здравоохранения и в социальной области	-	0,5	0,5	0,8	0,5	0,9	0,9
строительные	-	-	-	-	-	-	0,1
прочие	-	-	1,0	0,5	-	-	-
	-	0,1	-	-	-	-	-

**ЭКСПОРТ УСЛУГ ПО ВИДАМ В СТРАНЫ ДАЛЬНЕГО ЗАРУБЕЖЬЯ**  
(тысяч долларов США)

	2000	2005	2007	2008	2009	2010	2011
<b>Все услуги</b>	<b>72</b>	<b>4473</b>	<b>2009</b>	<b>1280</b>	<b>1634</b>	<b>955</b>	<b>925</b>
в том числе:							
гостиниц и ресторанов	72	182	278	173	69	164	156
по переработке давальческого сырья с последующим реэкспортом товара	-	4284	1701	1090	1556	782	755
услуги по аренде полиграфические	-	-	-	-	-	-	5
услуги в области здравоохранения и в социальной области	-	7	10	10	9	9	9
строительные	-	-	-	-	-	-	0,3
	-	-	20	7	-	-	-

**ЭКСПОРТ УСЛУГ ПО ВИДАМ В СТРАНЫ СНГ**  
(тысяч долларов США)

	2000	2005	2007	2008	2009	2010	2011
<b>Все услуги</b>	<b>7</b>	<b>46</b>	<b>49</b>	<b>49</b>	<b>16</b>	<b>36</b>	<b>85</b>
в том числе:							
гостиниц и ресторанов	7	25	49	49	16	36	56
услуги по аренде полиграфические	-	-	-	-	-	-	28
услуги в области здравоохранения и в социальной области	-	18	-	-	-	-	-
прочие	-	-	-	-	-	-	1
	-	3	-	-	-	-	-

## СТРУКТУРА ИМПОРТА УСЛУГ

	2000	2005	2007	2008	2009	2010	2011
<b>Тысяч долларов США</b>							
<b>Все услуги</b>	<b>104</b>	<b>1290</b>	<b>18810</b>	<b>11968</b>	<b>11823</b>	<b>13558</b>	<b>15934</b>
в том числе:							
услуги по аренде	-	-	-	-	166	90	149
услуги в области права, составления счетов, бухгалтерского учета, ревизии, налогообложения, конъюнктуры рынка (маркетинг), архитектуры, инженерного дела	5	416	149	25	21	22	5
услуги полиграфические, монтаж и ремонт мебели, оборудования и аппаратуры	96	-	-	309	-	-	-
активы нефинансовые нематериальные (платежи за патенты, лицензии, «ноу-хау»)		5	18655	11625	11633	13444	15777
услуги в области образования	3	-	-	-	-	-	-
услуги по организации отдыха, культурных и спортивных мероприятий	-	1	3	7	2	2	3
коммерческие услуги, не включенные в другие категории	-	868	3	2	1	-	-
<b>В процентах к итогу</b>							
<b>Все услуги</b>	<b>100</b>	<b>100</b>	<b>100</b>	<b>100</b>	<b>100</b>	<b>100</b>	<b>100</b>
в том числе:							
услуги по аренде	-	-	-	-	1,4	0,6	1,0
услуги в области права, составления счетов, бухгалтерского учета, ревизии, налогообложения, конъюнктуры рынка (маркетинг), архитектуры, инженерного дела	4,8	32,2	0,8	0,2	0,2	0,2	0,0
услуги полиграфические, монтаж и ремонт мебели, оборудования и аппаратуры	92,3	-	-	2,6	-	-	-
активы нефинансовые нематериальные (платежи за патенты, лицензии, «ноу-хау»)	-	0,4	99,2	97,1	98,4	99,2	99,0
услуги в области образования	2,9	-	-	-	-	-	-
услуги по организации отдыха, культурных и спортивных мероприятий	-	0,1	0,0	0,1	0,0	0,0	0,0
коммерческие услуги, не включенные в другие категории	-	67,3	0,0	0,0	0,0	-	-

**ИМПОРТ УСЛУГ ПО ВИДАМ ИЗ СТРАН ДАЛЬНЕГО ЗАРУБЕЖЬЯ**  
(тысяч долларов США)

	2000	2005	2007	2008	2009	2010	2011
<b>Все услуги</b>	<b>104</b>	<b>1114</b>	<b>18808</b>	<b>11962</b>	<b>11822</b>	<b>13558</b>	<b>15934</b>
в том числе:							
услуги по аренде	-	-	-	-	166	90	149
услуги в области права, составления счетов, бухгалтерского учета, ревизии, налогообложения, конъюнктуры рынка (маркетинг), архитектуры, инженерного дела	5	241	149	25	21	22	5
услуги полиграфические, монтаж и ремонт мебели, оборудования и аппаратуры	96	-	-	309	-	-	-
активы нефинансовые нематериальные (платежи за патенты, лицензии, «ноу-хау»)	-	5	18655	11625	11633	13444	15777
услуги в области образования	3	-	-	-	-	-	-
услуги по организации отдыха, культурных и спортивных мероприятий	-	-	3	2	2	2	3
коммерческие услуги, не включенные в другие категории	-	868	1	1	-	-	-

**ИМПОРТ УСЛУГ ПО ВИДАМ ИЗ СТРАН СНГ**  
(тысяч долларов США)

	2000	2005	2007	2008	2009	2010	2011
<b>Все услуги</b>	-	<b>176</b>	<b>2</b>	<b>6</b>	<b>1</b>	-	-
в том числе:							
строительные услуги	-	-	-	-	-	-	-
услуги по финансовому посредничеству и связанные с ним вспомогательные услуги	-	-	-	-	-	-	-
услуги по аренде	-	-	-	-	-	-	-
услуги в области исследования и разработок	-	-	-	-	-	-	-
услуги в области права, составления счетов, бухгалтерского учета, ревизии, налогообложения, конъюнктуры рынка (маркетинг), архитектуры, инженерного дела	-	175	-	-	-	-	-
услуги полиграфические, монтаж и ремонт мебели, оборудования и аппаратуры	-	-	-	-	-	-	-
активы нефинансовые нематериальные (платежи за патенты, лицензии, «ноу-хау»)	-	-	-	-	-	-	-
услуги в области образования	-	-	-	-	-	-	-
услуги по организации отдыха, культурных и спортивных мероприятий	-	1	0,4	5	0,4	-	-
коммерческие услуги, не включенные в другие категории	-	-	2	1	1	-	-

## МЕТОДОЛОГИЧЕСКИЕ ПОЯСНЕНИЯ

**Внешняя торговля** – торговля между странами, состоящая из вывоза (экспорта) и ввоза (импорта) товаров. Информация по внешней торговле представлена по данным Федеральной таможенной службы Российской Федерации на основе грузовых таможенных деклараций, заполняемых участниками внешнеторговой деятельности, зарегистрированными на территории Костромской области.

**Экспорт** – вывоз из страны товаров отечественного производства, а также реэкспорт товаров. К товарам отечественного производства относятся также товары иностранного происхождения, ввезенные в страну и подвергшиеся существенной переработке, изменяющей основные качественные или технические характеристики товаров.

**Импорт** – ввоз товаров в страну. В импорт товаров включаются ввезенные товары, предназначенные для потребления в народном хозяйстве страны, для реэкспорта, и товары, закупленные для отечественных организаций за границей, для потребления на месте. К реэкспортным товарам относятся товары, ввезенные в страну, а затем вывезенные за границу без переработки.

**Внешнеторговый оборот** – сумма экспорта и импорта товаров.

**Сальдо торгового баланса** – разница между экспортом и импортом. Положительное сальдо – если экспорт превышает импорт, отрицательное сальдо (ставится знак «минус») – если импорт превышает экспорт.

**Коэффициент покрытия импорта экспортом** – соотношение объемов экспорта и импорта.

**Экспорт и импорт услуг.** Услуга – полезный результат деятельности, удовлетворяющий определенные потребности, но не воплощающийся в материально-вещественной (материальной) форме. К основным видам международных услуг относятся: транспортные, туристские услуги (поездки), строительные, услуги связи, финансовые, роялти и лицензионные платежи, услуги по операционному лизингу и прочие виды услуг, не вошедшие в перечисленные.

**«КОСТРОМСКАЯ ОБЛАСТЬ»  
Статистический ежегодник**

**Официальное издание  
(№ 4 по Каталогу 2012)**

Ответственные за выпуск:

Отдел сводных статистических работ	Н.Л. Белякова	тел.: (4942) 49-17-05
Отдел маркетинга	Н.Ю. Долотова	тел.: (4942) 49-17-46

Подписано к печати 25.10.2012.

Формат 60x84/16.

Гарнитура «Times New Roman».

Тираж 44 экз. Заказ № 389

Территориальный орган Федеральной службы  
государственной статистики по Костромской области (Костромастат)  
156961, г. Кострома, ул. Красноармейская, 8.  
Тел.: (4942) 49-17-90  
Факс: (4942) 49-17-97  
E-mail: [stat@stat.kostroma.ru](mailto:stat@stat.kostroma.ru)  
<http://kostroma.gks.ru>

Отпечатано в ООО «Костромской печатный дом»  
Кострома, ул. Мясницкая, 43А